

dji MINI 4K

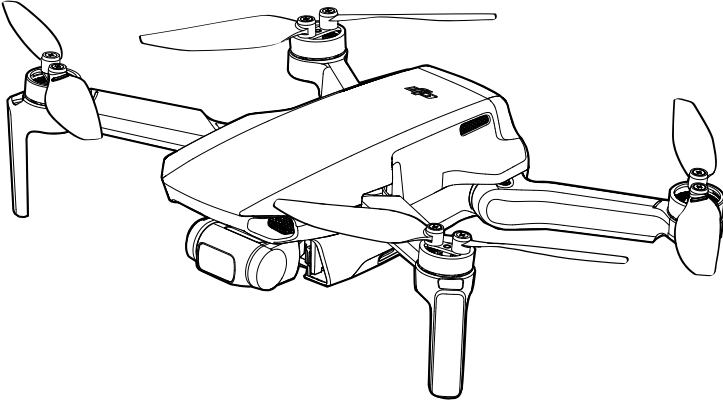

Bu kullanım kılavuzu DJI Mini 2 SE ve DJI Mini 4K ürünleri için uygundur.

Anahtar Kelime Arama

Bir konuyu bulmak için “batarya” ve “takma” gibi anahtar kelimeleri arayın. Bu kılavuzu okumak için Adobe Acrobat Reader kullanıyorsanız, bir arama başlatmak için Windows'ta Ctrl+F'ye veya Mac'te Command+F'ye basın.

Bir Konu Başlığına Gitme

Konu başlıklarının tamamının listesini içindekiler tablosunda görebilirsiniz. Bir bölüme girmek için ilgili konu başlığına tıklayın.

Bu Belgeyi Yazdırma

Bu belge, yüksek çözünürlüklü yazdırmayı destekler.

Bu Kılavuzun Kullanımı

Açıklamalar

⚠ Uyarı

⚠ Önemli

☀ İpuçları

📖 Referans

İlk Uçuştan Önce Okuyun

DJI™ Mini 2 SE'yi kullanmadan önce aşağıdaki belgeleri okuyun:

1. Kullanıcı Kılavuzu
2. Hızlı Başlangıç Kılavuzu
3. Yasal Uyarılar ve Güvenlik Yönergeleri

İlk kullanımdan önce resmi DJI web sitesindeki tüm eğitim videolarının izlenmesi ve yasal uyarıların ve güvenlik yönergelerinin okunması önerilir. Hızlı başlangıç kılavuzunu gözden geçirerek ilk uçuşunuz için hazırların ve daha fazla bilgi için bu kullanım kılavuzuna bakın.

Eğitim Videoları

DJI Mini 2 SE'yi nasıl güvenle kullanacağınızı gösteren DJI Mini 2 SE eğitim videolarını izlemek için aşağıdaki adrese gidin veya QR kodunu tarayın:

<http://www.dji.com/mini-2-se/downloads>



DJI Fly Uygulamasını İndirin

Uçuş sırasında mutlaka DJI Fly uygulamasını kullanın. En yeni sürümünü indirmek QR kodunu tarayın.

DJI Fly'ın Android sürümü Android v6.0 ve üstü ile uyumludur. DJI Fly'ın iOS sürümü iOS v11.0 ve üstü ile uyumludur.

* Daha fazla güvenlik için, uçuş sırasında uygulamaya bağlı olmadığınızda veya uygulamada oturum açılmadığında uçuş 30 m (98,4 ft) yükseklik ve 50 m (164 ft) menzil ile sınırlandırılmıştır. Bu, DJI Fly ve DJI hava araçlarıyla uyumlu tüm uygulamalar için geçerlidir.



Bu ürünün çalışma sıcaklığı 0° ile 40° C'dir. Daha yüksek çevresel değişkenliğe dayanmak için gereken askeri sınıf uygulamaya yönelik standart çalışma sıcaklığını (-55° ile 125° C) karşılamaz. Ürünü uygun şekilde ve yalnızca söz konusu sınıfın çalışma sıcaklığı aralığı gereksinimlerini karşılayan uygulamalar için çalıştırın.

İçindekiler

Bu Kılavuzun Kullanımı	2
Açıklamalar	2
İlk Uçuştan Önce Okuyun	2
Eğitim Videoları	2
DJI Fly Uygulamasını İndirin	2
Ürün Profili	6
Giriş	6
MTOM Beyanı	6
Hava Aracının Hazırlanması	7
Uzaktan Kumandanın Hazırlanması	8
Hava Aracı Şeması	9
Uzaktan Kumanda Şeması	9
DJI Mini 2 SE'nin Etkinleştirilmesi	10
Hava Aracı	12
Uçuş Modları	12
Hava Aracı Durum Göstergesi	13
Kalkış Noktasına Dönüş	14
Görüş Sistemi ve Kızılötesi Algılama Sistemi	16
Akıllı Uçuş Modu	18
Uçuş Kaydedici	20
Pervaneler	20
Akıllı Uçuş Bataryası	21
Gimbal ve Kamera	25
Uzaktan Kumanda	29
Profil	29
Uzaktan Kumanda Kullanımı	29
Optimum İletim Bölgesi	33
Uzaktan Kumandanın Bağlanması	33
Uzaktan Kumanda Uyarıları	34
DJI Fly Uygulaması	36
Ana Ekran	36
Kamera Görünümü	37

Uçuş	42
Uçuş Ortamı Gereklilikleri	42
Hava Aracını Sorumlu Bir Şekilde Çalıştırma	42
Uçuş Sınırlamaları ve GEO Bölgeler	43
Otomatik Kalkış/İniş	45
Uçuş Öncesi Kontrol Listesi	45
Motorların Çalıştırılması/Durdurulması	46
Uçuş Testi	47
Ek	49
Teknik Özellikler	49
Pusula Kalibrasyonu	52
Aygıt Yazılımının Güncellenmesi	53
Satış Sonrası Bilgileri	53
Bakım Talimatları	53
Yedek Parçaların ve Değişim Parçalarının Listesi	54
Güvenlik Tedbirleri Listesi	54
Parça Listesi, Onaylı Aksesuarlar dahil	54
Risk ve Uyarılar	55
İmha	55

Ürün Profili

Bu bölümde DJI Mini 2 SE tanıtılmakta ve hava aracının ve uzaktan kumandanın bileşenleri belirtilmektedir.

Ürün Profili

Giriş

DJI Mini 2 SE katlanabilir bir tasarıma sahiptir ve 246 g ağırlığıyla son derece hafiftir. Aşağı Görüş Sistemi ve Kızılötesi Algılama Sistemine sahip DJI Mini 2 SE, hem iç hem de dış mekanlarda gezinebilir, uçabilir ve Kalkış Noktasına Dönüşü (RHT) otomatik olarak başlatabilir. Tamamen stabil 3 eksenli gimbal ve 1/2,3" sensörlü kamerasıyla DJI Mini 2 SE, 2.7K video ve 12MP fotoğraflar çeker. Akıllı Uçuş Modu QuickShots beş alt mod sunar.

DJI Mini 2 SE, DJI'nin OCUSYNC™ 2.0 uzun menzilli iletim teknolojisine sahip olan DJI RC-N1 uzaktan kumanda ile donatılmış olup hava aracından bir mobil cihazdaki DJI Fly uygulamasına maksimum 6 mil (10 km) iletim menzili ve 720p'ye varan video kalitesi sağlar. Uzaktan kumanda hem 2.4 GHz hem 5.8 GHz'de çalışır ve gecikme olmadan otomatik olarak en iyi aktarım kanalını seçebilir. Hava aracı ve kamera, üzerlerindeki düğmeler kullanılarak kolayca kontrol edilebilir.

DJI Mini 2 SE'nin maksimum uçuş hızı 57,6 km/sa (36 mil/sa) ve maksimum uçuş süresi 31 dakika; uzaktan kumandanın maksimum çalışma süresi ise altı saattir.



- Maksimum uçuş süresi, rüzgarsız bir ortamda 17 km/sa (10,5 mil/sa) sabit hızda uçarken test edilmiştir. Maksimum uçuş hızı ise, rüzgarsız ortamda, deniz seviyesi irtifasında test edilmiştir. Bu değerler yalnızca referans amaçlıdır.
- Uzaktan kumanda, maksimum iletim uzaklığına (FCC) elektromanyetik parazit olmayan geniş bir açık alanda yaklaşık 120 m (400 ft) irtifada ulaşır. Maksimum iletim mesafesi hava aracının hâlâ iletim gönderebildiği ve alabildiği maksimum mesafe demektir. Bu, hava aracının tek uçuşta uçabileceği maksimum uzaklık değildir. Maksimum çalışma süresi laboratuvar ortamında ve mobil cihaz şarj edilmeden test edilmiştir. Bu değer yalnızca referans amaçlıdır.
- Bazı bölgelerde 5,8 GHz desteklenmez. Bu frekans bandı bu bölgelerde otomatik olarak devr dışı bırakılır. Yerel yasalara ve yönetmeliklere uyun.

MTOM Beyanı

DJI Mini 2 SE (Model MT2SD) dört pervaneli bir hava aracıdır. Maksimum Kalkış Kütlesi (MTOM), bir microSD kart dahil 246 g'dir. Uçuş güvenliğini sağlamak için lütfen aşağıdaki talimatları izleyin.

1. Hava aracına, orijinal kutu içeriğinde bulunmayan veya hava aracı ile kullanımı onaylı olmayan herhangi bir yük EKLEMİYİN.
2. Onaylı olmayan akıllı uçuş bataryası, pervane vb. yedek parçaları KULLANMAYIN.
3. Hava aracını MODİFİYE ETMEYİN.

Hava Aracının Hazırlanması

Hava aracı paketlenmeden önce hava aracının tüm kolları katlanmıştır. Hava aracını açmak için aşağıdaki adımları uygulayın.

1. Pervane tutucuyu çıkarın.
2. Gimbal koruyucusunu kameradan çıkarın.
3. Aşağıdaki sıralama ile, ön kolları, arka kolları ve tüm pervaneleri açın.

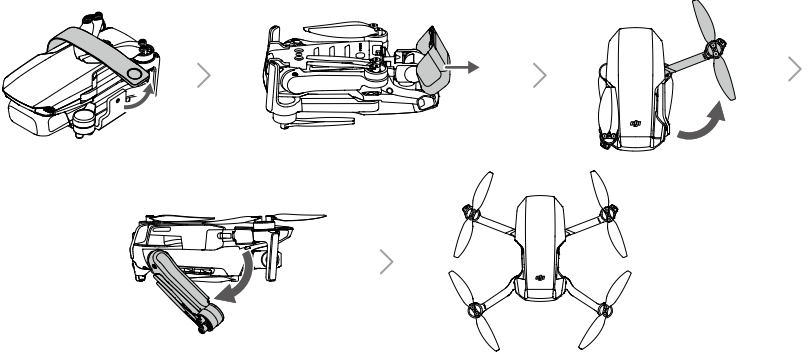

4. Tüm Akıllı Uçuş Bataryaları, güvenliği sağlamak için gönderilmeden önce uyku moduna alınır. Akıllı Uçuş Bataryalarını ilk kez şarj etmek ve etkinleştirmek için USB şarj cihazını kullanın.

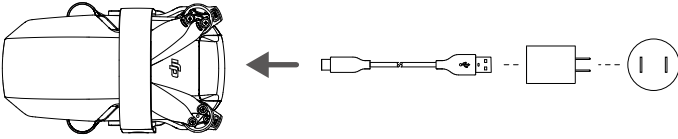

- Hava aracı kullanılmadığı zaman gimballi korumak için bir gimbal koruyucu takılması ve pervaneleri tutturmak için bir pervane tutucu takılması tavsiye edilir.



- Pervane tutucu ve USB şarj cihazı yalnızca kombo pakette bulunmaktadır.
- Arka kolları açmadan önce ön kolları açın.
- Hava aracını çalıştırmadan önce gimbal koruyucu kapağının çıkarıldığından ve tüm kolların açıldığından emin olun. Aksi takdirde, hava aracının otomatik tanılama özelliği bundan etkilenebilir.

Uzaktan Kumandanın Hazırlanması

1. Kumanda çubuklarını uzaktan kumandadaki saklama yuvalarından çıkarın ve çevirerek yerlerine takın.
2. Mobil cihaz tutucusunu dışarıya doğru çekin. Mobil cihazın türüne göre uygun bir uzaktan kumanda kablosu seçin. Paketin içinde bir Lightning bağlantı kablosu, Mikro USB kablosu ve USB-C kablosu bulunur. Kablonun uzaktan kumanda logosu bulunmayan ucunu mobil cihaza bağlayın. Mobil cihazın sabitlendiğinden emin olun.

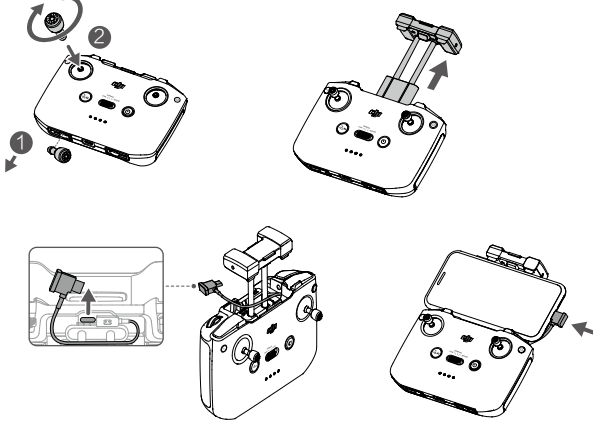

- Android mobil cihaz kullanırken bir USB bağlantısı mesajı görüntülenirse, yalnızca şarj etme seçeneğini seçin. Aksi takdirde, bağlantı arızası meydana gelebilir.

Hava Aracı Şeması

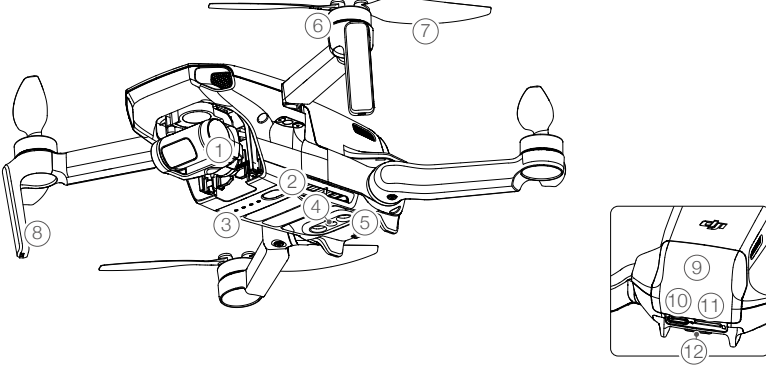

- | | |
|--------------------------------|--------------------------------|
| 1. Gimbal ve Kamera | 7. Pervaneler |
| 2. Güç Düğmesi | 8. Antenler |
| 3. Batarya Seviyesi LED'leri | 9. Batarya Bölmesi Kapağı |
| 4. Aşağı Görüş Sistemi | 10.USB-C Bağlantı Noktası |
| 5. Kızılötesi Algılama Sistemi | 11.microSD Kart Yuvası |
| 6. Motorlar | 12.Hava Aracı Durum Göstergesi |

Uzaktan Kumanda Şeması

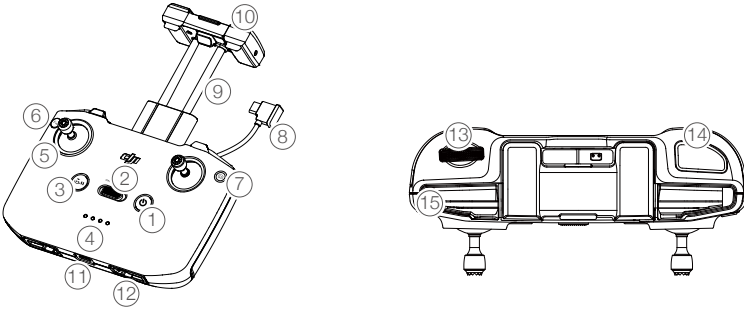

- | | |
|-------------------------------------------------------------------------------------------------------------------------------------------------------------------------------------|------------------------------------------------------------------------------------------------------------------------------------------------------------------------------------------------------------------------------------------------------------------------------------------------------------------------------------------------------------------------------------------------|
| <p>1. Güç Düğmesi
Mevcut batarya seviyesini kontrol etmek için bir defa basın. Uzaktan kumandayı açmak/kapatmak için bir kez basın, sonra tekrar basıp basılı tutun.</p> | <p>3. Uçuş Duraklatma/Kalkış Noktasına Dönüş (Return to Home - RTH) Düğmesi
Hava aracını frenleyip yerinde gezinmesini sağlamak için bir kez basın (sadece GPS veya Aşağı Görüş Sistemi mevcut olduğunda). Kalkış Noktasına Dönüş'ü (RTH) başlatmak için düğmeyi basılı tutun. Hava aracı, en son kaydedilen Kalkış Noktasına geri döner. RTH'yi iptal etmek için tekrar basın.</p> |
| <p>2. Uçuş Modu Değiştirme Anahtarı
Sport, Normal ve Cine modu arasında geçiş yapın.</p> | |

4. Batarya Seviyesi Göstergeleri

Uzaktan kumandanın mevcut batarya şarj seviyesini gösterir.

5. Kumanda Çubuğu

Hava aracının hareketlerini kontrol etmek için kumanda çubuklarını kullanın. DJI Fly'da kontrol çubuğu modunu ayarlayın. Kumanda çubukları çıkarılabilir ve kolayca saklanabilir.

6. Özelleştirilebilir Düğme

Gimbali tekrar ortalamak veya aşağıya doğru eğmek için (varsayılan ayarlar) bir kez basın. Bu düğme DJI Fly'da ayarlanabilir.

7. Fotoğraf/Video Geçiş

Fotoğraf ve video modları arasında geçiş yapmak için bir kez basın.

8. Uzaktan Kumanda Kablosu

Uzaktan kumanda kablosunu kullanarak video bağlantısı yapmak için bir mobil cihaza bağlanın. Kullanacağınız kabloyu mobil cihaza göre seçin.

9. Mobil Cihaz Tutucu

Mobil cihazı uzaktan kumandaya güvenli ve sabit şekilde monte etmek için kullanılır.

10. Antenler

Hava aracı kontrol ve video kablosuz sinyallerini iletir.

11. USB-C Bağlantı Noktası

Uzaktan kumandayı şarj etmek ve bilgisayara bağlamak için kullanılır.

12. Kumanda Çubuklarını Saklama Yuvası

Kumanda çubuklarını kullanılmadıkları zaman depolamak için kullanılır.

13. Gimbal Döner Düğmesi

Kameranın açısını kontrol eder. Gimbal döner düğmesini video modunda yakınlaştırmayı ayarlarken kullanmak için özelleştirilebilir düğmeye basın ve basılı tutun.

14. Deklanşör/Kayıt Düğmesi

Fotoğraf çekmek veya video kaydını başlatmak ya da durdurmak için bir kez basın.

15. Mobil Cihaz Yuvası

Mobil cihazı güvenli şekilde sabitlemek için kullanılır.

DJI Mini 2 SE'nin Etkinleştirilmesi

DJI Mini 2 SE'nin ilk kez kullanılmadan önce etkinleştirilmesi gerekir. Hava aracını ve uzaktan kumandayı açtıktan sonra, DJI Mini 2 SE'yi DJI Fly uygulamasını kullanarak etkinleştirmek için ekrandaki talimatları izleyin. Etkinleştirme işlemi için internet bağlantısı gerekir.

Hava Aracı

DJI Mini 2 SE bir uçuş kontrol kumandası, video aktarma bağlantısı sistemi, görüş sistemi, tahrik sistemi ve bir Akıllı Uçuş Bataryasından oluşur.

Hava Aracı

DJI Mini 2 SE bir uçuş kontrol kumandası, video aktarma bağlantısı sistemi, görüş sistemi, tahrik sistemi ve Akıllı Uçuş Bataryasından oluşur.

Uçuş Modları

DJI Mini 2 SE'nin üç uçuş moduna ek olarak, hava aracının belli senaryolarda geçiş yaptığı dördüncü bir uçuş modu bulunur. Uçuş modları, uzaktan kumandadaki Uçuş Modu düğmesi kullanılarak değiştirilebilir.

Normal Mod: Hava aracı, kendi konumunu tespit etmek ve sabitlenmek için GPS'ten ve Aşağı Görüş Sisteminden faydalanır. Bu modda Akıllı Uçuş Modu devrededir. GPS sinyali güçlü olduğunda, hava aracı kendi konumunu tespit etmek ve stabilize olmak için GPS'i kullanır. GPS zayıf olduğunda ve ışık koşulları yeterli olduğunda ise, hava aracı kendi konumunu tespit etmek ve stabilize olmak için Aşağı Görüş Sistemini kullanır. Aşağı Görüş Sistemi etkinleştirildiğinde ve ışık koşulları yeterli olduğunda, maksimum uçuş irtifa açısı 25° ve maksimum uçuş hızı 10 m/sn'dir.

Sport Modu: Spor modunda, hava aracı konumlandırma için GPS'i ve Aşağı Görüş Sistemini kullanır. Hava aracının yanıtları çeviklik ve hız bakımından optimize edilerek kumanda çubuğunun hareketlerine daha iyi yanıt vermesi sağlanır. Maksimum uçuş hızı 16 m/sn, maksimum yükselme hızı 5 m/sn ve maksimum alçalma hızı 3,5 m/sn'dir.

Cine Modu: Cine modu Normal moda dayanır ve uçuş hızı sınırlıdır, böylece çekim sırasında hava aracı daha stabil hâle gelir. Maksimum uçuş hızı 6 m/sn, maksimum yükselme hızı 2 m/sn ve maksimum alçalma hızı 1,5 m/sn'dir.

Aşağı Görüş Sistemi kullanılmadığında veya devre dışı bırakıldığında ve GPS sinyali zayıf olduğunda ya da pusula parazit sorunu yaşadığında, hava aracı otomatik olarak Konum (ATTI) moduna geçer. Hava aracı ATTI modundayken çevresindeki faktörlerden daha kolay etkilenebilir. Rüzgar gibi çevresel faktörler yatay sürüklenmeye neden olarak özellikle çevresi sınırlandırılmış alanlarda uçuş sırasında tehlike arz edebilir. Hava aracı bu moddayken pozisyonunu kendisi ayarlayamayacak veya otomatik olarak fren yapamayacaktır. Bu nedenle pilot, kazaları önlemek için hava aracını en kısa sürede indirmelidir.



- Hava aracı, rotasındaki engelleri otomatik olarak algılayamaz. Pilot, çevredeki ortam hakkında dikkatli olmalı ve engellerden kaçınmak için hava aracını kontrol etmelidir.
- Sport modunda hava aracının maksimum hızı ve fren mesafesi önemli ölçüde artar. Rüzgarsız koşullarda minimum 30 m fren mesafesi gereklidir.
- Sport modunda alçalma hızı önemli ölçüde artar. Rüzgarsız koşullarda minimum 10 m fren mesafesi gereklidir.
- Sport modunda iken hava aracının tepki kapasitesi önemli ölçüde artar; dolayısıyla uzaktan kumandadaki küçük bir kumanda çubuğu hareketi, hava aracının uzun mesafede ilerlemesine neden olur. Uçuş sırasında tedbirli olun ve yeterli manevra alanı sağlayın.
- Normal veya Cine modunda video modu sırasında, gimbal açısı yaklaşık -90° veya 0° olduğu zaman çekimin dengeli olmasını sağlamak için uçuş hızı sınırlandırılır. Kuşvetli rüzgarlar olduğu zaman hava aracının rüzgar direncini iyileştirmek için sınırlandırma devre dışı bırakılır. Bunun sonucu olarak, kayıt sırasında gimbal titreyebilir.

Hava Aracı Durum Göstergesi

DJI Mini 2 SE hava aracının uçuş kontrol sisteminin durumunu gösteren bir hava aracı durum göstergesine sahiptir. Hava aracı durum göstergesi hakkında daha fazla bilgi almak için aşağıdaki tabloya bakın.

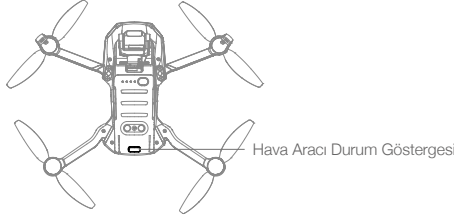

Hava Aracı Durum Göstergesi Durumları

Normal Durumlar



Ⓡ Ⓢ Ⓣ Ⓤ Ⓥ	Dönüşümlü olarak kırmızı, sarı, yeşil, mavi ve mor renkte yanıp söner	Açılma ve otomatik tanılama testi uygulama
Ⓟ	Mor renkte yavaşça yanıp söner	Hazırlık
Ⓠ	Yeşil renkte yavaşça yanıp söner	GPS etkinleştirilmiştir
Ⓡ 2 kez	Yeşil renkte tekrarlı olarak iki kez yanıp söner	Aşağı Görüş Sistemi etkinleştirilmiştir
Ⓢ	Sarı renkte yavaşça yanıp söner	GPS ve Aşağı Görüş Sistemi devre dışı bırakılmıştır (ATTI modu etkinleştirilmiştir)
Ⓣ	Yeşil renkte hızla yanıp söner	Fren yapılıyor

Uyarı Durumları



Ⓢ	Sarı renkte hızla yanıp söner	Uzaktan kumanda sinyali kayıp
Ⓡ	Yavaşça kırmızı yanıp sönüyor	Düşük batarya
Ⓡ	Kırmızı renkte hızla yanıp söner	Çok düşük batarya
Ⓡ	Kırmızı renkte yanıp söner	IMU hatası
Ⓡ —	Sabit kırmızı	Kritik hata
Ⓡ Ⓢ	Dönüşümlü olarak kırmızı ve sarı renkte yanıp söner	Pusula kalibrasyonu gerekli

Kalkış Noktasına Dönüş

Kalkış Noktasına Dönüş (The Return to Home - RTH) fonksiyonu hava aracını en son kaydedilen Kalkış Noktasına geri getirir ve GPS sinyali güçlü olduğu zaman indirir. Üç tür RTH mevcuttur: Akıllı RTH, Düşük Batarya Seviyesinde RTH ve Arıza Durumunda RTH. Hava aracı kalkış noktasını başarı ile kaydetmiş ve GPS sinyali de güçlü ise, kullanıcı Akıllı RTH'yi başlattığı veya hava aracı batarya düzeyi düşük olduğu ya da uzaktan kumanda ile hava aracı arasındaki sinyal kaybolduğu zaman RTH tetiklenir. Video iletiminin kaybolması durumunda olduğu gibi başka anormal senaryolarda da RTH tetiklenir.

	GPS	Açıklama
Kalkış Noktası		Varsayılan Kalkış Noktası, hava aracının güçlü veya bir dereceye kadar güçlü bir GPS sinyali aldığı ilk konumdur (simge beyaz gösterdiği zaman). Uçmadan önce Kalkış Noktası başarıyla kaydedilene kadar beklemeniz önerilir. Kalkış Noktası kaydedildikten sonra hava aracı durum göstergesi yeşil renkte yanıp söner ve DJI Fly uygulamasında bir uyarı belirir. Uçuş sırasında Kalkış Noktasını güncellemek gerekli ise (örneğin kullanıcı pozisyon değiştirirse), DJI Fly uygulamasında Sistem Ayarları içinde Güvenlik seçeneğinde Kalkış Noktası manuel olarak güncellenebilir.

Akıllı RTH

GPS sinyali yeterliyse, hava aracını Kalkış Noktasına geri getirmek için Akıllı RTH kullanılabilir. Akıllı RTH, DJI Fly uygulamasında  simgesine dokunularak veya uzaktan kumandadaki RTH düğmesi basılı tutularak başlatılır. Akıllı RTH'den çıkmak için, DJI Fly uygulamasında  simgesine dokunur veya uzaktan kumandadaki RTH düğmesine basın.

Düşük Batarya Seviyesinde RTH

Yetersiz güç nedeniyle oluşabilecek gereksiz tehlikeleri önlemek için DJI Mini 2 SE, mevcut batarya düzeyinin kalkış noktasına dönmek için yeterli olup olmadığını mevcut konuma göre akıllı şekilde belirler. Akıllı Uçuş Batarya seviyesi, hava aracının güvenli şekilde geri dönüşünü etkileyebilecek kadar azaldığında Düşük Batarya Seviyesinde RTH özelliği tetiklenir.

Kullanıcı, uzaktan kumandadaki RTH düğmesine basarak RTH prosedürünü iptal edebilir. Düşük batarya seviyesi uyarısının ardından RTH iptal edilirse, Akıllı Uçuş Batarya seviyesi hava aracının güvenli iniş yapması için yeterli güce sahip olmayabilir, bu da hava aracının düşmesine veya kaybolmasına yol açabilir.

Batarya seviyesi aşırı derecede düşük ise hava aracı otomatik olarak iniş yapacaktır. Otomatik iniş iptal edilemez ancak uzaktan kumanda iniş sırasında hava aracının yatay hareketini ve iniş hızını değiştirmek için kullanılabilir (batarya seviyesi ancak mevcut irtifadan iniş yapabilecek kadarsa iniş hızı ayarlanamaz).

 Akıllı Uçuş Bataryası seviyesi çok düşük olduğu ve kalkış noktasına dönmek için yeterli güç olmadığı zaman hava aracını en kısa sürede indirin. Aksi halde, hava aracının gücü tükendiği zaman düşer ve hava aracı zarar görür ve başka potansiyel tehlikeler meydana gelir.

Anıza Durumunda RTH

Hava aracı, uzaktan kumanda sinyalini kaybettiğinde gerçekleştireceği eylem, DJI Fly uygulamasında Kalkış Noktasına Dön, İniş Yap veya Havada Bekle olarak ayarlanabilir. Bu eylem Kalkış Noktasına Dön olarak ayarlanmışsa ve Kalkış Noktası kaydedilmiş, GPS sinyali iyi ve pusula normal şekilde çalışıyor ise uzaktan kumanda sinyali 11 saniyeden daha uzun bir süre kaybolduktan sonra Anıza Durumunda RTH otomatik olarak etkinleşecektir.

Hava aracı, orijinal uçuş rotasında 50 m geriye doğru uçacak ve Doğrusal Hattı RTH moduna girmek için o anki RTH irtifasına yükselecektir. Hava aracı ilk uçuş rotası boyunca geriye doğru uçuşu ve Kalkış Noktasından uzaklığı 20 m'den az olduğunda hava aracı ilk uçuş rotasında geriye doğru uçuşu sonlandıracak ve mevcut irtifada Doğrusal Hattı RTH moduna girecektir.

RTH sırasında uzaktan kumanda sinyali geri yüklenirse hava aracı Doğrusal Hattı RTH moduna girecek veya bu moda kalacaktır.

Diğer RTH Senaryoları

Uçuş sırasında, uzaktan kumanda hava aracının hareketlerini hâlâ kontrol edebilirken video bağlantısı sinyali kaybolduğu takdirde RTH fonksiyonunu başlatmak için bir uyarı belirir. RTH iptal edilebilir.

RTH Prosedürü (Doğrusal Hat)

1. Kalkış Noktası kaydedilir.
2. RTH başlatılır.
3. a. RTH başladığında hava aracının Kalkış Noktasına 20 m'den daha az mesafede olması durumunda, hava aracının bulunduğu yerde havada duracak ve eve dönmeyecektir.
b. RTH başladığı zaman hava aracı Kalkış Noktasına 20 m'den daha uzak ise o anki RTH irtifasına alçalacak ve 10,5 m/sn yatay hızla kalkış noktasına dönecektir. Mevcut irtifa RTH irtifasından daha yüksekse, hava aracı mevcut irtifada kalarak Kalkış Noktasına uçacaktır.
4. Kalkış Noktasına ulaştıktan sonra hava aracı iniş yapar ve motorlar durur.



- GPS sinyali zayıfsa veya mevcut değilse, hava aracı Kalkış Noktasına geri dönemez. RTH tetiklendikten sonra GPS sinyali zayıflarsa veya kaybolursa, hava aracı iniş yapmadan önce bir süre havada durur.
- Her uçuş öncesinde uygun bir RTH irtifası belirlenmesi önemlidir. DJI Fly uygulamasını başlatın ve RTH irtifasını ayarlayın. Akıllı RTH ve Düşük Bataryada RTH modunda hava aracının mevcut yüksekliği RTH irtifasından az ise önce otomatik şekilde RTH yüksekliğine alçalır. Hava aracının irtifası RTH irtifasına ulaştığı veya daha yüksek olduğu zaman mevcut irtifasında Kalkış Noktasına uçar.
- RTH sırasında uzaktan kumanda sinyali normal ise hava aracının hızı, irtifası ve yönü uzaktan kumanda kullanılarak kontrol edilebilir. Fakat, uzaktan kumanda sola veya sağa çevirme için kullanılamaz. Hava aracı yükselirken veya ileriye doğru uçarken kullanıcı, hava aracının RTH'den çıkması ve bulunduğu yerde havada durması için kontrol çubuğunu ters yönde tamamen itebilir.
- GEO bölgeler RTH'yi etkiler. Hava aracı RTH sırasında bir GEO bölgesinin içine uçarsa bulunduğu yerde havada durur.
- Rüzgar hızının çok yüksek olduğu durumlarda hava aracı Kalkış Noktasına dönemeyebilir. Dikkatli uçun.

İniş Koruması

Akıllı RTH sırasında İniş Koruması etkinleşir.

1. İniş Koruması sırasında hava aracı uygun bir zemini otomatik olarak tespit eder ve buraya dikkatli biçimde iniş yapar.
2. Zeminin iniş için uygun olmadığı belirlenmesi halinde DJI Mini 2 SE havada durur ve pilot onayını bekler.
3. İniş Koruması çalışmıyorsa, hava aracı 0,5 m altına kadar alçaldığında DJI Fly bir iniş uyarısı görüntüler. İnmek için teyit seçeneğine dokunun veya gaz çubuğunu çekin.

Görüş Sistemi ve Kızılötesi Algılama Sistemi

DJI Mini 2 SE'de bir Aşağı Görüş Sistemi ve Kızılötesi Algılama Sistemi bulunur. Aşağı Görüş Sisteminde bir kamera bulunur ve Kızılötesi Algılama Sistemi iki adet 3 boyutlu kızılötesi modül içerir. Aşağı Görüş Sistemi ve Kızılötesi Algılama Sistemi, hava aracının mevcut konumunu korumasına, olduğu yerde daha doğru şekilde durmasına ve iç mekanlarda veya GPS'in mevcut olmadığı diğer ortamlarda uçuşmasına yardımcı olur.

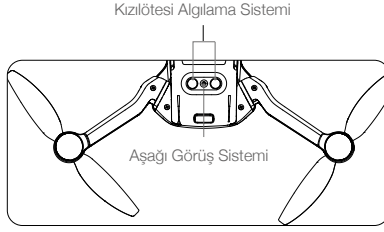

Algılama Alanları

Aşağı Görüş Sistemi hava aracının irtifası 0,5 ila 10 m ve çalışma menzili 0,5 ila 30 m olduğunda en iyi şekilde performans gösterir.

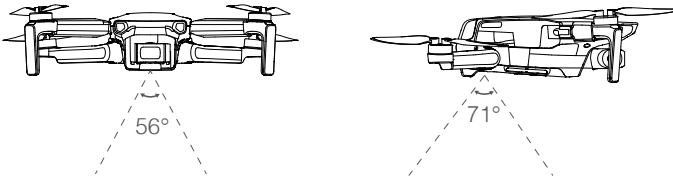

Görüş Sistemlerinin Kullanılması

GPS mevcut olmadığı zaman, yüzey dokusu net ve yeterli ışık olduğu zaman Aşağı Görüş Sistemi etkinleşir. Aşağı Görüş Sistemi, hava aracının irtifası 0,5 ila 10 m olduğunda en iyi şekilde performans gösterir. Hava aracının irtifası 10 m'nin üzerinde ise Görüş Sistemi bundan etkilenebilir. Daha fazla dikkat gerekir.

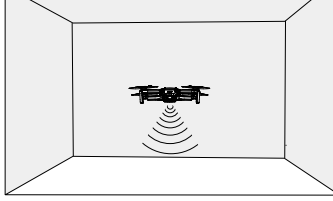

Aşağı Görüş Sistemini kullanmak için aşağıdaki adımları uygulayın.

1. Hava aracının Normal veya Cine modda olduğundan emin olun. Hava aracını çalıştırın.
2. Kalkış sonrasında hava aracı olduğu yerde durur. Hava aracı durum göstergesi yeşil renkte iki kez yanıp sönererek Aşağı Görüş Sisteminin çalıştığını belirtir.



- Uçuş ortamına dikkat edin. Aşağı Görüş Sistemi ve Kızılötesi Algılama Sistemi yalnızca sınırlı koşullar altında çalışır ve insan kontrolünün ve muhakemesinin yerini alamaz. Uçuş sırasında çevredeki ortama ve DJI Fly'daki uyarılara daima dikkat edin ve hava aracının kontrolünden sorumlu olun ve kontrolü sürdürün.
- GPS bulunmadığında hava aracının maksimum havada durma irtifası 5 metredir.
- Hava aracı su üzerinde uçarken Aşağı Görüş Sistemi düzgün şekilde çalışmayabilir. Bu yüzden hava aracı iniş yaparken aşağıdaki sudan aktif şekilde kaçınmayabilir. Uçuş kontrolünün daima sürdürülmesi, çevredeki ortam temelinde makul kararlar verilmesi ve Aşağı Görüş Sistemine dayanmaktan kaçınılması tavsiye edilir.
- Hava aracı çok hızlı uçarken Aşağı Görüş Sisteminin ve Kızılötesi Algılama Sisteminin düzgün çalışmayabileceğini dikkate alın. Kızılötesi Algılama Sistemi yalnızca uçuş hızı en çok 12 m/sn olduğu zaman etkili olur.
- Aşağı Görüş Sistemi, net desen farklılıkları bulunmayan veya ışığın zayıf olduğu yüzeyler üzerinde düzgün şekilde çalışmaz. Aşağı Görüş Sistemi, aşağıdaki durumlardan herhangi biri mevcut olduğunda düzgün şekilde çalışmaz. Hava aracını dikkatli şekilde kullanın.
 - a) Tek renkli yüzeyler üzerinde uçarken (örn. yalnızca siyah, yalnızca yeşil).
 - b) Son derece yansıtıcı yüzeyler üzerinde uçarken.
 - c) Su veya şeffaf yüzeyler üzerinde uçarken.
 - d) Hareketli yüzeyler veya nesnelere üzerinde uçarken.
 - e) Aydınlatmanın sık sık veya ciddi şekilde değiştiği bir alanda uçarken.
 - f) Aşırı karanlık (< 10 lux) veya aşırı aydınlık ve parlak (> 40.000 lux) yüzeyler üzerinde uçarken.
 - g) Kızılötesi dalgaları güçlü biçimde yansıtan veya absorbe eden yüzeyler (örn. aynalar) üzerinde uçarken.
 - h) Net desenleri veya dokusu olmayan yüzeyler üzerinde uçarken. (örneğin elektrik direği).
 - i) Aynı tekrarlardan modellere veya dokulara sahip yüzeyler üzerinde uçarken (örn. aynı tasarıma sahip fayanslar).
 - j) Küçük yüzeyli alanlardaki engellerin üzerinde uçarken (örn. ağaç dalları).



- Sensörleri her zaman temiz tutun. Sensörleri ASLA kurcalamayın. Hava aracını ASLA tozlu ve nemli ortamlarda kullanmayın. Kızılötesi Algılama Sistemini ASLA engellemeyin.
- Yağmurlu, sisli veya görüş mesafesi 100 m'den az olduğunda UÇMAYIN.
- Kalkıştan önce her seferinde aşağıdakileri kontrol edin:
 - a) Kızılötesi Algılama Sisteminin ve Aşağı Görüş Sisteminin üzerinde herhangi etiket veya herhangi başka bir engelleyici nesne olmadığından emin olun.
 - b) Kızılötesi Algılama Sisteminin ve Aşağı Görüş Sisteminde kir, toz veya su varsa yumuşak bir bezle temizleyin. Alkol içeren hiçbir temizlik malzemesi KULLANMAYIN.
 - c) Kızılötesi Algılama Sisteminin ve Aşağı Görüş Sisteminin camında herhangi bir hasar varsa DJI Teknik Destekle iletişime geçin.

Akıllı Uçuş Modu

QuickShots

QuickShots çekim modları Dronie, Rocket, Circle, Helix, ve Boomerang'ı içerir. DJI Mini 2 SE, seçilen çekim moduna göre video kaydeder ve otomatik olarak kısa bir video oluşturur. Video, oynatma kısmından görüntülenebilir düzenlenebilir veya sosyal medyada paylaşılabilir.



Dronie: Hava aracı, kamera nesneye kilitlemiş haldeyken geriye doğru uçar ve yükselir.



Rocket: Hava aracı, kamera aşağıya bakarken yükselir.



Circle: Hava aracı, nesnenin etrafında daire çizer.



Helix: Hava aracı yükselir ve nesnenin etrafında sarmal çizerek döner.



Boomerang: Hava aracı nesnenin etrafında başlangıç noktasından uzaklaşırken yükselip, geri dönerken alçalarak oval bir yörüngede dönerek uçar. Hava aracının başlangıç noktası elipsin uzun ekseninin bir ucunu oluştururken, uzun ekseninin diğer ucu nesnenin başlangıç noktasına göre karşı tarafında kalır. Boomerang'ı kullanırken yeterli alan olduğundan emin olun. Hava aracının etrafında en az 30 m (99 ft) yarıçapında bir alan olduğundan ve hava aracının üstünde de en az 10 m (33 ft) alan olduğundan emin olun.

QuickShots Kullanımı

1. Akıllı Uçuş Bataryasının şarjının yeterli olduğundan emin olun. Kakiş yapın ve zeminden en az 2 m (6,6 ft) yükseğe çıkın.

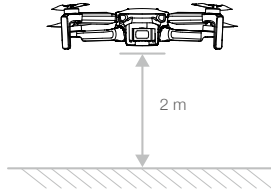

2. QuickShots'ı seçmek için DJI Fly uygulamasında çekim modu simgesine dokununuz ve talimatları takip edin. Çekim modunu nasıl kullanacağınızı anladığınızdan ve etraftaki alanda herhangi bir engel bulunmadığından emin olun.

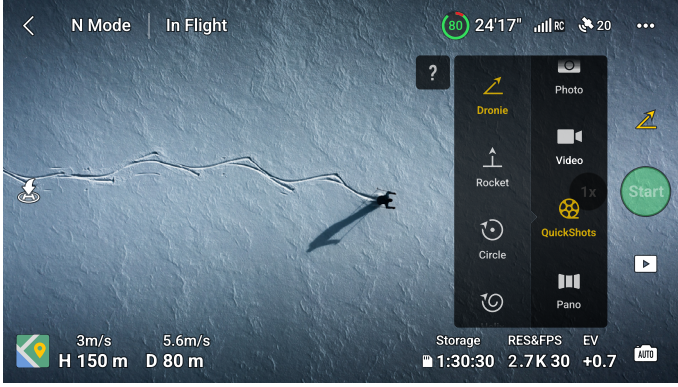

3. Bir çekim modu seçin, kamera görüntüsünde hedef nesnenizi nesnenin üzerindeki daireye dokunarak veya kutuyu nesnenin etrafına sürükleyerek seçin ve kayıt yapmaya başlamak için Başla seçeneğine dokununuz. Çekim bittiğinde, hava aracı tekrar ilk konumuna döner.
4. Kısa videoya veya orijinal videoya erişmek için seçeneğine dokununuz. İndirme işleminden sonra videoyu düzenleyebilir ve sosyal medyada paylaşabilirsiniz.

QuickShots'tan Çıkış

QuickShots'tan çıkmak için Uçuş Duraklatma/RTH düğmesine bir kez basın veya DJI Fly uygulamasında seçeneğine dokununuz. Hava aracı, havada olduğu yerde duracaktır.





- QuickShots'ı etrafta binaların ve başka engellerin bulunmadığı yerlerde kullanın. Uçuş güzergâhı üzerinde insan, hayvan veya başka engeller olmadığından emin olun.
- Hava aracının etrafındaki nesnelere dikkat edin ve hava aracına çarpmalarından kaçınmak için uzaktan kumandayı kullanın.
- QuickShots'ı aşağıdaki durumların hiç birisinde **KULLANMAYIN**:
 - a) Nesne uzun bir süre boyunca bir başka nesneyle engellendiğinde veya görüş alanının dışına çıktığında.
 - b) Nesne, hava aracından 50 m'den daha uzak mesafedeyken.
 - c) Nesne, renk ve desen bakımından etrafındaki ortama benziyorsa.
 - d) Nesne havadayken.
 - e) Nesne hızla hareket ederken.
 - f) Aydınlatma son derece düşük (< 300 lüks) veya yüksek (> 10.000 lüks) olduğu zaman.
- QuickShots'ı binalara yakın veya GPS sinyalinin zayıf olduğu yerlerde **KULLANMAYIN**. Aksi takdirde, uçuş güzergâhında dengesizlik meydana gelir.
- QuickShots'ı kullanırken yerel gizlilik kanunlarına ve mevzuatına uymalısınız.

Uçuş Kaydedici

Uçuş telemetrisi, hava aracı durum bilgileri ve diğer parametreleri içeren uçuş verileri, hava aracının entegre veri kaydedicisine otomatik olarak kaydedilir. Verilere DJI Assistant 2 (Tüketici Dronları Serisi) kullanılarak erişilebilir.

Pervaneler

Farklı yönlerde dönecek şekilde tasarlanmış iki tür DJI Mini 2 SE pervanesi bulunur. Hangi pervanelerin hangi motorlara takılması gerektiğini belirtmek için işaretler kullanılır. Bir motora takılan iki pervane kanadı birbirinin aynısıdır.

Pervaneler	İşaretli	İşaret yok
Çizim		
Montaj Konumu	İşaretli kolun motorlarına takın	İşaretsiz kolun motorlarına takın

Pervanelerin Takılması

İşaretli pervaneleri işaretli kolun motorlarına; üzerinde işaret olmayan pervaneleri işaretsiz kolun motorlarına takın. Pervaneleri monte etmek için tornavidayı kullanın. Pervanelerin sıkıca takıldığından emin olun.

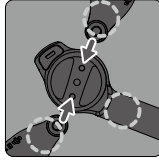
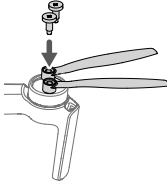

İşaretsiz

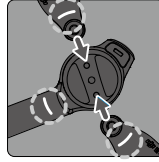

İşaretli

Pervanelerin Çıkarılması

Pervaneleri motorlardan çıkarmak için tornavidayı kullanın.



- Pervane kanatları keskindir. Dikkatli tutun.
- Tornavida yalnızca pervaneleri monte etmek için kullanılır. Tornavidayı hava aracının parçalarına ayırmak için **KULLANMAYIN**.
- Bir pervane kırılırsa, ilgili motordaki iki pervaneyi ve vidaları çıkarın ve atın. Aynı paketten iki pervaneyi birlikte kullanın. Diğer paketlerdeki pervaneler ile **KARIŞTIRMAYIN**.
- Yalnızca resmi DJI pervanelerini kullanın. Pervane türlerini **KARIŞTIRMAYIN**.
- Gerekirse pervaneleri ayrı ayrı satın alın.
- Her uçuş öncesinde pervanelerin güvenli şekilde takıldığından emin olun. Her 30 saatlik uçuştan (yaklaşık 60 uçuş) sonra pervanelerin üzerindeki vidaların sıkı olduğunu kontrol edin.



- Her uçuş öncesinde pervanelerin iyi durumda olduğundan emin olun. Eskimiş, zedelenmiş veya kırık pervaneleri KULLANMAYIN.
- Yaralanmaları önlemek için dönen pervanelerden ve motorlardan uzak durun.
- Hava aracını saklarken düzgün şekilde yerleştirin. Pervaneleri sabitlemek için bir pervane tutucu kullanılması tavsiye edilir. Taşıma veya depolama sırasında pervaneleri ASLA sıkıştırmayın veya bükmeyin.
- Motorların sıkı şekilde monte edildiğinden ve sorunsuz şekilde döndüğünden emin olun. Bir motor sıkışmışsa ve serbestçe dönemiyorsa hava aracını derhal indirin.
- Motorların yapısını değiştirmeye KALKIŞMAYIN.
- Uçuş sonrasında sıcak olabilecekleri için, ASLA motorlara dokunmayın ve ellerinizin veya vücudunuzun motorlarla temas etmesine izin vermeyin.
- Motorlardaki veya hava aracı gövdesindeki havalandırma deliklerini TIKAMAYIN.
- ESC'ler açıldığında seslerinin normal olduğundan emin olun.

Akıllı Uçuş Bataryası

DJI Mini 2 SE Akıllı Uçuş Bataryası akıllı şarj ve deşarj özelliğine sahip olan 7,7 V'luk bir 2250 mAh bataryadır.

Batarya Özellikleri

1. Dengeli Şarj: şarj sırasında batarya hücrelerinin voltajları otomatik olarak dengelenir.
2. Otomatik Deşarj Fonksiyonu: batarya, bir gün boyunca boşa olduğunda şişmeyi önlemek için batarya seviyesinin yaklaşık %96'sına kadar otomatik deşarj olur. Dokuz gün süreyle boşa olduğunda ise batarya seviyesinin yaklaşık %72'sine kadar otomatik deşarj olur. Deşarj süreci boyunca bataryadan hafif bir ısı yayıldığı için hissedilmesi normaldir.
3. Aşırı Şarj Koruması: batarya tamamen şarj olduğunda şarj işlemi otomatik olarak durur.
4. Sıcaklık Algılama: Hasarı önlemek için, batarya ancak sıcaklık 5° ile 40° C (41° ile 104° F) arasında olduğu zaman şarj olur. Şarj sırasında batarya sıcaklığı 50° C'yi (122° F) aşarsa, şarj işlemi otomatik olarak durur.
5. Aşırı Akım Koruması: aşırı akım algılandığında batarya şarj olmayı keser.
6. Aşırı Deşarj Koruması: batarya uçuşta kullanılmadığında aşırı deşarji önlemek için deşarj işlemi otomatik olarak durur. Aşırı Deşarj koruması, batarya uçuşta kullanımda olduğunda devre dışıdır.
7. Kısa Devre Koruması: kısa devre algılandığında güç beslemesi otomatik olarak kesilir.
8. Batarya Hücresi Hasar Koruması: DJI Fly uygulaması, hasarlı bir batarya hücresi algılandığında uyarı mesajı gösterir.
9. Uyku Modu: batarya hücre voltajı 3,0 V'un altında veya batarya düzeyi %10'dan az olduğu zaman batarya aşırı deşarji önlemek için Uyku moduna girer. Bataryayı uyku modundan çıkarmak için şarj edin.
10. İletişim: bataryanın voltajı, kapasitesi ve akımı ile ilgili bilgiler hava aracına iletilir.



- Kullanmadan önce DJI Mini 2 SE Yasal Uyarılar ve Güvenlik Yönergelerine ve bataryadaki etiketlere bakın. Tüm kullanımın ve işlemlerin sorumluluğunu kullanıcılar üstlenir.

Batarya Kullanımı

Batarya Seviyesinin Kontrol Edilmesi

Batarya seviyesini görmek için güç düğmesine bir kez basın.

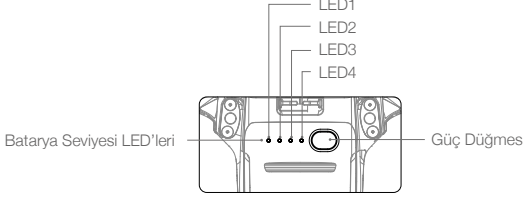

Batarya düzeyi göstergeleri şarj ve deşarj sırasında uçuş bataryasının güç düzeyini gösterir. Göstergenin durumları şu şekilde tanımlanmaktadır:

- LED yanıyor.
- LED yanıp sönüyor.
- LED kapalı.

LED1	LED2	LED3	LED4	Batarya Seviyesi
<input type="radio"/>	<input type="radio"/>	<input type="radio"/>	<input type="radio"/>	batarya seviyesi > %88
<input type="radio"/>	<input type="radio"/>	<input type="radio"/>	<input checked="" type="radio"/>	%75 < batarya seviyesi ≤ %88
<input type="radio"/>	<input type="radio"/>	<input checked="" type="radio"/>	<input type="radio"/>	%63 < batarya seviyesi ≤ %75
<input type="radio"/>	<input type="radio"/>	<input checked="" type="radio"/>	<input checked="" type="radio"/>	%50 < batarya seviyesi ≤ %63
<input type="radio"/>	<input type="radio"/>	<input type="radio"/>	<input type="radio"/>	%38 < batarya seviyesi ≤ %50
<input type="radio"/>	<input checked="" type="radio"/>	<input type="radio"/>	<input type="radio"/>	%25 < batarya seviyesi ≤ %38
<input type="radio"/>	<input type="radio"/>	<input type="radio"/>	<input type="radio"/>	%13 < batarya seviyesi ≤ %25
<input checked="" type="radio"/>	<input type="radio"/>	<input type="radio"/>	<input type="radio"/>	%0 < batarya seviyesi ≤ %13

Açma/Kapatma

Bataryayı açmak veya kapatmak için güç düğmesine bir kez basın ve ardından tekrar basıp iki saniye basılı tutun. Batarya seviyesi LED'leri, hava aracı açıldığında batarya seviyesini gösterir.

Güç düğmesine bir kez bastığınızda, dört adet batarya seviyesi LED'i üç saniye yanıp söner. Güç düğmesine basılmadan LED 3 ve 4 aynı anda yanıp sönüyorsa, bu durum bataryada bir anormallik olduğunu gösterir. Akıllı Uçuş Bataryasını tekrar yerleştirin ve sağlam şekilde monte edilmesine dikkat edin.

Düşük Sıcaklık Bildirimi

1. 0° ile 5° C (32° ile 41° F) arasındaki düşük sıcaklık ortamlarında uçuş sırasında batarya kapasitesi önemli ölçüde azalır. Bataryayı ısıtmak için hava aracının bir süre havada durması tavsiye edilir. Kalkış öncesinde bataryanın tam olarak şarj edildiğinden emin olun.

2. Bataryadan en iyi performansı almak için, batarya sıcaklığını 20° C'nin (68° F) üzerinde tutun.
3. Düşük sıcaklık koşullarında batarya kapasitesinin azalması, hava aracının rüzgar hızı direnci performansını düşürür. Dikkatli uçuş.
4. Yüksek rakımlarda ekstra dikkatli uçuş.



- Soğuk ortamlarda hava aracını kalkış öncesinde ısıtmak için, bataryayı batarya bölmesine yerleştirin ve hava aracını açın.

Bataryanın Şarj Edilmesi

Akıllı Uçuş Bataryasını her uçuştan önce tamamen şarj edin. DJI Mini 2 SE İki Yönlü Şarj Merkezi, DJI 30W USB-C Şarj Cihazı veya diğer USB Güç Dağıtım şarj cihazları gibi DJI tarafından sağlanan şarj cihazlarının kullanılması önerilir.

1. USB şarj cihazını bir AC güç kaynağına (100-240V, 50/60 Hz) bağlayın. Gerekirse bir güç adaptörü kullanın.
2. Hava aracını USB şarj cihazına bağlayın.
3. Batarya seviyesi LED'leri, şarj sırasında mevcut batarya seviyesini gösterir.
4. Batarya seviyesi LED'lerinin tamamı yandığında, Akıllı Uçuş Bataryası tamamen şarj olmuş demektir. Batarya tamamen şarj olduğunda USB şarj cihazını çıkarın.

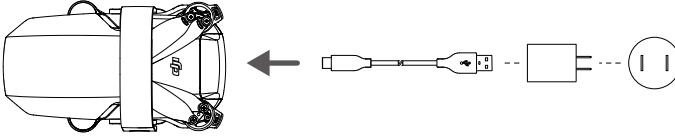

















- Hava aracı açıksa batarya şarj edilemez.
- Sıcaklık çok yüksek olabileceği için, Akıllı Uçuş Bataryasını uçuştan hemen sonra şarj ETMEYİN. Tekrar şarj etmeden önce oda sıcaklığına gelene kadar soğumasını bekleyin.
- Batarya hücre sıcaklığı 5 °C ile 40 °C (41 °F ile 104 °F) arasındaki çalışma sıcaklığı dahilinde olmadığında, şarj cihazı bataryayı şarj etmeyi durdurur. İdeal şarj sıcaklığı 22 °C ile 28 °C'dir (71,6 °F ile 82,4 °F).
- Bataryanın sağlıklı çalışması için bataryayı en az üç ayda bir tamamen şarj edin.
- Şarj etmek için bir QC2.0 veya PD2.0 USB şarj cihazı kullanılması önerilir. Belirtilen gereklilikleri sağlamayan bir şarj cihazı kullanmanın neden olduğu hasarlar için DJI hiçbir sorumluluk kabul etmez.



- DJI 18W USB şarj cihazı kullanırken şarj süresi yaklaşık 1 saat 22 dakikadır.
- Taşıma veya depolama sırasında Akıllı Uçuş Bataryalarının %30'a veya daha düşük seviyeye kadar deşarj edilmesi tavsiye edilir. Batarya seviyesi %30'dan az kalıncaya kadar hava aracını dış mekanda uçurarak bu yapılabilir.
- Batarya Şarj Merkezi üç bataryaya kadar şarj edebilir. Batarya Şarj Merkezi hakkında daha fazla bilgi almak için resmi DJI Çevrimiçi Mağazasını ziyaret edin.

Aşağıdaki tabloda şarj esnasındaki batarya seviyesi gösterilmiştir.























LED1	LED2	LED3	LED4	Batarya Seviyesi
				%0 < batarya seviyesi ≤ %50
				%50 < batarya seviyesi ≤ %75
				%75 < batarya seviyesi < %100
				Tamamen dolu



- Farklı USB şarj cihazları kullanıldığında batarya seviyesi LED'lerinin yanıp sönme frekansı farklı olacaktır. Şarj etme hızı yüksekse, batarya seviyesi LED'leri hızlı şekilde yanıp söner. Şarj etme hızı aşırı düşükse, batarya seviyesi LED'leri yavaş şekilde (iki saniyede bir) yanıp söner. USB-C kablosunu veya USB şarj cihazını değiştirmeniz önerilir.
- Batarya hava aracına doğru şekilde yerleştirilmediği takdirde LED 3 ve 4 aynı anda yanıp söner. Akıllı Uçuş Bataryasını tekrar yerleştirin ve sağlam şekilde monte edilmesine dikkat edin.
- Bataryanın hasar gördüğünü belirtmek için dört LED aynı anda yanıp söner.

Batarya Koruma Mekanizmaları

Batarya LED göstergeleri, anormal şarj koşullarında tetiklenen batarya koruma bildirimleri gösterebilir.

Batarya Koruma Mekanizmaları					
LED1	LED2	LED3	LED4	Yanıp Sönme Şekli	Batarya Koruma Özgeisi
				LED2 saniyede iki kez yanıp söner	Aşırı akım algılandı
				LED2 saniyede üç kez yanıp söner	Kısa devre algılandı
				LED3 saniyede iki kez yanıp söner	Aşırı şarj algılandı
				LED3 saniyede üç kez yanıp söner	Aşırı gerilimli şarj cihazı algılandı
				LED4 saniyede iki kez yanıp söner	Şarj sıcaklığı çok düşük
				LED4 saniyede üç kez yanıp söner	Şarj sıcaklığı çok yüksek

Bu batarya koruma mekanizmalarından herhangi birisi etkinleşirse, şarj işlemine devam etmek için şarj cihazının çıkarılıp tekrar takılması gerekir. Şarj sıcaklığı anormal ise sıcaklığın normale dönmesini bekleyin ve o zaman şarj cihazını çıkarıp tekrar takmanıza gerek kalmadan bataryayı şarj etmeye otomatik olarak devam edecektir.

Bataryanın Takılması/Çıkarılması

Kullanmadan önce, Akıllı Uçuş Bataryasını hava aracına takın. Bataryayı batarya bölmesine yerleştirin ve batarya kelepçesiyle tutturun. Tık sesi gelmesi, bataryanın yerine tam olarak oturduğunu gösterir. Bataryanın tam olarak yerine yerleştirildiğinden ve batarya kapağının sıkıca kapatıldığından emin olun.

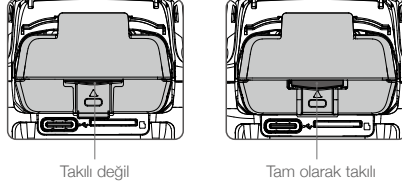

Bataryayı çıkarmak için batarya kelepçesine bastırın ve batarya bölmesinden çıkarın.



- Hava aracına güç verilirken bataryayı ÇIKARMAYIN.
- Bataryanın sıkı şekilde takıldığından emin olun.

Gimbal ve Kamera

Gimbal Profili

DJI Mini 2 SE'nin 3 eksenli gimbalı, kamera için stabilizasyon sunar ve bu da net, stabil görüntüler ve videolar çekmenize olanak sağlar. Kumanda eğme aralığı -90° ile $+20^\circ$ arasındadır. Varsayılan kumanda eğme aralığı -90° ile 0° arasındadır ve DJI Fly uygulamasındaki "Allow Upward Gimbal Rotation" (Gimbalın Yukarıya Doğru Dönmesine İzin Ver) seçeneği etkinleştirilerek eğme aralığı -90° ile $+20^\circ$ arasına kadar çıkarılabilir.

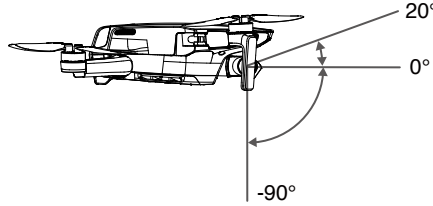

Kamera eğimini kontrol etmek için uzaktan kumanda üzerindeki gimbal döner düğmesini kullanın. Alternatif olarak, DJI Fly uygulamasında kamera görünümüne girin. Bir daire görününceye kadar ekrana basın ve kameranın eğimini kontrol etmek için daireyi yukarıya veya aşağıya sürükleyin.

Gimbal Çalışma Modları

İki gimbal çalışma modu mevcuttur. DJI Fly uygulamasında çalışma modları arasında geçiş yapın.

Takip Modu: gimbalın yönü ile hava aracının önü arasındaki açı her zaman sabit kalır.

FPV modu: gimbal, birinci şahıs gözünden bir uçuş deneyimi sunmak için hava aracının hareketleriyle senkronize olur.



- Havalanmadan önce gimbalde etiketler ve nesnelere bulunmamasına dikkat edin. Hava aracına güç verildiği zaman gimbalde ASLA dokunmayın veya vurmeyin. Gimbalin korunması için açık ve düz zeminden kalkış yapın.
 - Gimbaldeki hassas parçalar bir çarpışmada veya darbe alması durumunda hasar görebilir, bu da gimbalin anormal şekilde çalışmasına neden olabilir.
 - Gimbal üzerine, özellikle gimbal motorlarına toz veya kum gelmesinden kaçınin.
 - Aşağıdaki durumlarda bir gimbal motoru hatası meydana gelebilir: a. Hava aracı düz olmayan zemin üzerindeyse veya gimbal engelleniyorsa. b. Gimbal, çarpışma gibi bir durum nedeniyle aşırı güce maruz kalırsa.
 - Gimbal açıldıktan sonra gimbal dışarıdan kuvvet UYGULAMAYIN. Gimbalın anormal işlev göstermesine neden olabileceği ve hatta kalıcı motor hasarına yol açabileceği için, gimbalı herhangi bir ekstra yük EKLEMEYİN.
 - Hava aracını açmadan önce gimbal koruyucusunu çıkardığınızdan emin olun. Ayrıca, hava aracı kullanılmadığında gimbal koruyucusunu taktığınızdan emin olun.
 - Yoğun siste veya bulutların içinde uçmak gimbalı ıslatarak geçici olarak arızaya yol açabilir. Gimbal kurduğunda tüm işlevselliğini geri kazanır.
-

Kamera Profili

DJI Mini 2 SE, 2.7 K video ve 12 MP fotoğraflar çekebilen 1/2,3"lik CMOS sensörlü bir kamera kullanır ve Single (Tekli), AEB (Otomatik Poz Desteklemesi), Timed Shot (Zamanlayıcı) ve Panorama gibi çekim modlarını destekler.

Kameranın diyafram açıklığı F2.8'dir ve 1 m'den sonsuz mesafeye kadar çekim yapabilir.



- Kullanım ve depolama sırasında sıcaklık ve nem oranının kamera için uygun olduğundan emin olun.
 - Lensin hasar görmesini önlemek için temizlemek için lens temizleyici kullanın.
 - Oluşan ısı cihaza ve kullanıcıya zarar verebileceği için, kamera üzerindeki havalandırma deliklerini TIKAMAYIN.
-

Fotoğrafların ve Videoların Depolanması

DJI Mini 2 SE, fotoğraflarınızı ve videolarınızı depolamanız için bir microSD kart kullanmanızı destekler. Yüksek çözünürlüklü video verileri için gereken yüksek okuma ve yazma hızları nedeniyle, UHS-I Hızlı, 3. Derece veya üstündeki sınıftan bir microSD kart kullanılması gerekir. Tavsiye edilen microSD kartlar hakkında daha fazla bilgi almak için Teknik Özellikler kısmına bakın.

Kullanıcılar, bir microSD takılmış olmadan da tek fotoğraflar çekebilir veya 720p normal videolar kaydedebilir. Dosya doğrudan mobil cihazda depolanacaktır.



- Hava aracı açık iken ondan microSD kartı çıkarmayın. Aksi takdirde, microSD kart hasar görebilir.
 - Kamera sisteminin stabil olduğundan emin olmak için, tekl video kayıtları 30 dakika ile sınırlandırılmıştır.
 - Kullanım öncesinde, yapılandırmanın doğru olduğundan emin olmak için kamera ayarlarını kontrol edin.
 - Önemli fotoğraflar veya videolar çekmeden önce, kameranın düzgün çalıştığını test etmek için birkaç görüntü alın.
 - Hava aracı kapalı ise DJI Fly kullanılarak fotoğraflar veya videolar hava aracındaki microSD karttan iletilemez.
 - Hava aracını doğru şekilde kapattığınızdan emin olun. Aksi takdirde, kamera parametreleri kaydedilmez ve kaydedilen videolar hasar görebilir. DJI, hatalı fotoğraf veya video kayıtlarından veya makine tarafından okunamayacak şekilde kaydedilmiş olan görüntülerden sorumlu değildir.
-

Fotoğraf ve Videoların İndirilmesi

1. Hava aracının uzaktan kumanda üzerinden mobil cihaza baęlı olduęundan ve motorların alıřmaya başlamamıř olduęundan emin olun.
2. DJI Fly'ı başlatın, oynatma seeneęine girin ve hava aracından indirebileceęiniz dosyalara eriřmek için saę üst köředeki ↓ ögesine dokununuz.

Uzaktan Kumanda

Bu bölümde, uzaktan kumandanın özellikleri açıklanır ve hava aracı ile kameranın kontrol edilmesine yönelik talimatlar verilir.

Uzaktan Kumanda

Profil

DJI Mini 2 SE, DJI'nin OcuSync 2.0 uzun menzilli iletim teknolojisine sahip olan DJI RC-N1 uzaktan kumanda ile donatılmış olup hava aracından mobil cihazınızdaki DJI Fly uygulamasında videoları görüntülerken maksimum 6 mil (10 km) iletim menzili ve 720p görüntü kalitesi sunar. Yerleşik düğmeleri kullanarak hava aracını ve kamerayı kolayca kontrol edin. Çıkarılabilen kumanda çubukları, uzaktan kumandanın kullanılmadığında saklanmasını kolaylaştırır.

OcuSync 2.0, video bağlantılarını elektromanyetik parazit olmayan geniş ve açık bir alanda 720p'ye kadar sorunsuz şekilde iletir. Uzaktan kumanda hem 2,4 GHz hem 5,8 GHz'de çalışır ve en iyi aktarım kanalı otomatik olarak seçer.

Entegre bataryası 5200 mAh kapasiteye ve 6 saatlik maksimum çalışma süresine sahiptir. Uzaktan kumanda, mobil cihazı 5V'ta 500 mA şarj kapasitesi ile şarj eder. Uzaktan kumanda, Android cihazları otomatik olarak şarj eder. iOS cihazlarını şarj etmek için, uzaktan kumanda her açıldığında DJI Fly uygulamasında şarj işlevinin etkinleştirildiğinden emin olun (iOS cihazlar için şarj işlevi varsayılan olarak devre dışı bırakılmıştır).



- Uyumluluk Sürümü: Uzaktan kumanda, yerel düzenlemeler ile uyumludur.
- Kumanda Çubuğu Modu: Kumanda çubuğu modu, her bir kumanda çubuğu hareketinin işlevini belirler. Önceden programlanmış üç mod (Mod 1, Mod 2 ve Mod 3) mevcuttur ve özel modlar DJI Fly uygulamasında yapılandırılabilir. Varsayılan mod, Mod 2'dir.

Uzaktan Kumanda Kullanımı

Açma/Kapatma

Mevcut batarya seviyesini görmek için güç düğmesine bir kez basın. Batarya seviyesi çok düşükse, kullanmadan önce şarj edin.

Uzaktan kumandayı açmak ve kapatmak için bir kez basın ve sonra tekrar basılı tutun.

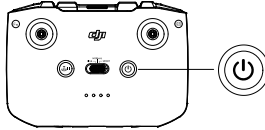

Bataryanın Şarj Edilmesi

USB şarj cihazını uzaktan kumandanın USB-C bağlantı noktasına bağlamak için bir USB-C kablosu kullanın. Uzaktan kumandayı tam olarak şarj etmek yaklaşık dört saat sürer.

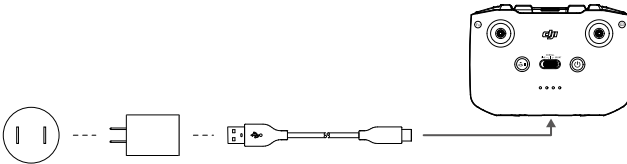

Gimbal ve Kameranın Kontrol Edilmesi

1. Deklanşör/Kayıt Düğmesi: bir fotoğraf çekmek veya kaydı başlatmak veya durdurmak için bir kez basın.
2. Fotoğraf/Video Geçiş: fotoğraf ve video modu arasında geçiş yapmak için bir kez basın.

- Gimbal Döner Düğmesi: gimbal eğimini kontrol etmek için kullanın.
- Video modunda yakınlaştırmayı ayarlamak için gimbal döner düğmesini kullanabilmek üzere özelleştirilebilir düğmeye basın ve basılı tutun.

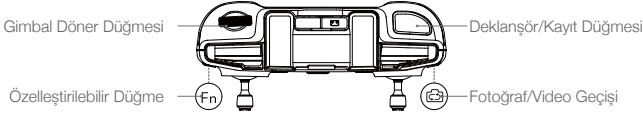

Hava Aracının Kontrol Edilmesi

Kumanda çubukları, hava aracının yönünü (çevirme), ileri/geri hareketini (ileri-geri), irtifasına (gaz) ve sağ/sol hareketini (yatma) kontrol eder. Kumanda çubuğu modu, her bir kumanda çubuğu hareketinin işlevini belirler.

Mod 1

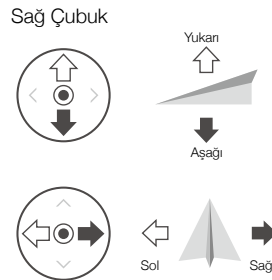
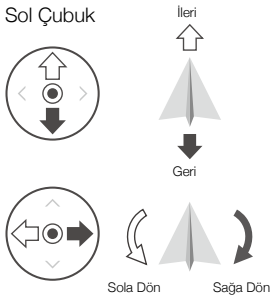

Mod 2

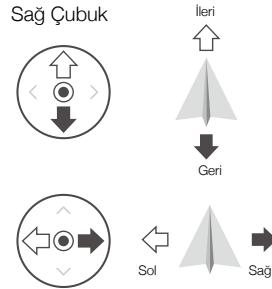
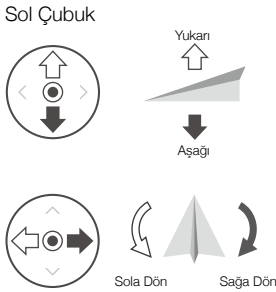

Mod 3

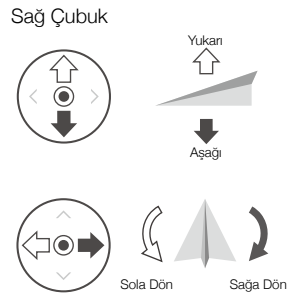
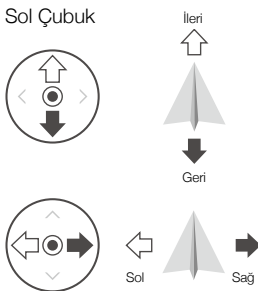

Önceden programlanmış üç mod (Mod 1, Mod 2 ve Mod 3) mevcuttur ve özel modlar DJI Fly uygulamasında yapılandırılabilir. Varsayılan mod, Mod 2'dir. Aşağıdaki şekilde, örnek olarak Mod 2 kullanılarak her bir kumanda çubuğunun nasıl kullanılacağı açıklanmıştır.



- Çubuğun Nötr/Orta Noktası: Kontrol çubukları orta konumda.
- Kontrol çubuğunun hareket ettirilmesi: Kontrol çubuğu orta konumdan uzaklaştırılmış.

Uzaktan Kumanda (Mod 2)	Hava Aracı (← Burun Yönünü Belirtir)	Notlar
		<p>Gaz Çubuğu: Sol çubuğun yukarıya veya aşağıya hareket ettirilmesi hava aracının irtifasını değiştirir.</p> <p>Aracı yükseltmek için kolu yukarı, alçaltmak için aşağı itin. Kol orta konumdan ne kadar ileri itilirse, hava aracının irtifası o kadar hızlı değişecektir.</p> <p>İrtifada ani ve beklenmeyen değişimleri önlemek için kolu nazıçke itin.</p>
		<p>Dönüş Çubuğu: Sol kolun sola veya sağa hareket ettirilmesi, hava aracının yönünü kontrol eder.</p> <p>Hava aracını saat yönü aksine çevirmek için kolu sola, saat yönünde çevirmek için sağa itin.</p> <p>Kol orta konumdan ne kadar uzağa itilirse, hava aracı o kadar hızlı dönecektir.</p>
		<p>İleri-Geri Çubuğu: Sağ çubuğun yukarıya ve aşağıya hareket ettirilmesi hava aracının ileri-geri hareketini değiştirir.</p> <p>İleriye doğru uçmak için kolu yukarı, geriye doğru uçmak için aşağı itin.</p> <p>Kol orta konumdan ne kadar uzağa itilirse, hava aracı o kadar hızlı hareket edecektir.</p>
		<p>Yatma Çubuğu: Sağ çubuğun sola veya sağa hareket ettirilmesi hava aracının yatma yönünü değiştirir.</p> <p>Sola doğru uçmak için kolu sola, sağa doğru uçmak için sağa itin.</p> <p>Kol orta konumdan ne kadar uzağa itilirse, hava aracı o kadar hızlı hareket edecektir.</p>

Uçuş Modu Değişirme Anahtarı

İstenen uçuş modunu seçmek için anahtarı kullanın.

Konum	Uçuş Modu
Sport	Spor Modu
Normal	Normal Mod
Cine	Cine Modu

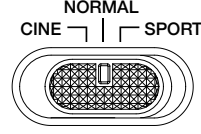

Uçuş Duraklatma/RTH Düğmesi

Hava aracının fren yapması ve olduğu yerde havada durması için bir kez basın. Hava aracı QuickShot, RTH veya otomatik iniş gerçekleştiriyorsa, fren yapmadan önce prosedürden çıkmak için bir kez basın.

RTH'yi başlatmak için, uzaktan kumandadan bip sesi gelene kadar RTH düğmesini basılı tutun. RTH'yi iptal etmek ve hava aracının kontrolünü geri kazanmak için bu düğmeye tekrar basın. RTH hakkında daha fazla bilgi almak için Kalkış Noktasına Dönüş bölümüne bakın.

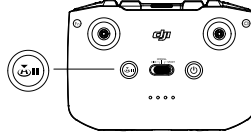

Özelleştirilebilir Düğme

Bu düğmenin işlevini özelleştirmek için DJI Fly uygulamasında System Settings (Sistem Ayarları) kısmına gidin ve Control (Kontrol) öğesini seçin. Özelleştirilebilir işlevler arasında gimbalin tekrar ortalanması ve harita ve canlı görünüm arasında geçiş bulunmaktadır.

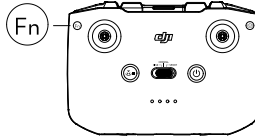

Uzaktan Kumanda Uyarısı

RTH sırasında uzaktan kumanda bir uyarı sesi çıkarır. Bu uyarı iptal edilemez. Uzaktan kumanda, batarya seviyesi düşük (%6 ile %15 arasında) olduğunda sesli uyarı verir. Düşük batarya seviyesi için bir uyarı, güç düğmesine basılarak iptal edilebilir. Kritik batarya seviyesi (%5'ten düşük) için bir uyarı ise iptal edilemez.

Optimum İletim Bölgesi

Hava aracı ile uzaktan kumanda arasındaki iletişim sinyali, antenler hava aracına göre aşağıda gösterilen şekilde konumlandırıldığında en güvenilir durumdadır.

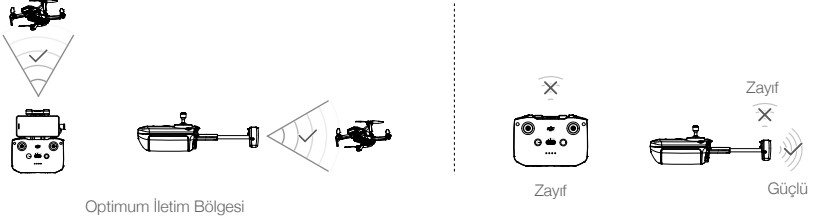

Uzaktan Kumandanın Bağlanması

Uzaktan kumanda, teslimat öncesinde hava aracına bağlanmıştır. Bağlantı işlemi yalnızca yeni bir uzaktan kumanda ilk kez kullanılırken yapılmalıdır. Yeni bir uzaktan kumandayı bağlamak için aşağıdaki adımları uygulayın:

1. Uzaktan kumandayı ve hava aracını açın.
2. DJI Fly uygulamasını başlatın.
3. Kamera görünümünde, ●●● simgesine dokununuz ve Control (Kontrol) ve Pair to Aircraft (Hava Aracı ile Eşleş) (Bağlantı) öğesini seçin. Uzaktan kumanda sürekli düdük sesi çıkarır.
4. Hava aracının güç düğmesine basın ve dört saniyeden uzun süre basılı tutun. Hava aracı, bağlantı için hazır olduğunu belirtmek için bir kez düdük sesi çıkarır. Hava aracı, bağlantının başarılı olduğunu belirtmek için iki kez düdük sesi çıkarır. Uzaktan kumandanın batarya seviyesi LED'leri sürekli yanar.



- Bağlantı işlemi sırasında uzaktan kumandanın hava aracına en fazla 0,5 m mesafede olduğundan emin olun.
- Aynı hava aracına yeni bir uzaktan kumanda bağlandığı takdirde, uzaktan kumandanın hava aracı bağlantısı otomatik olarak kesilir.
- OcuSync 2.0 video iletim bağlantısını kullanırken Bluetooth ve Wi-Fi özelliklerini kapatın. Yoksa bunlar video iletimini etkileyebilir.



- Uzaktan kumandayı her uçuş öncesinde tamamen şarj edin. Uzaktan kumanda, batarya seviyesi düşük olduğunda sesli uyarı verir.
- Uzaktan kumanda açıldıktan sonra beş dakika boyunca kullanılmazsa, sesli uyarı verilir. Altı dakikadan sonra hava aracı otomatik olarak kapanır. Uyarıyı iptal etmek için kumanda çubuklarını hareket ettirin veya herhangi bir düğmeye basın.
- Mobil cihazın güvende olmasını sağlamak için mobil cihaz tutucusunu ayarlayın.
- Bataryanın sağlıklı çalışması için bataryayı en az üç ayda bir tamamen şarj edin.

Uzaktan Kumanda Uyarıları

Batarya seviyesi LED'leri, hava aracıyla bağlantı kesildikten sonra yavaşça yanıp sönmeye başlayacaktır. Uzaktan kumanda, hava aracı ile bağlantısı kesildikten sonra ve uzun bir süre çalıştırmadığında bip sesi çıkaracak ve otomatik olarak kapanacaktır.



- Uzaktan kumanda ile diğer kablosuz ekipmanlar arasında parazit oluşmasından kaçının. Mobil cihazınızın Wi-Fi bağlantısını kapattığınızdan emin olun. Şiddetli parazit olması durumunda, hava aracını en kısa sürede indirin.
- Uçuşu izlemek için cep telefonu kullanırken aydınlatma koşulları çok parlak veya karanlıksa hava aracını **ÇALIŞTIRMAYIN**. Ekran parlaklığının doğru ayarlanmasından kullanıcı sorumludur ve pilot uçuş sırasında monitördeki doğrudan güneş ışığına dikkat etmelidir.
- Beklenmedik bir durum meydana gelirse kontrol çubuklarını serbest bırakın veya uçuş duraklatma düğmesine basın.

DJI Fly Uygulaması

Bu bölümde, DJI Fly uygulamasının başlıca işlevleri açıklanmıştır.

DJI Fly Uygulaması

Ana Ekran

DJI Fly uygulamasını başlatın ve ana ekrana girin.

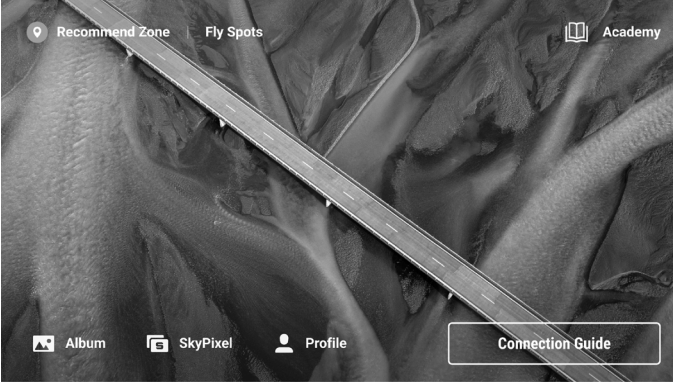

Uçuş Noktası

Yakınılardaki uygun uçuş ve çekim yerlerini görün veya paylaşın, GEO bölgeleri hakkında daha fazla bilgi edinin ve diğer kullanıcılar tarafından çekilmiş çeşitli yerlerin hava fotoğraflarını önceden izleyin.

Academy

Akademiye girmek ve ürün anlatımları, uçuş ipuçları, uçuş güvenliği ve kılavuz belgeleri görüntülemek için sağ üst köşedeki simgeye dokunun.

Albüm

DJI Fly'dan ve mobil cihazınızdan fotoğraflar ve videolar görüntüleyin. İndirilecek olan klipi seçin. QuickShot videolar oluşturulabilir ve mobil cihaza indirildikten ve görselleştirme yapıldıktan sonra görüntülenebilir. Create (Oluştur) kısmında Templates (Şablonlar) ve Pro (Profesyonel) seçenekleri bulunur. Şablonlar, içe aktarılan çekimleri otomatik şekilde düzenler. Pro, kullanıcıların çekimleri manuel olarak düzenlemesini sağlar.

SkyPixel

Kullanıcıların paylaştığı videoları ve fotoğrafları görüntülemek için SkyPixel kısmına girin.

Profil

Hesap bilgilerinizi, uçuş kayıtlarınızı, DJI forumunu, çevrim içi mağazayı, Find My Drone (Drone'umu Bul) özelliğini ve diğer ayarları buradan görüntüleyin.

Kamera Görünümü

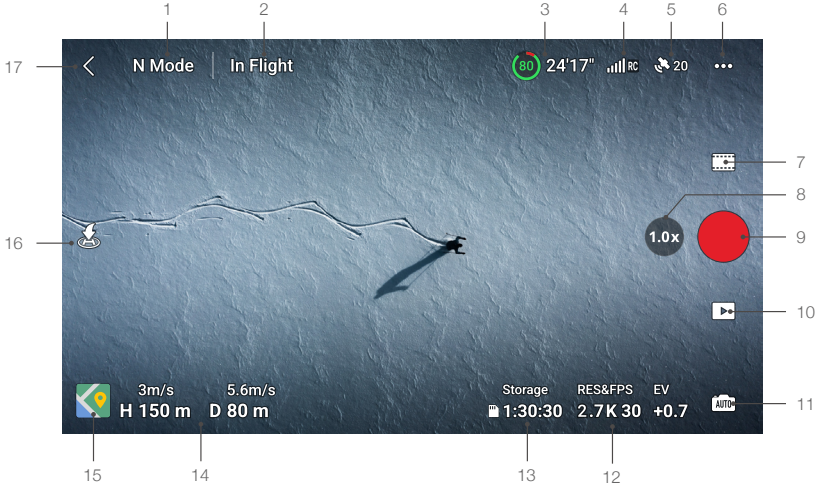

1. Uçuş Modu

N Modu: geçerli uçuş modunu gösterir.

2. Sistem Durum Çubuğu

Uçuşta: hava aracının uçuş durumunu belirtir ve çeşitli uyarı mesajları gösterir. Bir uyarı mesajı belirlediği zaman daha fazla bilgi görmek için dokununuz.

3. Batarya Bilgileri

(80) 24'26": mevcut batarya seviyesini ve kalan uçuş süresini gösterir. Batarya hakkında daha fazla bilgi görmek için dokununuz.

4. Video Bağlantısı Sinyal Gücü

RC : hava aracı ile uzaktan kumanda arasındaki video bağlantı sinyalinin gücünü gösterir.

5. GPS Durumu

20 : mevcut GPS sinyali gücünü gösterir.

6. Sistem Ayarları

••• : güvenlik, kontrol, kamera ve iletim hakkında bilgi görmek için dokununuz.

Güvenlik

RTH: Kalkış Noktasına Dönüş İrtifasını ayarlamak ve Kalkış Noktasını güncellemek için dokununuz.

Uçuş Koruması: uçuşlar için maksimum irtifa ve maksimum mesafeyi ayarlamak için dokununuz.

Sensörler: IMU ve pusula durumlarını görüntülemek ve gerekirse kalibrasyonu başlatmak için dokununuz.

GEO Bölgesi Kilidini Açma: GEO Bölgelerinin kilidini açmakla ilgili bilgileri görüntülemek için dokununuz.

Find My Drone (Dronumu Bul): hava aracının yerdeki konumunu bulmanız için haritayı kullanır.

Gelişmiş Güvenlik Ayarı: Sinyal kaybolduğunda, Pervane Durdurması Acil Durumu ve Yük Boşaltma Modunda hava aracının nasıl davranacağı ile ilgili ayarları içerir.

Uzaktan kumanda sinyali kaybolduğunda hava aracının davranışı Kalkış Noktasına Dön, Alçal veya Hava Dur olarak ayarlanabilir.

"Emergency Only" (Yalnızca Acil Durumda), motorların yalnızca motorun durmak üzere olması, hava aracının çarpışması, havada dönmesi, kontrolden çıkması veya çok hızlı alçalması veya yükselmesi gibi bir acil

durum söz konusu olduğunda uçuş ortasında durdurulabileceğini belirtir. "Anytime" (Her Zaman), kullanıcı bir çubuk kombinasyonu komutu (CSC) verdiği zaman motorların uçuş ortasında istenen herhangi bir zamanda durdurulabileceğini belirtir.

Aksesuarlar hava aracına monte edildiğinde, bir yük algılandığında Payload Modu otomatik olarak etkinleştirilir. Herhangi bir yük ile uçarken uçuş performansı bu yükün ağırlığına bağlı olarak azalır. Payload Modu etkinleştirildiğinde maksimum çalışma irtifasının deniz seviyesinden 2.000 metre yükseklikte olduğuna ve maksimum uçuş hızının ve uçuş menzilin sınırlandırıldığına dikkat edin.



Uçuş ortasında motorların durdurulması hava aracının düşmesine neden olur.

Kontrol

Hava Aracı Ayarlar: ölçme sistemini ayarlamak için dokununuz.

Gimbal Ayarlar: gimbal modunu ayarlamak, yukarı gimbal dönüşüne izin vermek, gimballı tekrar ortalamak ve gimballı kalibre etmek için dokununuz. Gelişmiş gimbal ayarları arasında ileri-geri ve dönüş için hız ve akıcılık bulunmaktadır.

Uzaktan Kumanda Ayarlar: özelleştirilebilir düğmenin işlevini ayarlamak, uzaktan kumanda cihazı kalibrasyonu yapmak, bir iOS cihazı bağlandığı zaman telefon şarjını etkinleştirmek ve kontrol çubuğu modlarını değiştirmek için dokununuz. Kontrol çubuğu modunu değiştirmeden önce bir kontrol çubuğu modunun işlemlerini anlamaya dikkat edin.

Yeni Başlayanlar İçin Uçuş Eğitimi: uçuş eğitimini görüntüleyin.

Hava Aracına Bağlan: hava aracı uzaktan kumandaya bağlı değilse, bağlantıyı başlatmak için dokununuz.

Kamera

Fotoğraf: fotoğraf boyutunu ayarlamak için dokununuz.

Genel Ayarlar: histogramı, aşırı pozlama uyarısını, kılavuz çizgilerini, beyazlık dengesini, HD fotoğrafların otomatik senkronizasyonunu görüntülemek ve ayarlamak için dokununuz.

Depolama: microSD kart kapasitesini ve formatını kontrol etmek için dokununuz.

Önbellek Ayarları: kayıt sırasında önbelleğe almayı ve maksimum video önbellek kapasitesini ayarlayın.

Kamera Ayarlarını Sıfırla: tüm kamera ayarlarını varsayılana döndürmek için dokununuz.

İletim

Frekans ve kanal modu ayarları.

Kamera görünümünü gerçek zamanlı olarak yayınlamak için bir canlı yayın platformu seçilebilir.

Hakkında

Cihaz bilgilerini, aygıt yazılımı bilgilerini, uygulama sürümünü, batarya sürümünü ve diğer bilgileri görüntüleyin.

7. Çekim Modu

 Fotoğraf: Tek, AEB ve Zaman Ayarlı Çekim.

Video: video çözünürlüğü 2.7K 24/25/30 fps ve 1080p 24/25/30/48/50/60 fps olarak ayarlanabilir.

Pano: Küre, 180° ve Geniş Aç. Hava aracı, seçilen Pano türüne göre otomatik olarak birçok fotoğraf çeker ve DJI Fly sırasında panoramik bir çekim oluşturur.

QuickShots: Dronie, Circle, Helix, Rocket ve Boomerang seçeneklerinden birisini seçin.

8. Yaklaşır

 : bu simge yakınlaştırma oranını gösterir. Yakınlaştırma oranını ayarlamak için dokununuz. Yakınlaştırma çubuğunu uzatmak için simgeye basılı tutun ve yakınlaştırma oranını ayarlamak için çubuk üzerinde kaydırın.

9. Deklanşör/Kayıt Düğmesi

 : bir fotoğraf çekmek veya bir video kaydını başlatmak ya da durdurmak için dokununuz.

10. Yeniden Oynatma

 : oynatma moduna girmek ve fotoğrafları ve videoları çekildikleri anda görüntülemek için dokununuz.

11. Kamera Modu Anahtarı

AUTO: fotoğraf modunda iken Auto ile Manual mod arasında seçim yapın. Manual modda, deklanşör ve ISO ayarlanabilir. Auto modda ise, AE kilidi ve EV ayarlanabilir.

12. Çekim Parametreleri

RES&FPS EV
2.7K 30 +0,7 : mevcut çekim parametrelerini görüntüler. Parametre ayarlarına erişmek için dokununuz.

13. microSD Kart Bilgileri

Depolama
■ 1:30:30 : mevcut microSD kartın geriye kalan fotoğraf sayısını veya video kayıt süresini gösterir. microSD kartın mevcut kapasitesini görmek için dokununuz.

14. Uçuş Telemetrisi

D 80 m, H 150 m, 5,6 m/sn, 3 m/sn: hava aracı ile Kalkış Noktası arasındaki mesafeyi, Kalkış Noktasından yüksekliği, hava aracının yatay hızını ve dikey hızını gösterir.

15. Harita

Hava aracının yönü ve eğim açısı, uzaktan kumandanın pozisyonu ve Kalkış Noktasının konumu gibi bilgileri gösterir.

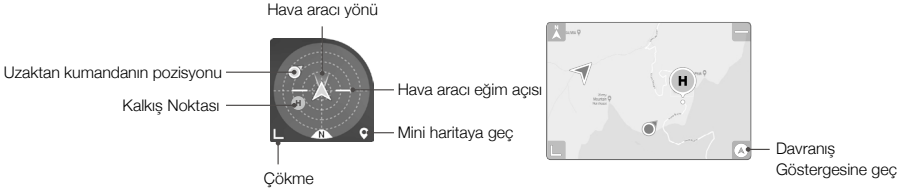

16. Otomatik Kalkış/İniş/RTH

↕ / ↕ : simgeye dokununuz. Uyarı mesajı görüntülediğinde, otomatik kalkış veya iniş başlatmak için bu düğmeye basıp basılı tutunuz.

Akıllı RTH'yi başlatmak ve hava aracının en son kaydedilen Kalkış Noktasına geri dönmelerini sağlamak için seçeneğine dokununuz.

17. Geri

< : ana ekrana geri dönmek için dokununuz.

Bir daire görünene kadar ekrana basın ve gimbalın eğimini kontrol etmek için daireyi yukarıya veya aşağıya sürükleyin.



- DJI Fly uygulamasını başlatmadan önce mobil cihazınızın şarjının tamamen dolu olduğundan emin olun.
- DJI Fly uygulamasını kullanırken mobil hücresel veri gereklidir. Veri ücretleri için kablosuz bağlantı operatörünüzle iletişime geçin.
- Görüntüleme cihazınız olarak bir cep telefonu kullanıyorsanız, uçuş sırasında gelen aramaları kabul ETMEYİN veya mesajlaşma özellikleri KULLANMAYIN.
- Tüm güvenlik ipuçlarını, uyarı mesajlarını ve yasal uyarıları dikkatlice okuyunuz. Bölgenizdeki ilgili yönetmelikleri öğrenin. İlgili tüm yönetmeliklerden haberdar olmak ve yasalara uygun şekilde uçuş yapmak tamamen sizin sorumluluğunuzdadır.
 - a) Otomatik kalkış ve otomatik iniş özelliklerini kullanmadan önce uyarı mesajlarını okuyunuz ve anlayınız.
 - b) Varsayılan limiti aşan bir irtifa uyarı yapmadan önce uyarı mesajlarını ve yasal uyarıyı okuyup anlayınız.
 - c) Uçuş modları arasında değişim yapmadan önce uyarı mesajlarını ve yasal uyarıyı okuyup anlayınız.
 - d) GEO bölgelerinde veya yakınlarında ilgili uyarı mesajlarını ve yasal uyarıyı okuyup anlayınız.
 - e) Akıllı Uçuş modlarını kullanmadan önce uyarı mesajlarını ve yasal uyarıyı okuyup anlayınız.
- Uygulamada iniş yapmanız için talimat veren bir uyarı görüntülenirse hava aracını derhal güvenli bir yere indiriniz.
- Her uçuş öncesinde uygulamada görüntülenen kontrol listesindeki tüm uyarı mesajlarını inceleyiniz..



- Hava aracını daha önce hiç kullanmadıysanız veya hava aracını güvenle kullanmak için yeterli deneyime sahip değilseniz, uçuş becerilerinizi geliştirmek için uygulama içindeki eğitimden faydalanın.
 - Her uçuş öncesinde internete bağlanarak hava aracını uçurmayı planladığınız alanın harita verilerini ön belleğe alın.
 - Uygulama, hava aracını kullanmanıza yardımcı olacak şekilde tasarlanmıştır. Hava aracını kontrol etmek için iyi bir muhakeme kullanın ve tamamen uygulamaya GÜVENMEYİN. Uygulamayı kullanmak DJI Fly Kullanım Koşullarına ve DJI Gizlilik Politikasına tabidir. Uygulamada bunları dikkatlice okuyun.
-

Uçuş

Bu bölümde, güvenli uçuş uygulamaları ve uçuş kısıtlamaları açıklanmıştır.

Uçuş

Uçuş öncesi hazırlıklar tamamlandığında, uçuş becerilerinizi geliştirmez ve güvenli uçuş pratiği yapmanız tavsiye edilir. Tüm uçuşların açık alanda gerçekleştirildiğinden emin olun. Uçuş yaparken yerel yasalara ve yönetmeliklere kesinlikle uyun. Uçuştan önce güvenlik uyarılarını anlamak için Güvenlik Yönergelerini okuduğunuzdan emin olun.

Uçuş Ortamı Gereklilikleri

- 10,7 m/sn'yi aşan rüzgar hızlarında, karlı, yağmurlu ve sisli kötü hava koşullarında hava aracını KULLANMAYIN.
- Yalnızca açık alanlarda uçuş yapın. Uzun binalar ve geniş metal yapılar, cihazdaki pusulanın ve GPS sisteminin doğruluğunu etkileyebilir. Hava aracını yapılardan en az 5 m uzakta tutmanız tavsiye edilir.
- Engellerden, kalabalıktan, yüksek gerilim enerji hatlarından, ağaçlardan ve su kütlelerinden kaçın. Hava aracını sudan en az 3 m yüksekte tutmanız tavsiye edilir.
- Baz istasyonları ve telsiz iletim kuleleri dahil olmak üzere, yüksek seviyelerde elektromanyetizma bulunan alanlardan kaçınarak paraziti en aza indirin.
- Hava aracı ve batarya performansı, hava yoğunluğu ve sıcaklık gibi çevresel etmenlere bağlıdır. Hava aracı, Akıllı Uçuş Bataryası ile uçarken deniz seviyesinin üzerinde çalışabileceği maksimum irtifa 4.000 m'dir (13.123 fit). Aksi takdire, bataryanın ve hava aracının performansı azalabilir.
- Hava aracı, kutup bölgelerinde GPS'i kullanamaz. Bu tür konumlarda uçuş yaparken Aşağı Görüş Sistemini kullanın.
- Hareket halindeki bir tekne veya taşıt gibi hareketli bir yüzeyden KALKIŞ YAPMAYIN.
- Hava aracını kaza, yangın, patlama, sel, tsunami, çığ, toprak kayması, deprem, toz veya kum fırtınası gibi olayların olduğu bölgelerde KULLANMAYIN.
- Batarya şarj merkezini 5 °C ila 40 °C (41 °F ila 104 °F) sıcaklık aralığında kullanın.
- Hava aracını, bataryayı, uzaktan kumandayı ve batarya şarj merkezini kuru bir ortamda çalıştırın.
- Batarya şarj merkezini kar, yağmur, buz, dolu veya sis gibi zorlu hava koşullarında KULLANMAYIN.
- Hava aracını, uzaktan kumandayı, bataryayı ve batarya şarj merkezini tuz serpintisi, kuş sürüleri içinde veya çok gürültülü fırtına ve kum fırtınaları sırasında KULLANMAYIN.

Hava Aracını Sorumlu Bir Şekilde Çalıştırma

Ağır yaralanmaları ve maddi hasarı önlemek için aşağıdaki kurallara uyun:

- Alkol, uyuşturucu veya anestezi etkisi altında OLMADIĞINIZDAN veya baş dönmesi, aşırı yorgunluk, bulantı ya da fiziksel veya zihinsel olarak hava aracını güvenli şekilde kullanma becerinizi olumsuz etkileyebilecek herhangi başka bir durumun söz konusu OLMADIĞINDAN emin olun.
- İniş sonrasında önce hava aracını kapatın, ardından uzaktan kumandayı kapatın.
- Herhangi bir binanın, insanın veya hayvanın yaralanmasına veya maddi hasara neden olabilecek tehlikeli yükleri DÜŞÜRMEYİN, FIRLATMAYIN, ATEŞLEMEYİN veya başka şekilde ATMAYIN.
- Düşmüş veya kazayla hasar görmüş ya da iyi durumda olmayan bir hava aracını KULLANMAYIN.
- Acil durumlar veya kazalar için yeterince eğitim aldığınızdan ve acil durum planlarınız olduğundan emin olun.
- Bir uçuş planınız olduğundan emin olun ve hava aracını asla dikkatsizce uçurmayın.

7. Kamerayı kullanırken başkalarının gizliliğine saygı gösterin. Yerel gizlilik yasalarına, düzenlemelerine ve ahlaki standartlara uyduğunuzdan emin olun.
8. Bu ürünü genel kişisel kullanım dışında herhangi bir nedenle KULLANMAYIN. Herhangi bir casusluk, askeri operasyon veya yetkisiz araştırma gibi yasa dışı veya uygunsuz amaçlar için KULLANMAYIN.
9. Bu ürünü başkalarını itibarsızlaştırmak, istismar etmek, suistimal etmek, gizlice izlemek, tehdit etmek veya başkalarının gizlilik ve kamusalılık gibi yasal haklarını ihlal etmek için KULLANMAYIN.
10. Başkalarının özel mülklerinin ÜZERİNDEN GEÇMEYİN.

Uçuş Sınırlamaları ve GEO Bölgeler

GEO (Çevrimiçi Coğrafi Ortam) Sistemi

DJI'nin Çevrimiçi Coğrafi Ortam (GEO) Sistemi, uçuş güvenliği ve kısıtlama güncellemeleri hakkında gerçek zamanlı bilgi sağlayan ve İHA'ların kısıtlı hava sahasında uçmasını önleyen global bir bilgi sistemidir. İstisnai durumlarda, uçuşa izin vermek için kısıtlı alanların kilidi açılabilir. Bundan önce, kullanıcı uçmak istediği uçuş alanındaki mevcut kısıtlama seviyesine göre bir kilit açma talebi gönderir. GEO sistemi yerel yasalar ve düzenlemelerle tam olarak uyumlu olmayabilir, bu nedenle kullanıcılar kendi uçuş güvenliğinden sorumlu olacaktır ve kısıtlı bir alanda bir uçuşun kilidini açmak için talepte bulunmadan önce ilgili yasal ve düzenleyici gereklilikler hakkında yerel makamlara danışmalıdır. GEO sistemi hakkında daha fazla bilgi için <http://www.dji.com/flysafe> adresini ziyaret edin.

Uçuş Sınırları

Tüm insansız hava aracı (UAV) operatörleri, Uluslararası Sivil Havacılık Örgütü ve Federal Havacılık İdaresi ve yerel havacılık yetkili kurumları gibi öz denetim kuruluşları tarafından belirlenen tüm düzenlemelere uymalıdır. Güvenlik sebebiyle, varsayılan ayarlarda uçuş sınırlamaları etkinleştirilmiştir, bu da kullanıcılarımızın bu hava aracını güvenli ve yasalara uygun şekilde kullanmasına yardımcı olur. Kullanıcılar, yükseklik ve mesafeye ilişkin uçuş sınırları belirleyebilir.

GPS mevcut olduğunda uçuş güvenliğini sağlamak için irtifa sınırları, mesafe sınırları ve GEO bölgeler eşzamanlı olarak çalışır. GPS mevcut olmadığında sadece irtifa sınırlandırılabilir.

Uçuş İrtifası ve Mesafe Sınırları

Uçuş irtifası ve mesafe sınırları, DJI Fly uygulaması üzerinden değiştirilebilir. Hava aracı, bu ayarlara göre aşağıda gösterilen şekilde sınırlı bir silindirin içinde uçar:

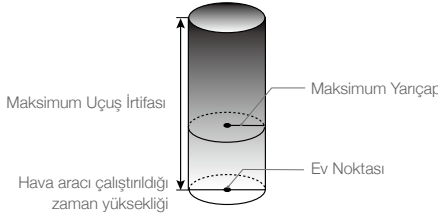

GPS mevcut olduğunda

	Uçuş Sınırları	DJI Fly Uygulaması	Hava Aracı Durum Göstergesi
Maksimum İrtifa	Hava aracının irtifası belirtilen değeri aşamaz	Uyarı: yükseklik sınırına ulaşıldı	Dönüşümlü olarak yeşil ve kırmızı yanıp söner
Maksimum Yarıçap	Uçuş mesafesi maksimum yarıçap dahilinde olmalıdır	Uyarı: mesafe sınırına ulaşıldı	

GPS zayıf olduğu zaman

	Uçuş Sınırları	DJI Fly Uygulaması	Hava Aracı Durum Göstergeleri
Maksimum İrtifa	GPS sinyali zayıf olduğu ve Kızılötesi Algılama Sistemi etkin olduğu zaman yükseklik 16 ft (5 m) ile sınırlıdır. GPS sinyali zayıf olduğu ve Kızılötesi Algılama Sistemi etkin olmadığı zaman yükseklik 98 ft (30 m) ile sınırlıdır.	Uyarı: yükseklik sınırına ulaşıldı.	Dönüşümlü olarak kırmızı ve yeşil yanıp söner
Maksimum Yarıçap	Yarıçap üzerindeki kısıtlamalar etkin değildir ve uygulamada uyarı mesajları alınmaz.		



- Hava aracı çalıştırıldığı zaman GPS sinyali zayıf (beyaz veya sarı sinyal çubukları) durumdan daha güçlü durumda bulunmuş olduğu sürece, uçuş sırasında GPS sinyali zayıfladığı takdirde bir irtifa sınırlandırması olmayacaktır.
- Hava aracı bir GEO bölgesindeyse ve GPS sinyali zayıfsa veya bulunmuyorsa, hava aracının durum göstergesi on iki saniyede bir beş saniye boyunca kırmızı renkte yanar.
- Hava aracı bir irtifa veya yarıçap sınırına ulaştığı takdirde hava aracını hâlâ kontrol edebilirsiniz ama daha uzağa uçuramazsınız. Hava aracı maksimum yarıçapın dışına çıkarsa, GPS sinyali güçlü olduğunda otomatik olarak menzil içine geri döner.
- Güvenlik nedeniyle hava alanlarına, otoyollara, demiryolu istasyonlarına, demiryolları hatlarına, şehir merkezlerine veya diğer hassas bölgelere yakın yerlerde uçuş yapmayın. Hava aracını yalnızca görüş alanınız dahilinde uçurun.

GEO Bölgeleri

Tüm GEO bölgeler, <http://www.dji.com/flysafe> adresindeki DJI resmi web sitesinde listelenmiştir. GEO bölgeler farklı kategorilere ayrılmıştır ve hava alanları, insanlı hava araçlarının düşük irtifalarda uçtuğu hava sahaları, ulusal sınırlar gibi yerleri ve elektrik santralleri gibi hassas konumları içerir.

Hava aracınız bir GEO bölgesine yaklaşıyor ise DJI Fly'da bir uyarı alırsınız ve hava aracının o bölgede uçuşu engellenir.

Uçuş Öncesi Kontrol Listesi

1. Gimbal koruyucunun çıkarıldığından emin olun.
2. Uzaktan kumanda, mobil cihaz ve Akıllı Uçuş Bataryası şarjının tamamen dolu olduğundan emin olun.
3. Akıllı Uçuş Bataryası ve pervanelerin sağlam şekilde monte edildiğinden ve pervanelerin ayrıldığından emin olun.
4. Hava aracı kollarının açık olduğundan emin olun.
5. Gimbal ve kameranın normal şekilde çalıştığından emin olun.
6. Motorları hiçbir şeyin engellemediğinden ve normal şekilde çalıştıklarından emin olun.
7. DJI Fly'in hava aracına başarıyla bağlandığından emin olun.
8. Kamera lensi ve Aşağı Görüş Sistemi sensörlerinin temiz olduğundan emin olun.
9. Yalnızca orijinal DJI yedek parçaları veya DJI sertifikalı parçaları kullanın. Yetkisiz üretilen yedek parçalar veya DJI onaylı olmayan üreticilerin parçaları, sistem arızalarına neden olabilir ve güvenliği riske atabilir.
10. Maksimum uçuş irtifasının yerel düzenlemelere göre uygun şekilde ayarlandığından emin olun.
11. Nüfusun yoğun olduğu bölgelerin üzerinden GEÇMEYİN.
12. Hava aracının ve uzaktan kumandanın normal çalıştığından emin olun.

Otomatik Kalkış/İniş

Oto. Kalkış

Otomatik kalkış, hava aracının durum göstergesi yeşil renkte yanıp sönerken kullanın.

1. DJI Fly uygulamasını başlatın ve kamera görünümüne girin.
2. Uçuş öncesi kontrol listesindeki tüm adımları tamamlayın.
3.  simgesine dokununuz. Kalkış için şartlar güvenliyse, onaylamak için düğmeyi basılı tutunuz.
4. Hava aracı kalkış yapacak ve yerden yaklaşık 1,2 m (3,9 ft) yükseklikte olduğu yerde duracaktır.





• Hava aracı durum göstergesi tekrarlı şekilde yeşil renkte iki kez yanıp sönerken hava aracının uçmak için Aşağı Görüş Sistemine yaslandığını belirtir ve yalnızca 30 m altındaki irtifalarda dengeli şekilde uçabilir. Otomatik havalanmayı kullanmadan önce hava aracı durum göstergesinin yeşil renkte yavaşça yanıp sönmemesinin beklenmesi tavsiye edilir.

• Hareket halindeki bir tekne veya taşıt gibi hareketli bir yüzeyden kalkış YAPMAYIN.

Oto. İniş

Otomatik iniş, hava aracının durum göstergesi yeşil renkte yanıp sönerken kullanın.

1.  seçeneğine dokununuz. İniş için şartlar güvenliyse, onaylamak için düğmeyi basılı tutunuz.
2. Otomatik iniş,  seçeneğine dokunarak iptal edilebilir.
3. Aşağı Görüş Sistemi normal şekilde çalışıyorsa, İniş Koruması devreye girer.
4. İnişten sonra motorlar durur.



• İniş için uygun yeri seçin.

Motorların Çalıştırılması/Durdurulması

Motorların Çalıştırılması

Motorları çalıştırmak için bir Çubuk Kombinasyonu Komutu (CSC) kullanılır. Motorları çalıştırmak için her iki çubuğu da alt iç veya dış köşelere doğru itin. Motorlar dönmeye başladıktan sonra her iki çubuğu aynı anda bırakın.



Motorların Durdurulması

Motorları durdurmanın iki yöntemi vardır.

Yöntem 1: Hava aracı iniş yaptıktan sonra gaz çubuğunu aşağıya itin ve tutun. Motorlar üç saniye sonra duracaktır.

Yöntem 2: Hava aracı iniş yaptıktan sonra gaz çubuğunu aşağıya itin ve 2 saniyeliğine motorları çalıştırmak için kullanılan aynı CSC'yi kullanın. Motorlar durduktan sonra her iki çubuğu da bırakın.

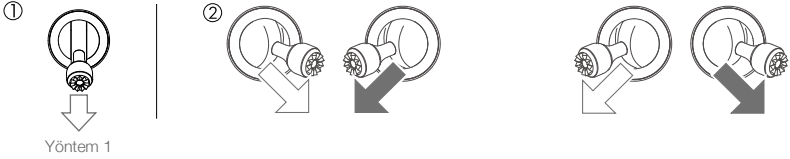

Motor beklenmedik bir şekilde başlatılırsa, motorları derhal durdurmak için aynı CSC'yi kullanın.

Motorların Uçuşun Ortasında Durdurulması

Motorlar yalnızca bir çarpışma meydana gelmesi, hava aracının kontrolden çıkarak çok hızlı alçılması veya yükselmesi, havada dönmesi veya bir motorun durması gibi acil bir durumda uçuş ortasında durdurulmalıdır. Motorları uçuşun ortasında durdurmak istediğinizde, motorları 2 saniyeliğine çalıştırmak için kullanılan CSC'nin aynısını kullanın. Varsayılan ayar, DJI Fly uygulamasında değiştirilebilir.



- Uçuş ortasında motorları durdurmak hava aracının düşmesine neden olacaktır.

Uçuş Testi

Kalkış/İniş Prosedürleri

1. Hava aracını durum göstergesi kendinize bakacak şekilde açık, düz bir alana yerleştirin.
2. Uzaktan kumandayı ve hava aracını açın.
3. DJI Fly'ı başlatın, mobil cihazı hava aracına bağlayın ve kamera görünümüne girin.
4. Hava aracı durum göstergesi yeşil renkte yavaşça yanıp sönmüye kadar bekleyin. Bu, Kalkış Noktasının kaydedildiği ve artık uçuşun güvenli olduğu anlamına gelir.
5. Kalkış yapmak için gaz çubuğunu yavaşça itin veya otomatik kalkışı kullanın.
6. Hava aracını indirmek için gaz çubuğunu çekin veya otomatik inişi kullanın.
7. İnişten sonra gazı aşağıya doğru itin ve tutun. Motorlar üç saniye sonra durur.
8. Hava aracının ve uzaktan kumandanın gücünü kapatın.

Video Önerileri ve İpuçları

1. Uçuş öncesi kontrol listesi, güvenli şekilde uçmanıza yardımcı olmak ve uçuş sırasında video çekebilmenizi sağlamak için tasarlanmıştır. Her uçuştan önce uçuş öncesi kontrol listesinin tamamının üzerinden geçin.
2. DJI Fly uygulamasında istediğiniz gimbal çalıştırma modunu seçin.
3. Normal veya Cine modunda uçarken fotoğraflar çekilmesi ve videolar kayıt edilmesi tavsiye edilir.
4. Yağmurlu veya rüzgarlı havalar gibi kötü hava koşullarında uçuş YAPMAYIN.
5. İhtiyaçlarınıza en uygun kamera ayarlarını seçin.
6. Uçuş rotalarını belirlemek ve özikleme yapmak için uçuş testleri gerçekleştirin.
7. Hava aracının sorunsuz ve dengeli hareket etmesini sağlamak için kumanda çubuklarını yavaşça itin.



Hem sizin hem çevrenizdekilerin güvenliği için temel uçuş kurallarını anlamak önemlidir.

Yasal uyarıları ve güvenlik yönergelerini okumayı UNUTMAYIN.

Ek

Ek

Teknik Özellikler

Hava Aracı	
Maksimum Pervane Hızı	16.928 RPM
Maksimum Kalkış Ağırlığı	246 g (Akıllı Uçuş Bataryası, pervaneler ve microSD kart dâhil)
Boyutlar	Katlı: 138×81×58 mm
	Açık: 159×203×56 mm
	Açık (pervaneler ile): 245×289×56 mm
Diyagonal Mesafe	213 mm
Maksimum Yükselme Hızı	5 m/sn (Sport Modu)
	3 m/sn (Normal Mod)
	2 m/sn (Cine Modu)
Maks. Alçalma Hızı	3,5 m/sn (Sport Modu)
	3 m/sn (Normal Mod)
	1,5 m/sn (Cine Modu)
Maks. Hız (deniz seviyesi yakınında, rüzgarsız)	16 m/sn (Sport Modu)
	10 m/sn (Normal Mod)
	6 m/sn (Cine Modu)
Maks. Deniz Seviyesi Üzeri Servis Tavanı	Akıllı Uçuş Bataryası ile: 4.000 m (13.123 fit)
Maks. Uçuş Süresi	31 dakika (rüzgarsız hava koşullarında 17 km/sa hızda uçarken hesaplanmıştır)
Maks. Rüzgar Hızı Direnci	10,7 m/s (Ölçek 5)
Maks. Eğim Açısı	40° (Sport Modu)
	25° (Normal Mod)
	25° (Cine Modu)
Maks. Açılma Hızı	250°/s (Sport Modu)
	250°/s (Normal Mod)
	250°/s (Cine Modu)
Çalışma Sıcaklığı	0 °C ila 40 °C (32 °F ila 104 °F)
GNSS	GPS+GLONASS+Galileo
Çalışma Frekansı	2,400-2,4835 GHz, 5,725-5,850 GHz
İletim Gücü (EIRP)	2,4 GHz: ≤26 dBm (FCC), ≤20 dBm (CE/SRRC/MIC)
	5,8 GHz: ≤26 dBm (FCC), ≤23 dBm (SRRC), ≤14 dBm (CE)
Havada Durma Doğruluk Aralığı	Dikey: ±0,1 m (Görüş Sistemi Konumlandırması ile), ±0,5 m (GPS Konumlandırması ile)
	Yatay: ±0,3 m (Görüş Sistemi Konumlandırması ile), ±1,5 m (GPS Konumlandırması ile)
Gimbal	
Mekanik Aralık	Eğim: -110° ila +35°
	Dönüş: -35° ila +35°
	Çevirme: -20° ila +20°

Kontrol Edilebilir Aralık	Eğim: -90° ila 0° (varsayılan), -90° ila +20° (uzatılmış)
Stabilizasyon	3 eksenli (eğim, yatma, çevirme)
Maks. Kontrol Hızı (eğim)	100°/sn
Açısal Titreşim Aralığı	±0,01°
Algılama Sistemi	
Aşağı	Havada Durma Aralığı: 0,5-10 m
Çalışma Ortamı	Yansıtıcı olmayan, belirgin yüzeyler >%20 dağınık yansımali; Yeterli aydınlatma >15 lüks
Kamera	
Sensör	1/2,3" CMOS, Etkin Pikseller: 12 M
Lens	FOV: 83° 35 mm format eşdeğeri: 24 mm Diyafram Açıklığı: f/2,8 Netleme aralığı: 1 m ila ∞
ISO Aralığı	Video 100-3200 Fotoğraf 100-3200
Elektronik Deklanşör Hızı	4-1/8000 s
Maks. Resim Boyutu	4000×3000
Sabit Fotoğraf Modları	Tek çekim Aralıklı: 2/3/5/7/10/15/20/30/60 s (JPEG) 5/7/10/15/20/30/60 sn (JPEG+RAW) Otomatik Pozlama Braketleme (AEB): 2/3 EV Adımda 3 Çerçeve
Video Çözünürlüğü	2.7K: 2720×1530 24/25/30 p FHD: 1920×1080 24/25/30/48/50/60 p
Maks. Video Bit Hızı	100 Mbps
Desteklenen Dosya Formatları	FAT32 (≤ 32 GB) exFAT (> 32 GB)
Fotoğraf Formatı	JPEG/DNG (RAW)
Video Formatı	MP4 (H.264/MPEG-4 AVC)
Uzaktan Kumanda (Model: RC231)	
Çalışma Frekansı	2,400-2,4835 GHz, 5,725-5,850 GHz
Maks. İletim Mesafesi (engelsiz, parazitsiz)	10 km (FCC), 6 km (CE/SRRC/MIC)
İletim Uzaklığı (yaygın senaryolarda)	Güçlü parazit (ör. kent merkezi): 3 km Ortalama parazit (örneğin dış banliyöler, küçük kentler): yaklaşık 6 km Parazit yok (örneğin kırsal alanlar, plajlar): yaklaşık 10 km
Çalışma Sıcaklığı	-10 °C ila 40 °C (14 °F ila 104 °F)
Verici Gücü (EIRP)	2,4 GHz: ≤26 dBm (FCC), ≤20 dBm (CE/SRRC/MIC) 5,8 GHz: ≤26 dBm (FCC), ≤23 dBm (SRRC), ≤14 dBm (CE)
Batarya Kapasitesi	5200 mAh
Çalışma Akımı/Voltajı	3,6 V'ta 1200 mA (Android cihaz ile) 3,6 V'ta 700 mA (iOS cihaz ile)
Desteklenen Mobil Cihaz Boyutu	180×86×10 mm (Yükseklik×Genişlik×Kalınlık)
Desteklenen USB Bağlantı Noktası Türleri	Lightning, Micro USB (Type-B), USB-C
Video İletim Sistemi	OcuSync 2.0

Canlı Görüntü Kalitesi	30 feet/sn hızda 720p
Maks. Bit Hızı	8 Mbps
Gecikme (ortama ve mobil cihaza bağlı olarak)	200 ms

Şarj Cihazı

Giriş	100-240 V, 50/60 Hz, 0,5 A
Çıkış	12V 1,5A / 9V 2A / 5V 3A
Nominal Güç	18 W

Akıllı Uçuş Bataryası

Batarya Kapasitesi	2250 mAh
Gerilim	7,7 V
Şarj Voltajı Sınırı	8,8 V
Batarya Türü	Lityum iyon
Enerji	17,32 Wh
Ağırlık	82,5 g
Şarj Ortamı Sıcaklığı	5 °C ila 40 °C (41 °F ila 104 °F)
Maks. Şarj Gücü	29 W

Uygulama

Uygulama	DJI Fly
Gerekli İşletim Sistemi	iOS v11.0 veya sonrası; Android v6.0 veya sonrası

SD Kartlar

Desteklenen SD Kartlar	UHS-I Hız Sınıfı 3 derece veya üzeri microSD kart
Önerilen microSD Kartlar	16 GB: SanDisk Extreme 32 GB: Samsung Pro Endurance, Samsung Evo Plus, SanDisk Industrial, SanDisk Extreme V30 A2, SanDisk Extreme Pro V30 A1, SanDisk Extreme Pro V30 A2, Lexar 633x, Lexar 667x 64 GB: Samsung Pro Endurance, Samsung Evo Plus, SanDisk Extreme V30 A1, SanDisk Extreme V30 A2, Lexar 633x, Lexar 667x, Lexar 1000x, Lexar High Endurance, Toshiba EXCERIA M303 V30 A1, Netac Pro V30 A1 128 GB: Samsung Pro Plus, Samsung Evo Plus, SanDisk Extreme V30 A2, SanDisk Extreme Plus V30 A1, SanDisk Extreme Plus V30 A2, Lexar 633x, Lexar 667x, Lexar 1000x, Lexar High Endurance, Toshiba EXCERIA M303 V30 A1, Netac Pro V30 A1 256 GB: SanDisk Extreme V30 A2



- Hava aracının kalkış ağırlığına batarya, pervaneler ve bir microSD kart dahildir.
- Bazı ülkelerde ve bölgelerde hava aracı tescilli gerekir. Kullanmadan önce yerel kuralları ve yönetmelikleri kontrol edin.
- Yukarıda belirtilen yaygın senaryolardaki iletim uzaklığı, engel bulunmayan bir FCC bölgesinde test edilmiş tipik değerlerdir.
- Bu teknik özellikler, en son donanım yazılımıyla gerçekleştirilen testler aracılığıyla belirlenmiştir. Aygıt yazılımı güncellemeleri performansı artırabilir. Aygıt yazılımını en son sürümüyle güncellenmez önemle tavsiye edilir.

Pusula Kalibrasyonu

Dış mekanda uçuş yaparken aşağıdaki durumlarda pusulanın kalibre edilmesi tavsiye edilir:

1. Hava aracının son uçurulduğu konumdan 31 milden (50 km) daha uzak bir konumda uçuş yapılması.
2. Hava aracı 30 günden uzun süre uçurulmamışsa.
3. DJI Fly uygulamasında pusula paraziti uyarısı görüntülenirse ve/veya hava aracı durum göstergesi dönüşümlü olarak kırmızı ve sarı renkte yanıp sönüyorsa.



- Pusulayı manyetik parazit meydana gelebilecek olan manyetik yatakları veya park yapıları, çelik takviyeli tabanlar, köprüler, otomobiller veya metal iskeleler gibi büyük metal yapıların yakınında kalibre ETMEYİN.
- Kalibrasyon sırasında hava aracının yakınında cep telefonları gibi ferromanyetik malzemeler içeren nesnelere TAŞIMAYIN.
- Kapalı mekanlarda uçuş yaparken pusulanın kalibre edilmesi gerekmez.

Kalibrasyon Prosedürü

Aşağıdaki prosedürü gerçekleştirmek için açık bir alan seçin.

1. DJI Fly uygulamasında Sistem Ayarlarına dokununuz, Güvenlik ve Kalibre Et öğelerini seçin ve ekrandaki talimatları izleyin. Hava aracı durum göstergesi sürekli sarı renkte yanarak kalibrasyonun başladığını belirtir.
2. Hava aracını yatay olarak tutun ve 360° çevirin. Hava aracı durum göstergesi sabit yeşil renkte yanmaya başlar.
3. Hava aracını dikey olarak tutun ve dikey bir eksende 360° çevirin.
4. Hava aracı durum göstergesi kırmızı renkte yanıp sönerse, kalibrasyon başarısız olmuştur. Konumunuzu değiştirin ve kalibrasyon prosedürünü tekrar deneyin.

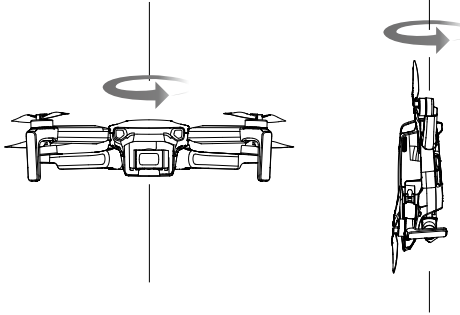

- Kalibrasyon tamamlandıktan sonra hava aracı durum göstergesi dönüşümlü olarak kırmızı ve sarı renkte yanıp sönerse bu durum mevcut konumun manyetik parazit yüzünden hava aracını uçurmak için uygun olmadığını gösterir. Yeni bir yer seçin.



- Kalkıştan önce pusula kalibrasyonu gerekiyorsa DJI Fly uygulamasında bir uyarı mesajı görüntülenir.
- Kalibrasyon tamamlandığında, hava aracı hemen kalkış yapabilir. Kalibrasyondan sonra kalkış yapmak için üç dakikadan fazla beklerseniz, tekrar kalibrasyon yapmanız gerekebilir.

Aygıt Yazılımının Güncellenmesi

Hava aracını veya uzaktan kumandayı DJI Fly'a bađladığınızda, bir donanım yazılımı güncellemesi mevcutsa bir bildirim alırsınız. Güncellemek için mobil cihazı internete bađlayın ve ekrandaki talimatları takip edin. Uzaktan kumanda hava aracına bađlantıya sahip deđilse aygıt yazılımını güncelleyemeyeceđinize dikkat edin.



- Donanım yazılımını güncellemek için tüm adımları izlemeye dikkat edin. Aksi takdirde, güncelleme başarısız olabilir. Aygıt yazılımı güncellemesi tamamlandıktan sonra hava aracının gücü otomatik olarak kapanır.
- Aygıt yazılımı güncellemesi yaklaşık 10 dakika sürer. Gimbalın gevşemesi, hava aracı durum göstergelerinin yanıp sönmeye ve hava aracının yeniden yükleme yapması normaldir. Güncelleme tamamlanana kadar sabırla bekleyin.
- Bir güncelleme yapmadan önce, Akıllı Uçuş Bataryasının en az %15 ve uzaktan kumandanın en az %20 şarjlı olduđundan emin olun.
- Güncelleme sonrasında uzaktan kumandanın hava aracı ile bađlantısı kesilebilir. Hava aracını ve uzaktan kumandayı tekrar birbirine bađlayın. Güncellenenin RTH irtifası ve maksimum uçuş mesafesi gibi çeşitli ana kumanda ayarını varsayılan ayarlara sınırlayabileceđini unutmayın. Güncelleme yapmadan önce tercih ettiđiniz DJI Fly ayarlarını not alın ve güncellemeden sonra bunları yeniden ayarlayın.

Satış Sonrası Bilgileri

Satış sonrası hizmet politikaları, onarım hizmetleri ve destek hakkında daha fazla bilgi almak için <https://www.dji.com/support> adresine gidin.

Bakım Talimatları

Çocukların ve hayvanların ciddi şekilde yaralanmasını önlemek için aşıđıdaki kurala uyun:

1. Kablolara ve kayışlara gibi küçük parçaların yutulması tehlikelidir. Tüm parçaları çocuklardan ve hayvanlardan uzak tutun.
2. Dahili LiPo bataryanın aşırı ısınmaması için Akıllı Uçuş Bataryasını ve uzaktan kumandayı doğrudan güneş ışığından uzakta, serin ve kuru bir yerde saklayın. Önerilen saklama sıcaklığı: Üç aydan uzun saklama süreleri için 22 °C ila 28 °C (71 °F ila 82 °F) arasındadır. sıcaklığın -10 °C ila 45 °C (14 °F ila 113 °F) aralığı dışında olduđu ortamlarda asla saklamayın.
3. Kameranın suya veya diđer sıvılara temas etmesine veya bu sıvılara batırılmasına İZİN VERMEYİN. Islanırsa; yumuşak, emici bezle silerek kurulayın. Suya düşmüş bir hava aracının çalıştırılması bileşenlerde kalıcı hasara neden olabilir. Kamerayı temizlemek veya bakımını yapmak için alkol, benzen, tiner veya diđer yanıcı özellikte maddeleri KULLANMAYIN. Kamerayı nemli veya tozlu alanlarda SAKLAMAYIN.
4. Bu ürünü sürüm 3.0'dan daha eski olan herhangi bir USB arayüzüne BAĐLAMAYIN. Bu ürünün herhangi bir "USB güç kaynađına" veya benzeri cihaza BAĐLAMAYIN.
5. Herhangi bir çarpışmadan veya ciddi bir darbeden sonra hava aracının tüm parçalarını kontrol edin. Herhangi bir problem veya sorunuz varsa, lütfen yetkili bir DJI bayisi ile iletişime geçin.
6. Mevcut batarya seviyesini görmek için, Batarya Seviyesi Göstergelerini düzenli olarak kontrol edin.

Bataryanın kullanım ömrü 200 döngüdür. Sonrasında kullanıma devam edilmesi tavsiye edilmez.

- Uçuş Sonrası Kontrol Listesi
 - Akıllı Uçuş Bataryası ve pervanelerin iyi durumda olduğundan emin olun.
 - Kamera lensi ve Görüş Sistemi sensörlerinin temiz olduğundan emin olun.
 - Hava aracını saklamadan veya taşımadan önce gimbal koruyucuyu taktığınızdan emin olun.
- Hava aracını kapalıyken kolları katlanmış olarak taşıdığınızdan emin olun.
- Batarya, uzun süreli saklamadan sonra uyku moduna girer. Uyku modundan çıkmak için bataryayı şarj edin.
- Hava aracını, uzaktan kumandayı, bataryayı ve batarya şarj merkezini kuru bir ortamda saklayın.
- Hava aracına bakım yapmadan önce bataryayı çıkarın (ör. pervaneleri temizleme veya takma ve sökme). Hava aracının ve pervanelerin temiz olduğundan emin olun. Kir veya toz varsa yumuşak bir bezle temizleyin. Alkol içeren hiçbir temizlik malzemesini kullanmayın. Hava aracını sıvı malzemelerle temizlemeyin. Sıvı maddeler hava aracının gövdesinden içeri girebilir ve kısa devreye neden olarak elektronik aksama zarar verebilir. Sıvı maddeler hava aracının elektronik aksamını tahrip edebilir.

Parça Listesi, Onaylı Aksesuarlar dahil

Parçalar	Ağırlık	Boyutlar
DJI Mini 2 Pervaneler	1,9 g (her çift)	119,38×66,04 mm (Çap×Adım)
DJI Mini 2 Akıllı Uçuş Bataryası	82,5 g	75×38,7×19,6 mm
Mavic Mini Kendin Yap Yaratıcı Kiti	Yaklaşık 2 g	14,6×8,3×0,3 mm
microSD Kart	Yaklaşık 0,3 g (1 g'ı geçmemelidir)	15×11×1,0 mm

Yedek Parçaların ve Değişim Parçalarının Listesi

- DJI Mini 2 Pervaneler
- DJI Mini 2 Akıllı Uçuş Bataryası

Güvenlik Tedbirleri Listesi

DJI Mini 2 SE için mekanik ve çalışan aksam korumalarının listesini aşağıda bulabilirsiniz.

- Acil bir durumda pervaneleri durdurmak için Çubuk Kombinasyonu Komutu (CSC) gerçekleştirilebilir. Ayrıntılar için Motorları Başlatma/Durdurma bölümüne bakın.
- Kalkış Noktasına Dönüş (RTH) işlevi. Ayrıntılar için Kalkış Noktasına Dönüş bölümüne bakın.
- Görüş sistemleri ve kızılötesi algılama sistemleri. Ayrıntılar için Görüş Sistemleri ve Kızılötesi Algılama Sistemleri bölümüne bakın.
- DJI GEO sistemi, uçuş güvenliği ve kısıtlama güncellemeleri hakkında gerçek zamanlı bilgi sağlar ve İHA'ların kısıtlı hava sahasında uçuşmasını önler. Ayrıntılar için Uçuş Sınırlamaları bölümüne bakın.

Risk ve Uyarılar

Hava aracına güç verildikten sonra risk algıladığında, DJI Fly üzerinde bir uyarı mesajı olacaktır. Aşağıda belirtilen durumlara dikkat edin.

1. Konum kalkış için uygun değilse, DJI Fly uyarı verecektir.
2. Konum, iniş için uygun değilse, DJI Fly uyarı verecektir.
3. Pusula ve IMU, parazitlerle karşılaşır ve kalibre edilmesi gerekiyorsa DJI Fly uyarı verecektir.
4. İstendiğinde ekrandaki talimatları izleyin.

İmha

Hava aracını ve uzaktan kumandayı bertaraf ederken, elektronik cihazlarla ilgili yerel düzenlemelere uyun.



Uygunluk Beyanı

Ürün	: DJI Mini 4K
Model Numarası	: MT2SD, MT2SDCE
UAS Sınıfı	: C0
Seri	: 2548
Seri Numarası	: 1581F8PJC2548001HQDD
Üreticinin Adı	: SZ DJI TECHNOLOGY CO., LTD.
Üreticinin Adresi	: Lobby of T2, DJI Sky City, No. 53 Xianyuan Road, Xili Community, Xili Street, Nanshan District, Shenzhen, China.

Biz, SZ DJI TECHNOLOGY CO., LTD. olarak yukarıda belirtilen ürünün aşağıdaki direktiflerin yürürlükteki gerekliliklerine uygun olduğunu münhasır sorumluluğumuz altında beyan ederiz:

RED Direktifi	: 2014/53/EU
RoHS Değişiklik Direktifi	: 2011/65/EU, (EU) 2015/863
WEEE Direktifi	: 2012/19/EU
REACH Yönetmeliği	: (EC) No 1907/2006
Batarya Direktifi	: 2006/66/EC, 2013/56/EU
UAS Tarafından Yetkilendirilmiş Yönetmelik:	(EU) 2019/945, (EU) 2020/1058 ile değiştirilmiştir

Ürünün bu direktiflere uygun olarak değerlendirilmesi neticesinde aşağıdaki teknik standartlara ve/veya yönetmeliklere uygun olduğu görülmüştür:

Telsiz Spektrumu	EN 300 328 V2.2.2; EN 303 413 V1.2.1; EN 300 440 V2.2.1
Güvenlik	EN 62368-1:2014+A11:2017
Sağlık	EN 62479:2010; EN IEC 62311:2020
EMC	EN 55032: 2015+A11:2020; EN 55035: 2017+A11:2020; EN 301 489-1 V2.2.3; EN 301 489-3 V2.1.1; EN 301 489-17 V3.2.4; EN 301 489-19 V2.2.1 EN IEC 61000-3-2:2019; EN61000-3-3:2013+A1:2019
RoHS	2011/65/EU,(EU) 2015/863
WEEE	2012/19/EU
REACH	(EC) No 1907/2006
Batarya	2006/66/EC, 2013/56/EU
UAS Güvenliği	prEN 4709-001: 2021 2006/42/EC Ek I

Kuruluş onay numarası 0370 olan onaylanmış kuruluş LGAI TECHNOLOGICAL CENTER, S.A / Applus+, 768/2008/EC sayılı kararın Ek II'si uyarınca Modül B'ye göre AB tipi inceleme gerçekleştirmiş ve AB tip inceleme sertifikasını düzenlemiştir.

Kuruluş onay numarası 0197 and 0598 olan onaylanmış kuruluş TÜV Rheinland LGA Products GmbH and SGS Fimko Ltd, AB tip incelemesini Konsey Direktifi 2014/53/EU'nun Ek III, Modül B'ye uygun şekilde gerçekleştirmiş ve AB tip incelemesi sertifikasını düzenlemiştir.

Garanti Şartları

1-Garanti süresi, malın teslim tarihinden itibaren başlar ve 2 yıldır.

2-Malın bütün parçaları dahil olmak üzere tamamı garanti kapsamındadır.

3-Malın ayıplı olduğunun anlaşılması durumunda tüketici, 6502 sayılı Tüketicinin Korunması Hakkında Kanununun 11 inci maddesinde yer alan;

a- Sözleşmeden dönme,

b- Satış bedelinden indirim isteme,

c- Ücretsiz onarılmasını isteme,

ç- Satılanın ayıpsız bir misli ile değiştirilmesini isteme, haklarından birini kullanabilir.

4-Tüketicinin bu haklardan ücretsiz onarım hakkını seçmesi durumunda satıcı; işçilik masrafı, değiştirilen parça bedeli ya da başka herhangi bir ad altında hiçbir ücret talep etmeksizin malın onarımını yapmak veya yaptırmakla yükümlüdür. Tüketici ücretsiz onarım hakkını üretici veya ithalatçıya karşı da kullanabilir. Satıcı, üretici ve ithalatçı tüketicinin bu hakkını kullanmasından müteselsilen sorumludur.

5-Tüketicinin, ücretsiz onarım hakkını kullanması halinde malın;

- Garanti süresi içinde tekrar arızalanması,

- Tamiri için gereken azami sürenin aşılması,

- Tamirinin mümkün olmadığının, yetkili servis istasyonu, satıcı, üretici veya ithalatçı tarafından bir raporla belirlenmesi durumlarında;

tüketici malın bedel iadesini, ayıp oranında bedel indirimini veya imkân varsa malın ayıpsız misli ile değiştirilmesini satıcıdan talep edebilir. Satıcı, tüketicinin talebini reddedemez. Bu talebin yerine getirilmemesi durumunda satıcı, üretici ve ithalatçı müteselsilen sorumludur.

6-Malın tamir süresi 20 iş gününü geçemez. Bu süre, garanti süresi içerisinde mala ilişkin arızanın yetkili servis istasyonuna veya satıcıya bildirim tarihi, garanti süresi dışında ise malın yetkili servis istasyonuna teslim tarihinden itibaren başlar.Malın arızasının 10 iş günü içerisinde giderilememesi halinde, üretici veya ithalatçı malın tamiri tamamlanincaya kadar, benzer özelliklere sahip başka bir malı tüketicinin kullanımına tahsis etmek zorundadır. Malın garanti süresi içerisinde arızalanması durumunda, tamirde geçen süre garanti süresine eklenir.

7-Malın kullanma kılavuzunda yer alan hususlara aykırı kullanılmasından kaynaklanan arızalar garanti kapsamı dışındadır.

8-Tüketici, garantiden doğan haklarının kullanılması ile ilgili olarak çıkabilecek uyuşmazlıklarda yerleşim yerinin bulunduğu veya tüketici işleminin yapıldığı yerdeki Tüketici Hakem Heyetine veya Tüketici Mahkemesine başvurabilir.

9-Satıcı tarafından bu Garanti Belgesinin verilmemesi durumunda, tüketici Gümrük ve Ticaret Bakanlığı Tüketicinin Korunması ve Piyasa Gözetimi Genel Müdürlüğüne başvurabilir.

Garanti Belgesi

ÜRETİCİ FİRMA

ÜNVAN : DJI
ADRES : 4th Floor, West Wing, Skyworth
Semiconductor Design Building, No.18 Gaoxin
South 4th Ave, Nanshan District, Shenzhen,
China, 518057
TEL : +86 0755 26656677

İTHALATÇI FİRMA / YETKİLİ TEKNİK SERVİS:

ÜNVANI : KARFO KARACASULU DIŞ TİCARET A.Ş.
ADRESİ : Hoca Paşa Mah. Ebusuud Cad. No:41 Sirkeci,
İSTANBUL 34110

TEL : 0212 4556700
FAKS : 0212 5224343

GARANTİ SÜRESİ : 2 YIL

ÜRETİCİ FİRMA

DJI

4th Floor, West Wing, Skyworth Semiconductor
Design Building,

No.18 Gaoxin South 4th Ave, Nanshan District,
Shenzhen,

China, 518057

TEL: +86 0755 26656677

YETKİLİ TEKNİK SERVİS

KARFO KARACASULU DIŞ TİC. A.Ş.

Hoca Paşa Mah. Ebusuud Cad. No:41

Sirkeci, İstanbul 34110

Tel: +90 212 455 67 00

İTHALATÇI FİRMA

KARFO KARACASULU DIŞ TİC. A.Ş.

Hoca Paşa Mah. Ebusuud Cad. No:41

Sirkeci, İstanbul 34110

Tel: +90 212 455 67 00

Şunun adına ve namına imzalanmıştır: SZ DJI TECHNOLOGY CO., LTD.

Yer: Shenzhen, Çin

Tarih: 2025-06-19

İsim: Gary Zeng

Görevi: Sertifikasyon yöneticisi

İmza: 

Ek 1 Bileşenler ve Aygıt Yazılımı/Yazılım sürümleri

Öge	Model Numarası	Yazılım*	Not
DJI Mini 4K	MT2SD, MT2SDSE	V01.00.0110	Essential
DJI RC-N1	RC231	V04.16.0102	Essential
Intelligent Flight Battery	BWX161-2250-7.7	/	Accessory
Battery Charging Hub	CHX161	/	Accessory
Type C to C cable	/	/	Accessory
RC Cable	/	/	Accessory

*Not: Ürün piyasaya sürüldükten sonra sorunları gidermek ve performansı iyileştirmek için üretici tarafından güncellenmiş yazılım yayınlanabilecektir. Üretici tarafından piyasaya sürülen tüm güncellenmiş sürümlerin, yürürlükteki düzenlemelere uygun olduğu doğrulanacaktır. Yeni aygıt yazılımı/yazılım, uyumluluk üzerinde etkiye sahipse bu beyan güncellenecektir. Tüm RF parametreleri (ör. RF gücü, kanal sayısı) son kullanıcılar tarafından erişilebilir değildir ve hiçbir üçüncü tarafça değiştirilemez.