

dji AVATA 360

Kullanıcı Kılavuzu

v1.0 2026.03

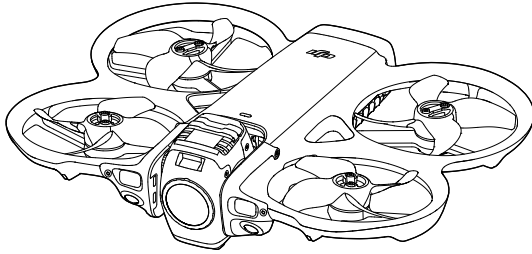



Bu belgenin telif hakkı DJI'a aittir ve tüm hakları saklıdır. DJI tarafından aksi yönde bir yetki verilmediği sürece, belgeyi veya belgenin herhangi bir bölümünü çoğaltarak, aktararak ya da satarak başkalarının kullanımına izin veremezsiniz. Bu belgeye ve içeriğine yalnızca DJI ürünlerini çalıştırma talimatları olarak başvurun. Bu belge başka amaçlarla kullanılmamalıdır.

Farklı versiyonlar arasında tutarsızlık olması durumunda, İngilizce versiyon geçerli olacaktır.

Anahtar Kelime Arama

Bir konuyu bulmak için "pil" ve "takma" gibi anahtar kelimeleri arayın. Bu kılavuzu okumak için Adobe Acrobat Reader kullanıyorsanız, bir arama başlatmak için Windows'ta Ctrl+F'ye veya Mac'te Command+F'ye basın.

Bir Konu Başlığına Gitme

Konu başlıklarının tamamının listesini içindekiler tablosunda görebilirsiniz. İsteddiğiniz bölüme gitmek için ilgili başlığa tıklayın.

Bu Belgeyi Yazdırma

Bu belge, yüksek çözünürlüklü yazdırmayı destekler.

Bu Kılavuzun Kullanımı

Açıklamalar

⚠️ Önemli

☀️ İpuçları ve Püf Noktalar

📖 Referans

Kullanımdan Önce Okuyun

DJI™ size, eğitim videoları ve aşağıdaki belgeleri sağlar:

1. *Güvenlik Yönergeleri*
2. *Hızlı Başlangıç Kılavuzu*
3. *Kullanıcı Kılavuzu*

İlk kullanımdan önce, tüm eğitim videolarının izlenmesi ve *Güvenlik Yönergelerinin* okunması önerilir. İlk kullanımdan önce *Hızlı Başlangıç Kılavuzu* gözden geçirdiğinizden emin olun ve daha fazla bilgi için bu *Kullanıcı Kılavuzu* bakın.

Eğitim Videoları

Ürünün nasıl güvenle kullanılacağını gösteren videoları izlemek için aşağıdaki adrese gidin veya QR kodunu tarayın:



<https://www.dji.com/avata-360/video>

DJI Fly Uygulamasını indirme

Uçuş sırasında mutlaka DJI Fly uygulamasını kullanın. En yeni sürümü indirmek için QR kodunu tarayın.





- DJI Fly uygulaması, ekranlı kumandada önceden kurulu olarak bulunur. Ekranlı uzaktan kumandayı kullanırken, DJI Fly uygulamasını mobil cihazlarınıza indirmeniz gerekir.
 - DJI Fly tarafından desteklenen Android ve iOS işletim sistemlerine göz atmak için şurayı ziyaret edin: <https://www.dji.com/downloads/djiapp/dji-fly>.
 - Yazılım sürümü güncellendiği için DJI Fly arayüzü ve işlevleri değişiklik gösterebilir. Gerçek kullanıcı deneyimi, kullanılan yazılım sürümüne bağlıdır.
 - Uçuş sırasında uygulamaya bağlı olmadığınızda veya uygulamada oturum açılmadığında daha fazla güvenlik için uçuş 30 m (98,4 ft) yükseklik ve 50 m (164 ft) menzil ile sınırlandırılmıştır.
 - Uygulama oturum açma işlemi 90 gün geçerlidir. Süresi dolduğunda internete bağlanın ve tekrar oturum açın.
-

DJI Studio Uygulamasının İndirilmesi

Video düzenleme için DJI Studio uygulamasını şu adresten indirin:

<https://www.dji.com/downloads/softwares/dji-studio>

DJI Assistant 2'yi indirme

DJI ASSISTANT™ 2 (Tüketici Dronları Serisi) uygulamasını şu adresten indirin:

<https://www.dji.com/downloads/softwares/dji-assistant-2-consumer-drones-series>



- Bu ürünün çalışma sıcaklığı -10 °C ila 40 °C'dir. Çevresel değişkenlere daha yüksek dayanıklılık için gereken askeri sınıf uygulamalara yönelik standart çalışma sıcaklığını (-55 °C ila 125 °C) karşılamaz. Ürünü uygun şekilde ve yalnızca söz konusu sınıfın çalışma sıcaklığı aralığı gereksinimlerini karşılayan uygulamalar için çalıştırın.
-

İçindekiler

Bu Kılavuzun Kullanımı	3
Açıklamalar	3
Kullanımdan Önce Okuyun	3
Eğitim Videoları	3
DJI Fly Uygulamasını indirme	3
DJI Studio Uygulamasının İndirilmesi	4
DJI Assistant 2'yi indirme	4
1 Ürün Profili	10
1.1 İlk Kez Kullanım	10
Hava Aracının Hazırlanması	10
Uzaktan Kumandanın Hazırlanması	11
DJI RC 2	11
Gözlük ve Hareket Kumandasının Hazırlanması	12
Gözlük Sistemini Açma	12
Gözlük Sisteminin Takılması	13
DJI RC Motion 3'ün Hazırlanması	14
Etkinleştirme	14
Aygıt Yazılımını Güncelle	15
1.2 Genel Bakış	15
Hava Aracı	15
DJI RC 2 Uzaktan Kumanda	16
DJI Gözlük N3	17
DJI RC Motion 3	18
2 Uçuş Güvenliği	20
2.1 Uçuş Kısıtlamaları	20
GEO (Çevrimiçi Coğrafi Ortam) Sistemi	20
Uçuş Sınırları	20
Uçuş İrtifası ve Mesafe Sınırları	20
GEO Bölgeleri	22
GEO Bölgelerinin Kilidini Açma	22
2.2 Uçuş Ortamı Gereklilikleri	22
2.3 Hava Aracını Sorumlu Bir Şekilde Çalıştırma	24
2.4 Uçuş Öncesi Kontrol Listesi	24
3 Uçuş Operasyonu	27
3.1 Uzaktan Kumanda Kontrolü	27
Otomatik Kalkış	27
Otomatik İniş	27

Motorların Çalıştırılması/Durdurulması	28
Motorların Çalıştırılması	28
Motorların Durdurulması	28
Motorların Uçuşun Ortasında Durdurulması	28
Hava Aracının Kontrol Edilmesi	29
Kalkış/İniş Prosedürleri	30
Fotoğraflar ve Videolar	31
Akıllı Uçuş Modları	31
FocusTrack	32
QuickShots	35
Panorama Görüntüyü Oynatma	36
3.2 Sürükleyici Hareket Kontrolü	36
Temel Uçuş	37
Kalkış, Fren ve İniş	38
İleri ve Geri Yönde Uçma	39
Hava Aracı Yönünü Ayarlama	40
Hava Aracının Belirli Bir Açıda Yükselmesini veya Alçalmasını Sağlama	41
Gimbal ve Kameranın Kontrol Edilmesi	42
Kafa Takibi	42
Easy ACRO	43
Kaydırma	45
180° Kayma	45
Takla	46
Ani Ters Dönüş	46
Fotoğraflar ve Videolar	46
FocusTrack	47
Bildirim	47
FocusTrack Kullanımı	48
Panorama Görüntüyü Oynatma	49
3.3 Video Önerileri ve İpuçları	50
4 Hava Aracı	52
4.1 Uçuş Modu	52
4.2 Hava Aracı Durum Göstergeleri	53
4.3 Geri Dönüş	54
Bildirim	55
Gelişmiş Geri Dönüş	56
Tetikleme Yöntemi	57
RTH Prosedürü	58
Geri Dönüş Ayarları	59
Dinamik Ev Noktası	62

	İniş Koruması	63
4.4	Algılama Sistemi	64
	Bildirim	65
4.5	Gelişmiş Pilot Yardım Sistemleri	66
	Bildirim	67
	İniş Koruması	67
4.6	Görüş Yardımı	67
4.7	Pervaneler	69
	Pervanelerin Takılması/Çıkarılması	69
	Bildirim	70
4.8	Akıllı Uçuş Bataryası	71
	Bildirim	71
	Bataryanın Takılması/Çıkarılması	72
	Pil Kullanımı	72
	Pilin Şarj Edilmesi	73
	Bir Şarj Cihazının Kullanılması	74
	Şarj Merkezinin Kullanımı	74
	Pil Koruma Mekanizmaları	76
4.9	Gimbal ve Kamera	77
	Gimbal Bildirimi	78
	Gimbal Açısı	79
	Gimbal Modları	79
	Kamera Bildirimi	79
4.10	Görüntü Depolama ve Dışa Aktarma	80
	Saklama	80
	Dışa Aktarma	80
	Panoramik Videoları Düzenleme	81
4.11	QuickTransfer	81
5	Uzaktan Kumanda	85
5.1	Uzaktan Kumanda Kullanımı	85
	Açma/Kapatma	85
	Pilin Şarj Edilmesi	85
	Gimbal ve Kameranın Kontrol Edilmesi	86
	Uçuş Modu Anahtarı	86
	Uçuş Duraklatma/RTH Düğmesi	86
5.2	Uzaktan Kumanda LED'leri	87
	Durum LED'i	87
	Pil Seviyesi LED'leri	87
5.3	Uzaktan Kumanda Uyarısı	88
5.4	Optimum İletim Bölgesi	88
5.5	Uzaktan Kumandanın Bağlanması	89

5.6	Dokunmatik Ekranın Çalıştırılması	89
6	Gözlük ve Hareket Kumandası	92
6.1	Gözlük Kullanımı	92
	Gözlük Sistemi Düğmeleri	92
	Menüyü Açma	92
	AR İmleci	95
	İmleci Tekrar Ortalama	95
	Menüyü Kullanma	96
	Gözlük Sisteminde Görüntü Depolama ve Dışa Aktarma	98
	Görüntü Depolama	98
	Görüntü Dışa Aktarma	98
	Canlı Görüntü Paylaşımı	98
	Akıllı Telefon ile Kablolu Bağlantı	99
	Diğer Gözlük Sistemlerine Yayın Yapma	99
6.2	Hareket Kumandası Kullanımı	100
	Düğme Özellikleri	100
	Hareket Kumandası Uyarısı	101
	Optimum İletim Bölgesi	101
6.3	Bağlama	102
	DJI Fly Uygulaması Aracılığıyla Bağlantı (önerilen)	102
	Düğme Aracılığıyla Bağlantı	102
6.4	Temizlik ve Bakım	104
7	Ek	106
7.1	Teknik Özellikler	106
7.2	Uyumluluk	106
7.3	Aygıt Yazılımı Güncellemesi	106
7.4	Uçuş Kaydedici	107
7.5	Uçuş Sonrası Kontrol Listesi	107
7.6	Bakım Talimatları	107
7.7	Sorun Giderme Prosedürleri	108
7.8	Risk ve Uyarılar	109
7.9	Bertaraf	109
7.10	C1 Sertifikasyonu	110
	Doğrudan Remote ID	111
	Uzaktan Kumanda ve Gözlük Uyarıları	111
	GEO Awareness	111
	GEO Bölgeleri	112
	EASA Bildirimi	115
	Orijinal Talimatlar	115
7.11	Satış Sonrası Bilgiler	115

Ürün Profili

1 Ürün Profili

1.1 İlk Kez Kullanım

Eğitim videolarını izlemek için bağlantıya tıklayın veya QR kodunu tarayın.



<https://www.dji.com/avata-360/video>

Hava Aracının Hazırlanması

Gimbal koruyucusunu kameradan çıkarın.

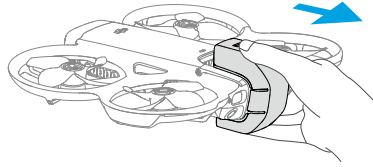

- Akıllı Uçuş Bataryasını şarj etmek için DJI şarj aletinin kullanılması önerilir. Ayrıntılar için resmi DJI web sitesini ziyaret edin.
- Hava aracı kullanılmadığı zaman bir gimbal koruyucunun takılması önerilir.
- Hava aracını yerleştirirken gimbalın kilitli olduğundan ve ayak pedlerinin aşağıya baktığından emin olun.

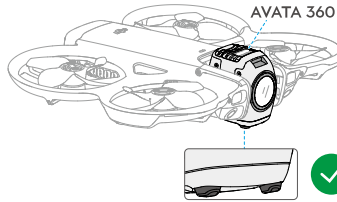

- Hava aracını görseldeki şekilde tutmanız önerilir.

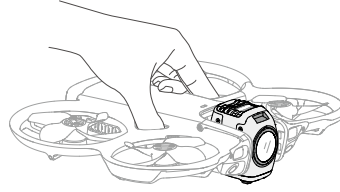

Uzaktan Kumandanın Hazırlanması

DJI RC 2

1. Kumanda çubuklarını saklama yuvalarından çıkarın ve uzaktan kumandadaki yerlerine takın.

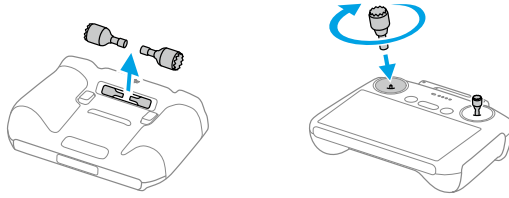

2. Antenleri açın.

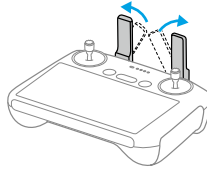

3. Uzaktan kumanda ilk kullanımdan önce etkinleştirilmelidir ve etkinleştirme için internet bağlantısı gerekir. Uzaktan kumandayı açmak için güç tuşuna bir kez basın, ardından tekrar basıp basılı tutun. Uzaktan kumandayı etkinleştirmek için ekrandaki komutları izleyin.

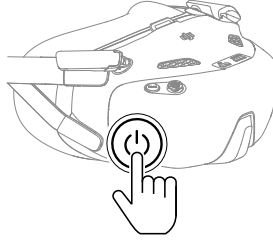

Gözlük ve Hareket Kumandasının Hazırlanması

Gözlük Sistemini Açma



Mevcut pil seviyesini görmek için güç düğmesine bir kez basın.



Gözlük sistemini açmak veya kapatmak için bir kez basın ve sonra iki saniye basılı tutun.

Yanıp Sönme Şekli	Pil Seviyesi
 — Sabit Yeşil	%40-100
 — Sabit Sarı	%11-39
 — Sabit Kırmızı	%1-10

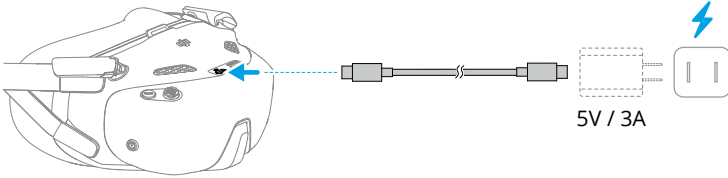
Pil seviyesi düşükse cihazı şarj etmek için bir USB şarj cihazı kullanılması önerilir.



Aşağıdaki tabloda şarj esnasındaki pil seviyesi gösterilmiştir:

Yanıp Sönme Şekli	Pil Seviyesi
 — Yanıp Sönen Sarı	%1-39
 — Yanıp Sönen Yeşil	%40-99
 — Sabit Yeşil	%100



- Gözlük sisteminin kullanılması, görüş alanı (VLOS) gerekliliklerini yerine getirmez. Bazı ülke ya da bölgelerde uçuş sırasında size yardımcı olması için

yanınızda bir gözlemci bulunması gereklidir. Gözlük sistemlerini kullanırken yerel kanun ve düzenlemelere uyduğunuzdan emin olun.

Gözlük Sisteminin Takılması

- ⚠ • Gözlük sistemi kullanılmadığı zaman hasar görmelerini önlemek için antenleri katlayın.
- Köpük dolguyu, pil bölmesinin yumuşak tarafını veya diğer bileşenleri keskin nesnelere YIRTMAYIN veya ÇİZMEYİN.
- Güç kablosu çıkarılamaz. Zarar vermektan kaçınmak için güç kablosunu kuvvetle ÇEKMEYİN.

1. Antenleri açın.

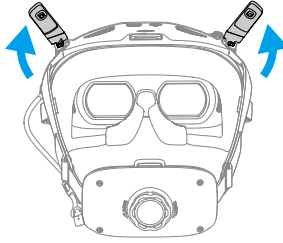

2. Cihazlar açıldıktan sonra gözlük sistemini takın.

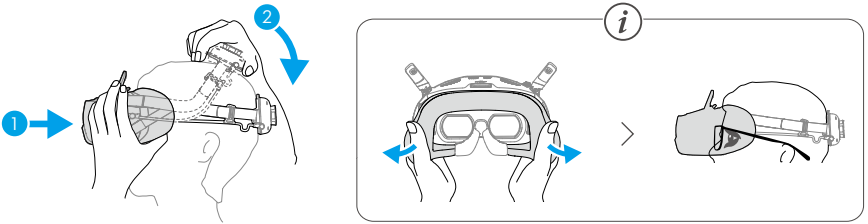

3. Kafa bandının uzunluğunu ayarlamak için batarya bölmesindeki kafa bandı ayar düğmesini döndürün.

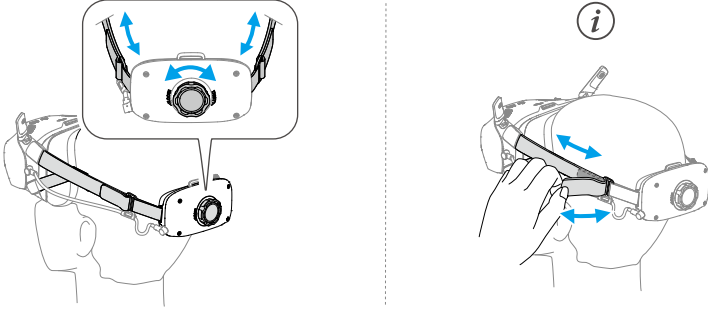

DJI RC Motion 3'ün Hazırlanması

Mevcut pil seviyesini görmek için güç düğmesine bir kez basın. Pil seviyesi çok düşükse kullanmadan önce şarj edin.

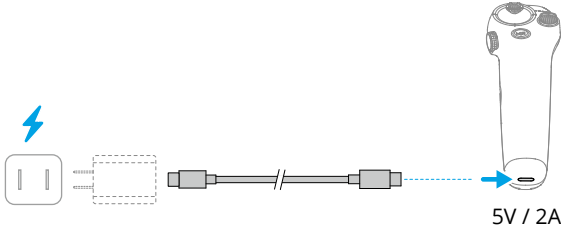

Etkinleştirme

Hava aracının ilk kullanımdan önce etkinleştirilmesi gerekir. Etkinleştirme işlemi için internet bağlantısı gerekir.

- Uzaktan Kumanda: Uzaktan kumandayı açmak için güç düğmesine bir kez basın, ardından tekrar basıp basılı tutun. DJI Fly uygulamasını çalıştırın ve hava aracını etkinleştirmek için ekrandaki talimatları izleyin.
- Gözlük: Güç düğmesine bir kez basın, ardından tekrar basıp basılı tutarak hava aracını, gözlüğü ve hareket kumandasını açın. Uygun bir veri kablosu kullanarak gözlükleri mobil cihaza bağlayın. DJI cihazlarını etkinleştirmek için mobil cihazda DJI Fly uygulamasını çalıştırın ve talimatları izleyin. Mobil cihazı bağlayamıyorsanız gözlük sistemindeki talimatları izleyin.

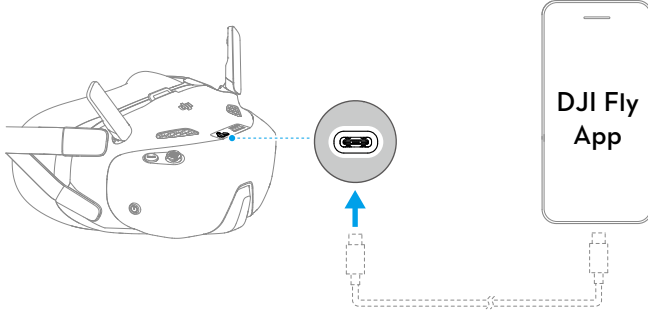

Aygıt Yazılımını Güncelle

DJI Fly uygulamasında bir aygıt yazılımı güncellemesi olduğunda bir uyarı görünecektir. İstendiğinde donanım yazılımını güncelleyin. Aksi takdirde bazı özellikler kullanılamayabilir.

1.2 Genel Bakış

Hava Aracı

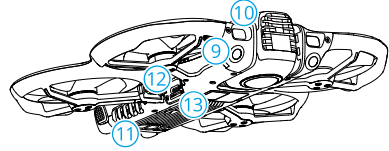
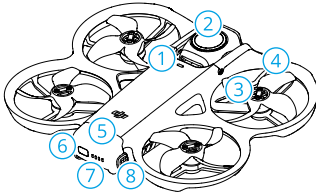

1. Hava Aracı Durum Göstergesi
2. Gimbal ve Kamera
3. Motorlar
4. Pervaneler
5. Akıllı Uçuş Bataryası
6. Güç Düğmesi
7. Batarya Seviyesi LED'leri
8. Batarya Tokaları
9. İleri/Aşağı Yönlü Görüş Sistemi
10. Öne Dönük LiDAR ^[1]
11. 3D Kızılötesi Algılama Sistemi ^[1]
12. USB-C Bağlantı Noktası
13. microSD Kart Yuvası

[1] 3D kızılötesi algılama sistemi ve öne dönük LiDAR, Sınıf 1 lazer ürünleri için insan göz güvenliği gerekliliklerini karşılamaktadır.

DJI RC 2 Uzaktan Kumanda

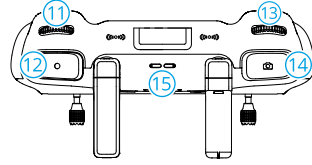
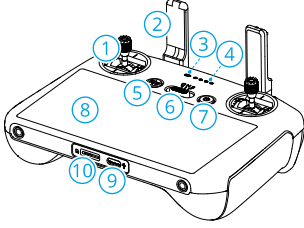

1. Kumanda Çubukları
2. Antenler
3. Durum LED'i
4. Pil Seviyesi LED'leri
5. Uçuş Duraklatma/Kalkış Noktasına Dönüş (Return to Home - RTH) Düğmesi
6. Uçuş Modu Anahtarı
7. Güç Düğmesi
8. Dokunmatik Ekran
9. USB-C Bağlantı Noktası
10. microSD Kart Yuvası
11. Gimbal Döner Düğmesi
12. Kayıt Düğmesi

13. Kamera Kontrol Döner Düğmesi [1]
14. Deklanşör Düğmesi
15. Hoparlör
16. Kumanda Çubuğu Saklama Yuvaları
17. Özelleştirilebilir C2 Düğmesi [1]
18. Özelleştirilebilir C1 Düğme [1]

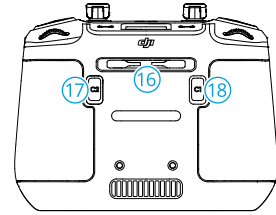

[1] Düğme işlevini görüntülemek ve ayarlamak için DJI Fly kamera görünümüne gidin ve *** > Control (Kontrol) > Button Customization (Düğme Özelleştirme) adımlarını takip edin.

DJI Gözlük N3

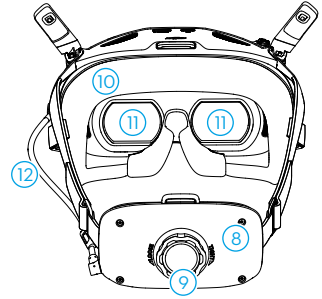
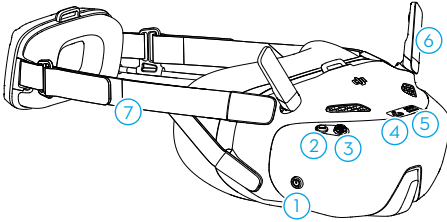

- | | |
|---------------------------|----------------------------|
| 1. Güç Düğmesi | 7. Kafa Bandı |
| 2. Geri Düğmesi | 8. Batarya Bölmesi |
| 3. 5D Düğmesi | 9. Kafa Bandı Ayar Düğmesi |
| 4. USB-C Bağlantı Noktası | 10. Köpük Yastık |
| 5. microSD Kart Yuvası | 11. Lens |
| 6. Antenler | 12. Güç Kablosu |

- Gözlük sistemi akıllı telefona veya bilgisayara bağlandığında cihazlar bağlandıktan sonra yanıt vermiyorsa gözlük sistemi menüsüne gidip **Settings (Ayarlar) > About (Hakkında)** adımlarını takip edin ve OTG Kablolü Bağlantı moduna girin. Bağladıktan sonra cihazlar hâlâ yanıt vermiyorsa farklı bir veri kablosu kullanın ve tekrar deneyin.

DJI RC Motion 3

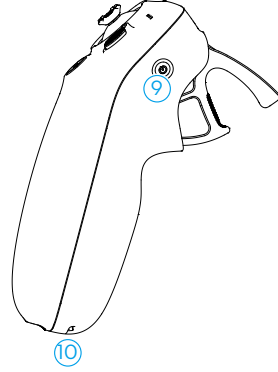
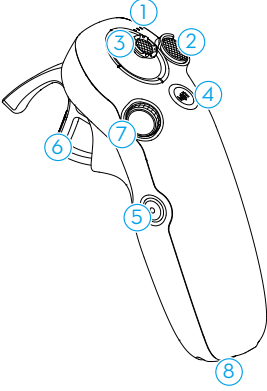

1. Pil Seviyesi LED'leri
2. Kilit Düğmesi
3. Kumanda Çubuğu
4. Mod Düğmesi
5. Deklanşör/Kayıt Düğmesi
6. Gaz Butonu
7. Kadran
8. USB-C Bağlantı Noktası
9. Güç Düğmesi
10. Askı İpi Deliği

Uçuş Güvenliđi

2 Uçuş Güvenliği

Uçuş öncesi hazırlıklar tamamlandığında, güvenli bir ortamda uçuş becerilerinizi geliştirmeniz ve uçuş pratiği yapmanız tavsiye edilir. Aşağıdaki uçuş gereksinimlerine ve kısıtlamalarına göre uçmak için uygun bir alan seçin. Uçuş yaparken yerel yasalara ve yönetmeliklere kesinlikle uyun. Ürünün güvenli bir şekilde kullanıldığından emin olmak için uçuştan önce *Güvenlik Yönergelerini* okuyun.

2.1 Uçuş Kısıtlamaları

GEO (Çevrimiçi Coğrafi Ortam) Sistemi

DJI Çevrimiçi Coğrafi Ortam (GEO) Sistemi, uçuş güvenliği ile kısıtlama güncellemeleri hakkında gerçek zamanlı bilgi sağlayan ve İHA'ların kısıtlı hava sahasında uçmasını önleyen global bir bilgi sistemidir. İstisnai durumlarda, uçuşa izin vermek için kısıtlı alanların kilidi açılabilir. Bundan önce, uçmak istenen uçuş alanındaki mevcut kısıtlama seviyesine göre bir kilit açma talebi göndermelisiniz. GEO sistemi yerel yasa ve düzenlemelere tam olarak uymayabilir. Kendi uçuş güvenliğinizden sorumlu olursunuz ve kısıtlı bir alanın kilidini açmak için talepte bulunmadan önce ilgili yasal ve düzenleyici gereklilikler hakkında yerel makamlara danışmalısınız. GEO sistemi hakkında daha fazla bilgi için <https://fly-safe.dji.com> adresini ziyaret edin.

Uçuş Sınırları

Güvenlik sebebiyle, varsayılan ayarlarda uçuş sınırlamaları etkinleştirilmiştir, bu da bu hava aracını güvenli bir şekilde kullanmanıza yardımcı olur. Yükseklik ve mesafeye ilişkin uçuş sınırları belirleyebilirsiniz. Küresel Navigasyon Uydu Sistemi (GNSS) mevcut olduğunda uçuş güvenliğini sağlamak için irtifa sınırları, mesafe sınırları ve GEO bölgeler eşzamanlı olarak çalışır. GNSS kullanılmadığında yalnızca irtifa sınırlandırılabilir.

Uçuş İrtifası ve Mesafe Sınırları

Maksimum irtifa, hava aracının uçuş irtifasını kısıtlarken, maksimum uçuş mesafesi ise hava aracının Kalkış Noktası etrafındaki uçuş yarıçapını kısıtlar. Gelişmiş uçuş güvenliği için DJI Fly uygulaması kullanılarak bu kısıtlamalar değiştirilebilir.

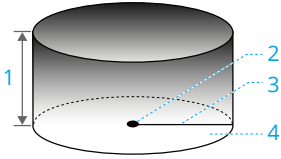

1. Maksimum İrtifa
2. Kalkış Noktası (Yatay Konum)
3. Maks. Mesafe
4. Kalkış sırasında hava aracının yüksekliği

Güçlü GNSS Sinyali

	Uçuş Kısıtlamaları	DJI Fly Uygulaması İstemi
Maks. İrtifa	Hava aracının irtifası DJI Fly uygulamasında belirtilen değeri aşamaz.	Maksimum uçuş irtifasına ulaşıldı.
Maks. Mesafe	Hava aracı ile Kalkış Noktası arasındaki kuş uçuşu mesafe, DJI Fly sisteminde ayarlanan maksimum uçuş mesafesini aşamaz.	Maksimum uçuş mesafesine ulaşıldı.

Zayıf GNSS Sinyali

	Uçuş Kısıtlamaları	DJI Fly Uygulaması İstemi
Maks. İrtifa	<ul style="list-style-type: none"> • İrtifa, aydınlatmanın yeterli olduğu durumlarda kalkış noktasından 30 m mesafeyle kısıtlanmıştır. • İrtifa, aydınlatma yeterli değilse ve 3D kızılötesi algılama sistemi çalışıyorsa zeminden 3 m yükseklikle sınırlıdır. • İrtifa, aydınlatma yeterli değilse ve 3D kızılötesi algılama sistemi çalışmıyorsa kalkış noktasından 30 m ile sınırlıdır. 	Maksimum uçuş irtifasına ulaşıldı.
Maks. Mesafe	Sınır yok	

- ⚠ • Hava aracı her çalıştırıldığında, GNSS sinyali güçlü (GNSS sinyal gücü ≥ 2) olduğu sürece, irtifa sınırı otomatik olarak kaldırılacak ve daha sonra GNSS sinyali zayıflasa bile sınır geçerli olmayacaktır.
- Hava aracı, atalet nedeniyle belirlenen uçuş aralığından dışarı uçarsa yine de hava aracını kontrol edebilirsiniz ancak daha öteye uçuramazsınız.

GEO Bölgeleri

DJI GEO sistemi güvenli uçuş konumlarını belirler, bireysel uçuşlar için risk seviyeleri ile güvenlik bildirimleri sağlar ve kısıtlı hava sahaları hakkında bilgi sunar. Tüm kısıtlı uçuş alanları GEO Bölgeleri olarak adlandırılmaktadır ve Kısıtlı Bölgeler, Yetkilendirme Bölgeleri, Uyarı Bölgeleri, Gelişmiş Uyarı Bölgeleri ve İrtifa Bölgeleri olarak gruplara bölünmüştür. Bu tür bilgileri DJI Fly uygulamasında gerçek zamanlı olarak görüntüleyebilirsiniz. GEO Bölgeleri; havaalanları, büyük etkinlik mekanları, kamusal acil durumların meydana geldiği yerler (orman yangınları gibi), nükleer enerji santralleri, hapisaneler, devlet mülkleri ve askeri tesisleri içeren ancak bunlarla sınırlı olmayan uçuş alanlarıdır. GEO sistemi güvenlik veya emniyet endişelerine neden olabilecek bölgelerdeki kalkışları ya da uçuşları varsayılan olarak sınırlar. Dünya genelindeki GEO Bölgeleri hakkında kapsamlı bilgiler içeren bir GEO Bölgeleri haritası, resmi DJI web sitesinde mevcuttur: <https://fly-safe.dji.com/nfz/nfz-query>.

GEO Bölgelerinin Kilidini Açma

Kendiliğinden Kilit Açma, Yetkilendirme Bölgelerinin kilidini açmak için tasarlanmıştır. Kendiliğinden Kilit Açma işlemini tamamlamak için <https://fly-safe.dji.com> adresindeki DJI FlySafe web sitesi aracılığıyla bir kilit açma talebi göndermelisiniz. Kilit açma isteği onaylandıktan sonra DJI Fly uygulaması aracılığıyla kilit açma lisansınızı senkronize edebilirsiniz. Bölgenin kilidini açmak için alternatif olarak hava aracını doğrudan onaylanmış Yetkilendirme Bölgesinde başlatabilir veya uçurabilir ve bölgenin kilidini açmak için DJI Fly uygulamasındaki komutları takip edebilirsiniz.

Özel Kilit Açma, özel gereksinimleri olan kullanıcılar için özel olarak tasarlanmıştır. Kullanıcı tanımlı özel uçuş alanlarını belirler ve farklı kullanıcıların ihtiyaçlarına özel uçuş izni belgeleri sağlar. Bu kilit açma seçeneği tüm ülke ile bölgelerde mevcuttur ve <https://fly-safe.dji.com> adresindeki DJI FlySafe web sitesi aracılığıyla talep edilebilir.

2.2 Uçuş Ortamı Gereklilikleri

1. Şiddetli rüzgar, kar, yağmur ve sis gibi sert hava koşullarında UÇURMAYIN.
2. Yalnızca açık alanlarda uçuş yapın. Yüksek binalar ve geniş metal yapılar, cihazdaki pusulanın ve GNSS sisteminin doğruluğunu etkileyebilir. Kalkış yaptıktan sonra Kalkış Noktasının güncellendiğine dair sesli komutu aldığınızdan emin olun. Hava Aracı binaların yakınında kalkış yaparsa Kalkış Noktası doğru çalışmayabilir. Bunun yaşanması halinde otomatik RTH aktifken hava aracının konumuna dikkat etmenizi tavsiye ederiz. Hava Aracı Kalkış Noktasına yaklaştığında, otomatik RTH özelliğinin kapatılması ve hava aracını uygun bir konuma indirmek için manuel olarak kontrol edilmesi tavsiye edilir.

3. Hava aracını görüş hattı (VLOS) içinde uçurun. GNSS sinyallerini engelleyen dağlardan ve ağaçlardan kaçınınız. Görüş hattı ötesindeki (BVLOS) herhangi bir uçuş; yalnızca hava aracı performansı, pilotun bilgi ve becerileri ve operasyonel güvenlik yönetiminin BVLOS'a ilişkin yerel düzenlemelere uygun olması durumunda gerçekleştirilebilir. Engellerden, kalabalıktan, ağaçlardan ve su kütlelerinden kaçınınız. Yerel düzenlemeler kapsamında herhangi bir izin veya onay alınmadığı sürece güvenliği sağlamak için hava alanlarına, otoyollara, demiryolu istasyonlarına, demiryolları hatlarına, şehir merkezlerine veya diğer hassas bölgelere yakın yerlerde hava aracını UÇURMAYIN. Uzaktan kumanda cihazı ile hava aracı arasında iletişimi önleyecek bir engel bulunmadığından emin olun.
4. GNSS sinyali zayıf olduğunda hava aracını aydınlatmanın ve görüşün iyi olduğu ortamlarda uçurun. Görüş sistemi ışığın yetersiz olduğu koşullarda düzgün çalışmayabilir. Hava aracını yalnızca gündüzleri uçurun
5. Elektrik hatları, baz istasyonları, elektrik trafoları ve telsiz iletim kuleleri gibi yüksek seviyelerde elektromanyetizma bulunan alanlardan kaçınarak paraziti en aza indirin.
6. Hava aracının ve bataryasının performansı, yüksek irtifalarda uçarken sınırlıdır. Hava aracını dikkatli uçurun. Belirtilen irtifanın üzerinde UÇURMAYIN.
7. Hava aracının frenleme mesafesi uçuş irtifasından etkilenir. Rakım ne kadar yüksekse frenleme mesafesi de o kadar uzun olur. Yüksek irtifalarda uçarken uçuş güvenliğini sağlamak için yeterli fren mesafesini korumalısınız.
8. Kutup bölgelerinde, hava aracındaki GNSS kullanılamaz. Bunun yerine görüş sistemini kullanınız.
9. Araba, gemi ve uçak gibi hareket eden nesnelere KALKIŞ YAPMAYIN.
10. Düz renkli yüzeylerden veya araba tavanı gibi fazla yansımaya sahip yüzeylerden kalkış YAPMAYIN.
11. Hava aracına kum girmesini önlemek için çölde veya plajdan kalkış yaparken dikkatli olun.
12. Hava aracını yangın veya patlama riski olan bir ortamda ÇALIŞTIRMAYIN.
13. Hava aracını ve ilgili cihazları kuru ortamlarda kullanınız.
14. Hava aracı ve ilgili cihazları şu ortamlarda KULLANMAYIN: Kaza mahalleri, yangınlar, patlamalar, seller, tsunamiler, çığlar, toprak kaymaları, depremler, toz veya kum fırtınalı bölgeler. Çalışma sırasında mutlaka tuzlu su serpintisine ve küfe maruz kalmaktan kaçınınız.
15. Hava aracını kuş sürülerinin yakınında ÇALIŞTIRMAYIN.

2.3 Hava Aracını Sorumlu Bir Şekilde Çalıştırma

Ağır yaralanmaları ve maddi hasarı önlemek için aşağıdaki kurallara uyun:

1. Anestezi, alkol ya da uyuşturucu etkisi altında OLMADIĞINIZDAN veya baş dönmesi, aşırı yorgunluk, bulantı ya da hava aracını güvenli şekilde kullanma becerinizi olumsuz etkileyebilecek herhangi başka bir durumun söz konusu OLMADIĞINDAN emin olun.
2. İnişten sonra, öncelikle hava aracını, ardından uzaktan kumandayı kapatın.
3. Herhangi bir binanın, kişinin veya hayvanın yaralanmasına veya mal hasarına neden olabilecek tehlikeli yükleri DÜŞÜRMEYİN, FIRLATMAYIN, ATEŞLEMEYİN ya da başka şekilde ATMAYIN.
4. Kazara hasar görmüş, düşmüş ya da iyi durumda olmayan bir hava aracını KULLANMAYIN.
5. Acil durumlar veya bir olay meydana gelmesi durumunda yeterince eğitiminiz olduğundan ve acil durum planlarına sahip olduğunuzdan emin olun.
6. Bir uçuş planınız olduğundan emin olun. Hava aracını dikkatsizce UÇURMAYIN.
7. Kamerayı kullanırken başkalarının gizliliğine saygı gösterin. Yerel gizlilik yasalarına, düzenlemelerine ve ahlaki standartlara uyduğunuzdan emin olun.
8. Bu ürünü genel kişisel kullanım dışında herhangi bir nedenle KULLANMAYIN.
9. Casusluk, askeri operasyonlar veya yetkisiz araştırma gibi yasa dışı ya da uygunsuz amaçlar için KULLANMAYIN.
10. Bu ürünü başkalarını itibarsızlaştırmak, istismar etmek, suistimal etmek, gizlice izlemek, tehdit etmek veya başkalarının gizlilik ve kamusal hakları gibi yasal haklarını ihlal etmek için KULLANMAYIN.
11. Başkalarının özel mülklerine izinsiz GİRMEYİN.

2.4 Uçuş Öncesi Kontrol Listesi

1. Hava aracındaki tüm koruyucu parçaları çıkarın.
2. Akıllı Uçuş Bataryası ve pervanelerin sağlam şekilde monte edildiğinden emin olun.
3. Uzaktan kumanda, mobil cihaz ve Akıllı Uçuş Bataryası şarjının tamamen dolu olduğundan emin olun.
4. microSD kart yuvası kapağının çekimlerde görünmesini önlemek için sıkıca kapatıldığından emin olun.
5. Gimbal ve kameranın normal şekilde çalıştığından emin olun.
6. Motorları hiçbir şeyin engellemediğinden ve normal şekilde çalıştıklarından emin olun.

7. Tüm kamera lenslerinin ve sensörlerinin temiz olduğundan emin olun. Leke, toz veya su damlaları varsa bunları bir lens temizleme beziyle temizleyin.
8. Ürün hasarına veya güvenlik risklerine yol açabileceğinden sertifikasız aksesuar veya harici cihaz TAKMAYIN.
9. DJI Fly uygulamasında engellerden kaçınma özelliğinin ayarlandığından ve **Maks. İrtifa**, **Maks. Mesafe** ile **Otomatik Geri Dönüş İrtifası** parametrelerinin tümünün yerel yasa ve düzenlemelere uygun şekilde ayarlandığından emin olun.

Uçuş Operasyonu

3 Uçuş Operasyonu

Hava aracı, ihtiyaçlarınızı karşılamak için çeşitli senaryolarda çoklu kontrol yöntemlerini destekler. Uçuştan önce her kontrol yöntemi kapsamındaki bildirimleri ve söz konusu kontrol yönteminin nasıl kullanılacağını bildiğinizden emin olun.





- Uçuş sırasında hava aracına DOKUNMAYIN. Aksi takdirde hava aracı sürüklenebilir ve bir çarpışma meydana gelebilir.
- Bir çarpışma veya ciddi bir darbe ya da sarsıntı yaşandıktan sonra hava aracını UÇURMAYIN. Hava aracı stabil uçuş gerçekleştiremeyebilir.
- Gimbal, kalkış ve iniş sırasında otomatik olarak dönecek ve kamera görünümü buna göre değişecektir. Bu işlem sırasında kısa süreli takılmalar normaldir.

3.1 Uzaktan Kumanda Kontrolü

Otomatik Kalkış

1. DJI Fly uygulamasını başlatın ve kamera görünümüne girin.
2. Uçuş öncesi kontrol listesindeki tüm adımları tamamlayın.
3.  simgesine dokununuz. Kalkış için şartlar güvenliyse düğmeyi basılı tutarak onaylayın.
4. Hava aracı kalkış yapacak ve yerden yüksekte havada duracaktır.

Otomatik İniş

1. İniş için şartlar güvenliyse  simgesine dokununuz, ardından onaylamak için  simgesini basılı tutun.
2.  simgesine dokunarak otomatik iniş iptal edilebilir.
3. Aşağı Görüş Sistemi normal şekilde çalışıyorsa İniş Koruması devreye girer.
4. İnişten sonra motorlar otomatik olarak duracaktır.



- İniş için uygun bir yer seçin.

Motorların Çalıştırılması/Durdurulması

Motorların Çalıştırılması

Motorları çalıştırmak için aşağıda gösterildiği gibi Çubuk Kombinasyonu Komutlarından (CSC) birini gerçekleştirin. Motorlar dönmeye başladıktan sonra, her iki çubuğu da aynı anda bırakın.



Motorların Durdurulması

Motorlar iki şekilde durdurulabilir:

1. **Yöntem:** Hava aracı iniş yaptıktan sonra gaz çubuğunu aşağıya itin ve motorlar durana kadar tutun.

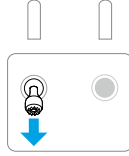

2. **Yöntem:** Hava aracı iniş yaptıktan sonra motorları durdurmak için, motorlar durana kadar aşağıda gösterildiği gibi CSC'lerden birini uygulayın.



Motorların Uçuşun Ortasında Durdurulması

⚠ • Uçuş ortasında motorların durdurulması hava aracının düşmesine neden olur.

DJI Fly uygulamasında **Emergency Propeller Stop (Acil Durumda Pervane Durdurma)** için varsayılan ayar **Emergency Only (Sadece Acil Durum)** olarak ayarlanmıştır; yani,

motorlar yalnızca hava aracının bir çarpışmaya karıştığı, motorun durduğu, hava aracının havada yuvarlandığı veya hava aracının kontrolden çıktığı ve çok hızlı bir şekilde yükselmesi ya da alçalması gibi acil bir durum tespit edildiğinde uçuş sırasında durdurulabilir. Motorları uçuşun ortasında durdurmak istediğinizde, motorları çalıştırmak için kullanılan CSC'nin aynısını uygulayın. Motorları durdurmak için çubuk kombinasyonu komutunu gerçekleştirirken kontrol çubuklarını iki saniye tutmanız gerektiğini unutmayın. **Emergency Propeller Stop (Acil Durumda Pervane Durdurma)**, uygulamada **Anytime (Herhangi Bir Zaman)** olarak değiştirilebilir. Bu seçeneği dikkatli kullanın.

Hava Aracının Kontrol Edilmesi

Hava aracının hareketini kontrol etmek için uzaktan kumandanın kumanda çubukları kullanılabilir. Kumanda çubukları aşağıda gösterildiği gibi Mod 1, Mod 2 veya Mod 3'te çalıştırılabilir.

Uzaktan kumandanın varsayılan kontrol modu, Mod 2'dir. Bu kılavuzda, kontrol çubuklarının nasıl kullanılacağını gösteren bir örnek olarak Mod 2 kullanılmaktadır. Çubuk orta konumdan ne kadar uzağa itilirse hava aracı o kadar hızlı hareket eder.

Mod 1

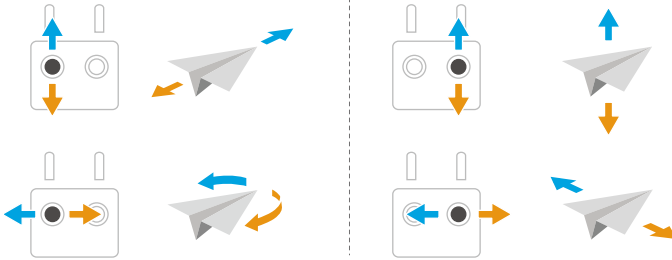

Mod 2

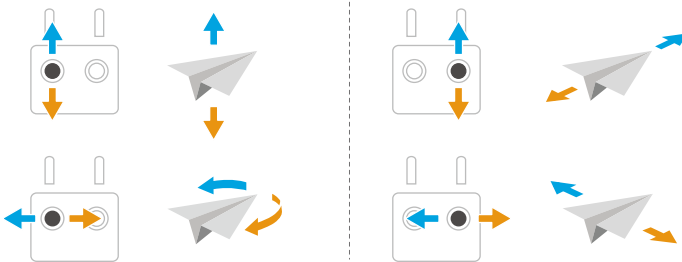

Mod 3

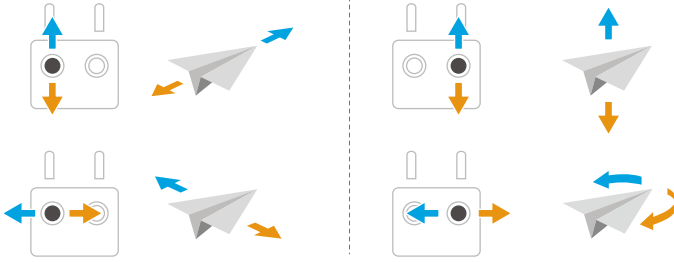

Kalkış/İniş Prosedürleri



- Hava aracını avucunuzdan veya elinizle tutarak KALKIŞ YAPTIRMAYIN.
- Uçuşu izlemek amacıyla uzaktan kumandayı kullanmak için aydınlatmanın çok parlak veya çok karanlık olduğu durumlarda hava aracını ÇALIŞTIRMAYIN. Ekranı net bir şekilde görüntülemeye zorluk yaşamamak için ekran parlaklığının ve ekrana gelen doğrudan güneş ışığı miktarının doğru ayarlanması sizin sorumluluğunuzdadır.

1. Uçuş öncesi kontrol listesi, güvenli bir şekilde uçmanıza yardımcı olmak için tasarlanmıştır. Her uçuştan önce uçuş öncesi kontrol listesinin tamamının üzerinden geçin.
2. Gimbalın kilitli olduğundan ve ayak pedlerinin aşağıya baktığından emin olun. Hava aracını, arka kısmı kullanıcıya bakacak şekilde açık ve düz bir alana yerleştirin. Kutu içeriğine dahil olan katlanabilir iniş pediyle birlikte kullanılması önerilir.
3. Uzaktan kumandayı ve hava aracını açın.
4. DJI Fly uygulamasını başlatın ve kamera görünümüne girin.
5. Aracın kendi kendine tanılama işleminin tamamlanmasını bekleyin. DJI Fly herhangi bir düzensiz uyarı göstermiyorsa motorları çalıştırabilirsiniz.
6. Kalkış yapmak için gaz çubuğunu yavaşça itin.
7. İniş yapmak için, düz bir yüzeyin üzerine gelin ve gaz çubuğunu aşağı iterek alçalın.
8. İnişten sonra gaz çubuğunu aşağıya doğru itin ve motorlar durana kadar tutun.
9. Hava aracının ve uzaktan kumandanın gücünü kapatın.

Fotoğraflar ve Videolar

DJI Fly uygulamasının sağ tarafındaki çekim modu simgesine dokunarak lens modunu değiştirin. Gimbal, değişiklik sırasında otomatik olarak dönecektir.

- Tek Lens modu yalnızca video kaydı destekler.
- Kalkıştan önce çekim desteklenmez.

Uzaktan kumandadaki veya DJI Fly uygulamasındaki Deklanşör/Kayıt düğmesine basarak fotoğraf çekebilir ya da kaydı başlatıp durdurabilirsiniz.

360 ° modunda:

- Uzaktan kumandadaki sol döner düğmeyi çevirerek görünümü yukarı veya aşağı hareket ettirin.
- Sağ döner düğmeyi çevirerek sürekli yakınlaştırın ve FOV'yi ayarlayın. Ayrıca uygulamanın sağ tarafındaki simgeye dokunarak yakınlaştırma seviyesini değiştirebilir veya simgeye basılı tutup sürükleyerek yakınlaştırabilirsiniz. Görünüm aşağı yönlü olduğunda ve yakınlaştırma maksimum FOV olarak ayarlandığında ekranda asteroid görünümü belirir.
- C1 düğmesine basılı tutarken sağ döner düğmeyi çevirerek görünümün yatma açısını kontrol edin.

• Bu işlevi farklı bir düğmeye atamak için DJI Fly uygulaması ayarlarındaki **Kontrol** sayfasına gidin ve ayarları yapılandırmak için **Düğme Özelleştirme** seçeneğine dokunun.

Akıllı Uçuş Modları



Eğitim videosunu izlemek için aşağıdaki bağlantıya tıklamanız veya QR kodunu taramanız önerilir.



<https://www.dji.com/avata-360/video>

⚠ Akıllı uçuş modları yalnızca 360 ° modunda kullanılabilir.

FocusTrack

 FocusTrack etkinleştirildiğinde FOV 104 ° değerine sabitlenir.

Spot Işık

Spotlight iki modu destekler: Standart ve Serbest.

- Standart: Hava aracının burnu her zaman nesneyi gösterir.
- Serbest: Kamera görünümü, hava aracının burnunu nesneye doğru çevirmeden de nesneye odaklı şekilde kalır.

Serbest modda kaydedilen gerçek görünüm ekranın sol alt köşesinde gösterilir. Ana ekran, hava aracının burnunun önündeki görünümü gösterir ve nesnenin yönü ile mesafesini belirtir. Nesneyle aranızda makul seviyede bir mesafe olması tavsiye edilir.

Görüş sistemi normal şekilde çalışırken bir engel algırsa hava aracı onu baypas eder veya fren yapar. Hangi eylemi yapacağı DJI Fly uygulamasında engellerden kaçınma ayarının **Baypas** veya **Fren** olarak ayarlanmasına bağlı olarak değişir.

 Spor modunda engellerden kaçınma devre dışı bırakılır.

Desteklenen Nesneler:

- Sabit nesneler
- Hareketli nesneler (yalnızca araçlar, tekneler ve insanlar)

Odak Noktası (POI)

Hava aracının öznenin etrafında uçmasını sağlar.



Görüş sistemi normal çalıştığında DJI Fly uygulamasında belirlenen uçuş modu ve engellerden kaçınma ayarlarından bağımsız olarak hava aracı engelleri baypas eder.

Desteklenen Nesneler:

- Sabit nesneler
- Hareketli nesneler (yalnızca araçlar, tekneler ve insanlar)

ActiveTrack

Hava aracı, Manuel ve Otomatik Hareket modlarında nesneyi takip eder.

- Manuel: Takip yönünü değiştirmek için takip tekerleğine dokunun veya bu tekerleği kaydırın. Hava aracı oluşturulan yörünge boyunca mevcut konumundan  seçilen takip yönüne doğru  otomatik olarak uçacak ve takibe devam edecektir. Kullanıcılar ayrıca kontrol çubuklarını kullanarak takip yönünü, yüksekliği ve mesafeyi manuel olarak ayarlayabilir. Uygulamada takip parametrelerini ayarlamak için FocusTrack Ayarları simgesine  dokunun.

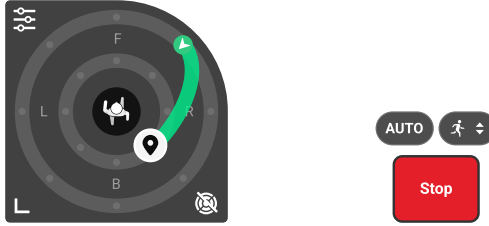

- Otomatik Hareket: Otomatik Hareketi etkinleştirmek veya devre dışı bırakmak için AUTO simgesine **AUTO** dokununuz. Hava aracı, uçuş ortamına göre nesneyi takip etmek için uçuş rotasını sürekli olarak ayarlar.

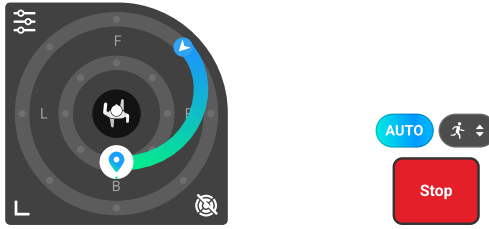

-
- ⚠ • Otomatik Hareket modunda, hava aracı uygulamanın varsayılan takip parametrelerini kullanarak nesneyi takip edecektir. Özel FocusTrack ayarları geçerli olmayacaktır. Uçuş ortamına dikkat edin ve uçuş güvenliğini sağlayın.
 - Bir kontrol çubuğunu hareket ettirmek veya izleme tekerleğini kullanmak, hava aracının Otomatik Hareket modundan çıkmasına neden olacaktır.
-

Görüş sistemi normal çalıştığında DJI Fly uygulamasında belirlenen uçuş modu ve engellerden kaçınma ayarlarından bağımsız olarak hava aracı engelleri baypas eder.

Desteklenen Nesnelere:

Hareketli nesnelere (yalnızca araçlar, tekneler ve insanlar). Otomatik mod yalnızca araçları ve insanları destekler.

Nesne insan olduğunda hava aracı farklı çekim sahnelerini otomatik olarak algılayabilir. Kullanıcılar, çekim sahnesini manuel olarak değiştirmek için çekim sahnesi simgesine **f** de dokunabilir. Seçilen sahneye göre, hava aracı ilgili takip parametrelerini uygular.

ActiveTrack'te, hava aracı ile nesne arasındaki desteklenen mesafe ve yükseklik aralıkları aşağıda belirtilmiştir.

Nesne	İnsanlar	Araçlar/Tekneler
Yatay Mesafe	3-20 m	4-50 m
Yükseklik	0,5-20 m	0,5-50 m

- ⚠ ActiveTrack başladığında mesafe ve yükseklik aralık dışındaysa hava aracı uçarak desteklenen mesafeye ve yükseklik aralığına gelir.
- Dinamik nesne hızının 16 m/sn'yi geçmemesi tavsiye edilir. Aksi takdirde hava aracı düzgün bir şekilde takip gerçekleştiremez.

Uyarı

- ⚠ Hava aracı, hareket eden insan, hayvan veya araç gibi hareketli öznelerden kaçınmaz. FocusTrack'i kullanırken, uçuş güvenliğini sağlamak için çevredeki ortama dikkat edin.
- FocusTrack'i küçük veya ince nesnelerin (ör. ağaç dalları veya elektrik hatları) ya da şeffaf nesnelerin (ör. su veya cam) olduğu alanlarda veya tek renkli yüzeylerin üzerinde (ör. beyaz duvarlar) KULLANMAYIN.
- Herhangi bir acil durumda hava aracını manuel olarak çalıştırmak için her zaman uzaktan kumandadaki Flight Pause (Uçuş Duraklatma) düğmesine basmaya veya DJI Fly uygulamasında **Stop** düğmesine basmaya hazır olun.
- FocusTrack'i aşağıdaki durumlardan birinde kullanırken daha dikkatli olun:
 - Takip edilen özne düz bir düzlemde hareket etmiyorsa.
 - Takip edilen özne hareket ederken ciddi anlamda şekil değiştiriyorsa.
 - Takip edilen özne uzun bir süre boyunca gözden kaybolursa.
 - Takip edilen nesne; karla kaplı alanlar veya çöller gibi tek renkli, büyük bir alanda bulunuyor.
 - Takip edilen özne etrafındaki ortamla benzer bir renge veya desene sahipse.
 - Aydınlatma son derece karanlık (< 5 lüks) veya parlak (> 100.000 lüks) olduğunda.
- FocusTrack'i kullanırken yerel mahremiyet kanunlarına ve düzenlemelerine uymalısınız.
- Yalnızca araçları, tekneleri ve (çocuklar hariç) insanları takip etmeniz tavsiye edilir. Diğer özneleri takip ederken dikkatli biçimde uçuşun.
- Desteklenen hareketli özneler kapsamında araçlar ifadesi ile otomobiller ve küçük veya orta ölçekli tekneler gibi araçlar ifade edilmektedir. Uzaktan kumandalı araba veya tekneleri TAKİP ETMEYİN.

- Takip edilen özne bir başka öznenin çok yakınından geçerse yanlışlıkla diğer özne takip edilmeye başlanabilir.

FocusTrack Kullanımı

FocusTrack'i etkinleştirmeden önce uçuş ortamının açık olduğundan, yeterli ışık aldığından ve ortamda herhangi bir engel bulunmadığından emin olun.

FocusTrack'i etkinleştirmek için kamera görünümünün solundaki FocusTrack simgesine [•] dokununuz veya ekrandaki özneyi seçin. Etkinleştirdikten sonra çıkmak için FocusTrack simgesine [•] tekrar dokununuz.



Kullanım sırasında uzaktan kumandadaki Uçuş Duraklatma düğmesine basarak nesne seçimini iptal edin.

QuickShots

QuickShots birden fazla çekim modu içerir. Hava aracı, otomatik olarak seçilen çekim moduna göre video kaydeder ve kısa bir video oluşturur.



Uyarı



- Boomerang modunu kullanırken yeterli alan olduğundan emin olun. Hava aracının etrafında en az 30 m (99 fit) yarıçapında bir alan olduğundan ve hava aracının üstünde en az 10 m (33 fit) alan olduğundan emin olun.
- QuickShots'ı etrafta binaların ve başka engellerin bulunmadığı yerlerde kullanın. Uçuş güzergâhında insan, hayvan veya başka engel bulunmadığından emin olun.
- Her zaman hava aracının etrafındaki nesnelere dikkat edin ve çarpışmalardan veya hava aracının engellenmesinden kaçınmak için uzaktan kumandayı kullanın.
- QuickShots'ı aşağıdaki durumlarda KULLANMAYIN:
 - Özne uzun bir süre boyunca engellendiğinde veya görüş alanının dışına çıktığında.
 - Takip edilen nesne; karla kaplı alanlar veya çöller gibi tek renkli, büyük bir alanda bulunduğu anda.
 - Özne, renk ve desen bakımından etrafındaki ortama benziyorsa.
 - Özne havadayken.
 - Özne hızla hareket ederken.

- Aydınlatma son derece karanlık (< 5 lüks) veya parlak (> 100.000 lüks) olduğunda.
- QuickShots'ı binaların yakınında veya GNSS sinyalinin zayıf olduğu yerlerde KULLANMAYIN. Aksi takdirde, uçuş güzergâhı dengesiz hale gelir.
- QuickShots'ı kullanırken yerel gizlilik kanunlarına ve mevzuatına uymalısınız.

QuickShots Kullanımı

1. Kamera görünümünün sağ tarafındaki Çekim Modu simgesine dokunun ve QuickShots  öğesini seçin.
2. Bir alt mod seçtikten sonra artı simgesine dokunun veya ekrandaki özneyi sürükleyerek seçin. Daha sonra çekime başlamak için  öğesine dokunun. Hava aracı, seçilen seçeneğe göre önceden ayarlanmış bir uçuş hareketi gerçekleştirirken görüntüleri kaydedecek ve ardından bir video oluşturacaktır. Kayıt bittiğinde, hava aracı tekrar ilk konumuna döner.
3.  öğesine dokunun veya uzaktan kumandadaki Flight Pause (Uçuş Duraklatma) düğmesine bir kez basın. Hava aracı QuickShots'tan derhal çıkar ve havada durur.

Panorama Görüntüyü Oynatma

DJI Fly uygulamasında Albüme girin.  ile işaretli dosyalar panoramik görüntülerdir.

Görüntü oynatılırken varsayılan olarak orijinal uçuş görüntüsü gösterilir. Oynatma sırasında ekranı kaydırarak görünümü serbestçe ayarlayabilirsiniz.

3.2 Sürükleyici Hareket Kontrolü

Aşağıdaki adımlar, kullanıcıların hava aracını düzgün şekilde çalıştırmasına yardımcı olacaktır.

1. Her uçuştan önce uçuş öncesi kontrol listesinin tamamının üzerinden geçin.
2. Gimbalın kilitli olduğundan ve ayak pedlerinin aşağıya baktığından emin olun. Hava aracını, arka kısmı kullanıcıya bakacak şekilde açık ve düz bir alana yerleştirin. Kutu içeriğine dahil olan katlanabilir iniş pediyle birlikte kullanılması önerilir.
3. Gözlük sistemini, uzaktan kumanda cihazını ve hava aracını çalıştırın.
4. Hava aracı durum göstergesi yeşil renkte yavaşça yanıp sönüncüye kadar bekleyin ve gözlük sistemini takın.
5. Motorları çalıştırın.

6. Herhangi bir uyarı mesajı olmadığından ve GNSS sinyalinin güçlü olduğundan emin olmak için gözlük sistemindeki uçuş canlı görüntüsünü kontrol edin.
7. Hava aracı motorlarını çalıştırmak için kilit düğmesine iki kez basın, ardından hava aracının kalkış yapması için basın ve basılı tutun. Hava aracı yaklaşık 1,2 m irtifaya yükselecek ve havada duracaktır.
8. Hava aracını havada asılı iken otomatik olarak indirmek ve motorları durdurmak için kilit düğmesine basın ve basılı tutun.
9. Hava aracını, gözlük sistemini ve uzaktan kumanda cihazını kapatın.

Temel Uçuş



- İlk uçuştan önce gözlük sistemindeki eğitim rehberinin izlenmesi önerilir. **Settings (Ayarlar) > Control (Kontrol) > Motion Controller Flight Tutorial (Hareketli Kontrol Cihazı)** adımlarını takip edin.

DJI RC Motion 3'ün kilit düğmesini, kumanda çubuğunu ve gaz butonunu kullanarak hava aracını çalıştırın.

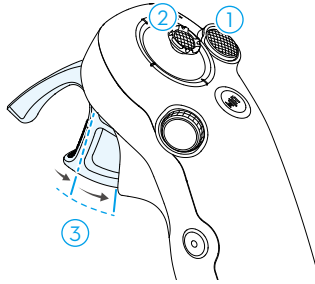

1. Hava aracının kalkış, iniş ve frenini kontrol etmek için kilit düğmesini kullanın.
2. Hava aracını yükseltmek, alçaltmak, yatay olarak* sola veya sağa hareket ettirmek için kumanda çubuğunu hareket ettirin.
3. Gaz butonuna bastığınızda karşınıza iki basınç seviyesi çıkar. Birinci ve ikinci konumun ortasına hafifçe bastığınızda fark edilir bir duraklama hissedebilirsiniz. Hava aracının farklı hareketlerini kontrol etmek için gaz butonuna farklı konumlarda basın.

* Kolay ACRO etkinleştirilmediğinde veya Kolay ACRO eylemi Kaydırma olarak seçildiğinde.

	<p>Gaz butonuna basılmadığında hava aracı, havada asılı kalacaktır.</p>
	<p>Gaz butonuna ilk konuma kadar hafifçe bastığınızda, hareket kumandasını dikey bir şekilde sola veya sağa eğerek hava aracının yönünü ayarlayabilirsiniz. Şu anda hava aracının ileri doğru uçmayacağını unutmayın.</p>
	<p>Hava aracını gözlük sistemindeki çemberin yönünde uçurmak için gaz butonuna ikinci konuma kadar basın.</p>

Kalkış, Fren ve İniş

Kalkış: Hava aracı motorlarını çalıştırmak için kilit düğmesine iki kez basın, ardından hava aracının kalkış yapması için düğmeyi basılı tutun. Hava aracı yaklaşık 1,2 m'ye yükselecek ve havada asılı kalacaktır.

Fren yapıyor: Hava aracının fren yapması ve olduğu yerde havada durması için uçuş sırasında kilit düğmesine basın. Uçuş kontrolüne devam etmek için tekrar basın.

İniş yapıyor: Hava aracını havada asılı iken otomatik olarak indirmek ve motorları durdurmak için kilit düğmesine basın ve basılı tutun.



- Kilit düğmesine iki kez basılarak hava aracı motorları çalıştırıldıktan sonra, hava aracının kalkması için kumanda çubuğunu yavaşça yukarı itin.

- Kolay ACRO devre dışıyken, hava aracı iniş konumuna uçtuğunda, hava aracına iniş yaptırmak için kumanda kolunu hafifçe aşağı itin. İndikten sonra, kumanda çubuğunu aşağı itin ve motorlar durana kadar bu pozisyonda tutun.

- ⚠ • Uçuş sırasında bir acil durum meydana gelirse (çarpışma veya hava aracı kontrolden çıkarsa), kilit düğmesine dört kez basılması Uçuş Ortasında Motorları Durdur işlevini tetikleyecek, bu da hava aracı motorlarını derhal durduracaktır. **Uçuş Ortasında Motorları Durdur işlevi, hava aracının düşmesine neden olacaktır. Dikkatli çalıştırın.**
- Hareket kumandasını kullanırken uçuş güvenliğini sağlamak amacıyla, gözlük sistemini çalıştırmadan önce frene basıp havada durmak için kilit düğmesine bir kez basın. Bunu yapmazsanız bir güvenlik riski ortaya çıkabilir ve uçağın kontrolünü kaybetmenize veya yaralanmaya yol açabilir.

İleri ve Geri Yönde Uçma

İleri veya geri uçmak için hareket kumandasının gaz butonuna basın veya butonu itin. Hızlandırmak için basarken veya iterken daha fazla baskı uygulayın. Durması ve havada asılı kalması için bırakın.

Hava aracını gözlük sistemindeki çemberin yönünde uçurmak için gaz butonuna ikinci konuma kadar basın.

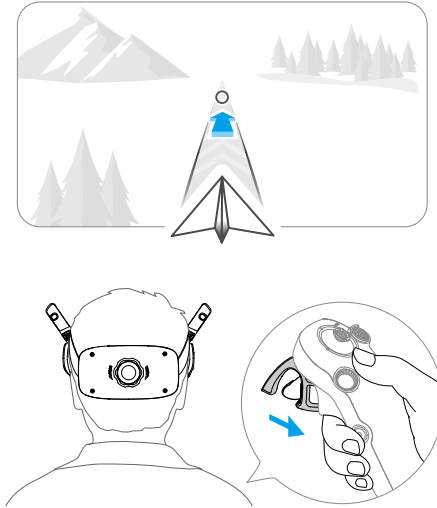

Uçağı ters yöne doğru uçurmak için gaz butonunu ileri doğru itin.

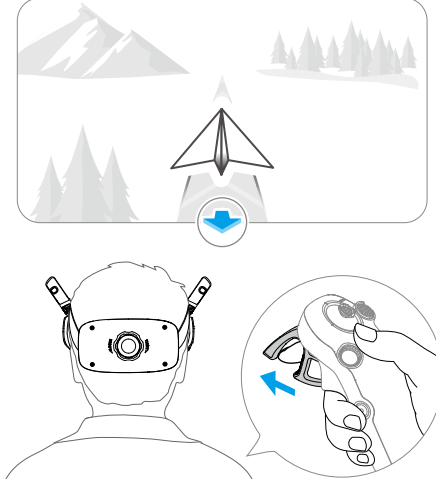

Hava Aracı Yönünü Ayarlama

İlk konuma kadar gaz butonuna yavaşça basın ve aynı anda hava aracının dönmesini sağlamak için hareket kumandasının üst kısmını her iki yöne doğru eğin. Hareket kumandasını eğme açısı büyüdükçe hava aracı daha hızlı döner. Gözlük sistemindeki çember sola ve sağa hareket edecek ve uçuş canlı görüntüsü buna göre değişecektir.

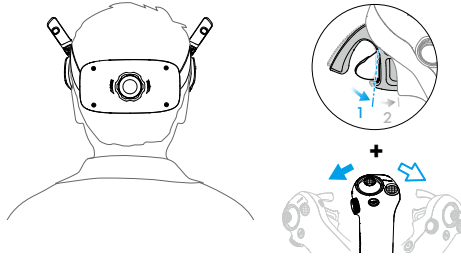
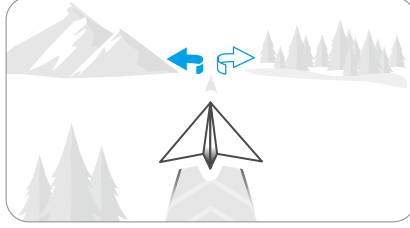

Hava Aracının Belirli Bir Açıda Yükselmesini veya Alçalmasını Sağlama

Hava aracının yukarı dönük bir açıyla uçuşması gerektiğinde, hareket kumandasını yukarı doğru eğerken gaz butonuna ikinci konuma kadar basın.

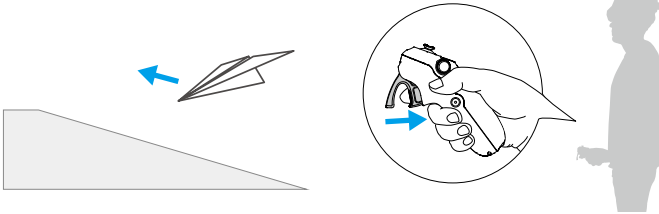

Hava aracının aşağı dönük bir açıyla uçuşması gerektiğinde, hareket kumandasını aşağı doğru eğerken gaz butonuna ikinci konuma kadar basın.

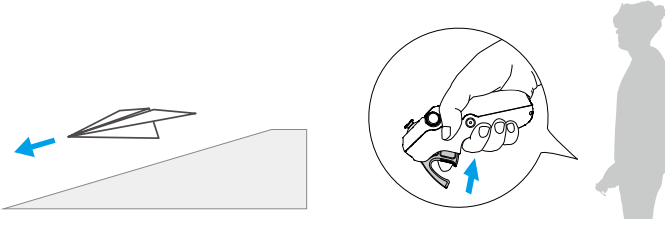

Gimbal ve Kameranın Kontrol Edilmesi

Uçuş sırasında, gaz butonu serbest bırakıldığında ve hava aracı havada duruyorken:

- Tek Lens modu: Gimbalin eğimini kontrol etmek için hareket kumandasını yukarı ve aşağı eğin.

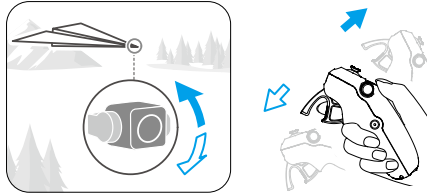

- 360 ° modu: Hareket kumandasını yukarı ve aşağı eğerek kamera görünümünü buna göre hareket ettirin.

Gözlük sistemindeki çember yukarı ve aşağı hareket edecek ve uçuş canlı görüntüsü buna göre değişecektir.



- Kalkıştan önce veya hava aracının havada durmasını tetiklemek için kilit düğmesini kullanırken gimbal/görünüm eğimi kontrol edilemez.
- Geri Dönüş ve iniş sırasında (2 m üzerinde) görünümü eğmek için hareket kumandası üzerindeki döner düğmeyi çevirin.

Kafa Takibi

Kafa Takibi'ni etkinleştirmek için canlı uçuş görünümünden kısayol menüsünü açın ve  ögesine tıklayın.

360 ° Modu

Kafa Takibi etkinleştirildikten sonra kamera görünümü kafanızla birlikte hareket eder ve uçuş yönünü etkilemez. Aynı zamanda uçuş yönünü hareket kumandasını kullanarak da kontrol edebilirsiniz.

Uçuş yönü, kafanızın yönüyle eşleşmiyorsa ekranın sol üst köşesinde otomatik olarak Görüş Yardımı belirir ve uçuş yönündeki görünümü gösterir. Bunu, gözlük ekranı ayarlarından değiştirebilirsiniz.

Tek Lens Modu

Kafa takibi etkinleştirildikten sonra hava aracının yatay yönü ve gimbalın eğimi, uçuş sırasında baş hareketleri kullanılarak kontrol edilebilir.

Kafa Takibi moduna girdikten sonra hareket kumandası gimbal eğimini kontrol edemez ve yalnızca hava aracını kontrol eder. Kullanıcılar, gaz butonuna basmadan hareket kumandasını eğerek uçağın yönünü kontrol etmeye devam edebilir.

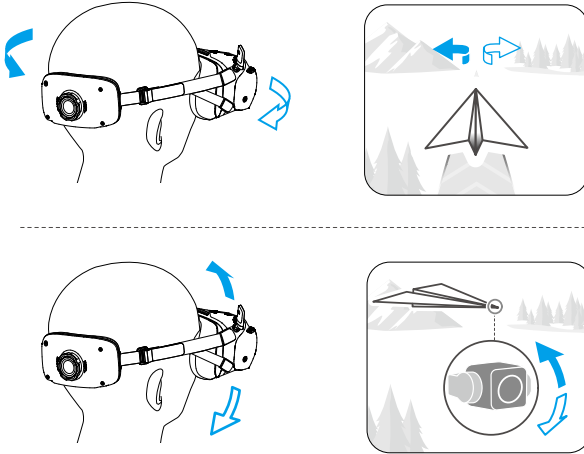

Easy ACRO

Hareket kumandasını kullanarak hava aracını veya kamera görünümünü kontrol edin, takla ve 180 ° kayma gibi Easy ACRO hareketleri gerçekleştirin.



- Easy ACRO eylemlerini gerçekleştirmeden önce çevrenize dikkat edin ve yakınlarda herhangi bir engel olmadığından emin olun.
- Easy ACRO aşağıdaki durumlarda kullanılamaz:

- Hava aracı kalkarken, havada dururken, inerken veya başlangıç noktasına dönerken;
- Konumlandırma performansı zayıf (GNSS ve görüş sistemi mevcut değil);
- Hava aracı, Kısıtlı Bölgenin veya İrtifa Bölgesinin tampon bölgesindeyken veya Maksimum Uçuş Mesafesine yaklaştığında.



- Easy ACRO sırasında yakınlaştırma ayarlanamaz ve Easy ACRO etkinleştirildiğinde FOV olduğu gibi kalır.
- Easy ACRO aşağıdaki durumlarda etkinleştirilemez:
 - Video kaydederken.
 - Kafa Takibi etkinleştirildiğinde.
 - FocusTrack etkinleştirildiğinde.
 - DJI FPV Remote Controller 3 ile kullanılırken.

1. Kısayol menüsünü açın ve  ögesini seçin. Hava aracı Easy ACRO moduna girecektir. Seçilen eylemi, gözlük sistemindeki canlı görüntünün sol tarafında görüntüleyin.

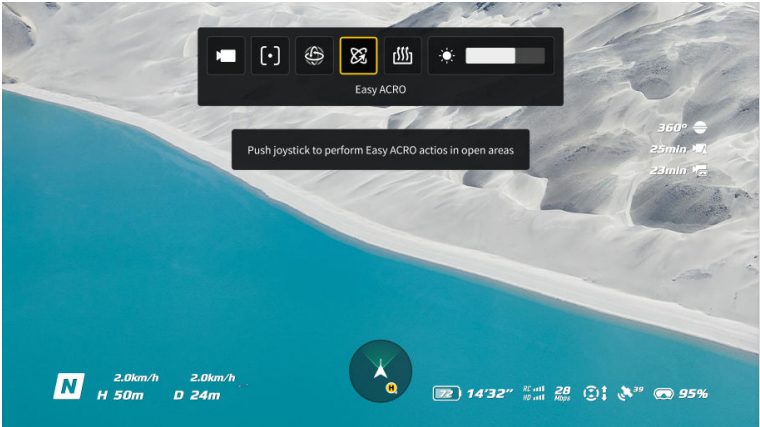

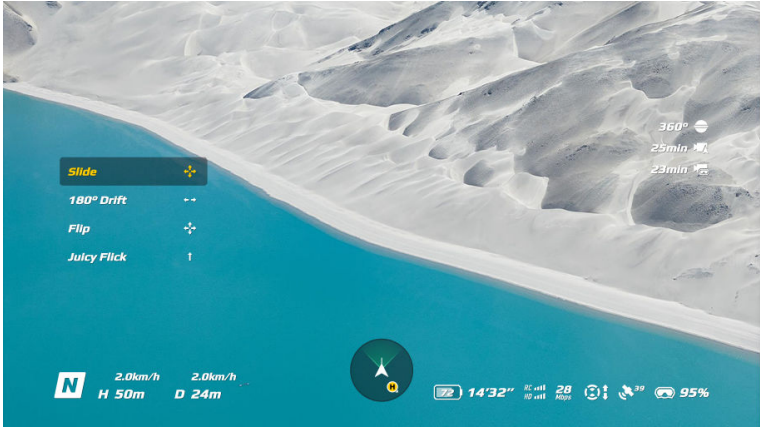

2. Easy ACRO eylemleri arasında geçiş yapmak için hareket kumandası üzerindeki döner düğmeyi kullanın.
3. Easy ACRO etkinleştirildiğinde, aşağıda gösterildiği gibi farklı Kolay ACRO eylemlerini gerçekleştirmek için denetim kolunu hareket ettirin.

Kaydırma

Hava aracının yükselmesini veya alçalmasını sağlamak için yukarı veya aşağı yönde kaydırın.

Hava aracını sola veya sağa yatay olarak hareket ettirmek için kumanda çubuğunu sola ya da sağa itin.

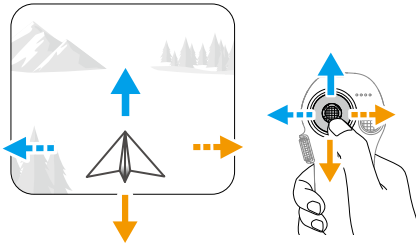

180° Kayma

Hava aracının 180° sola veya sağa kaymasını sağlamak için kumanda çubuğunu sola ya da sağa itin.

Bu eylem modunda kumanda çubuğunu yukarı veya aşağı ittiğinizde hava aracı yanıt vermeyecektir.

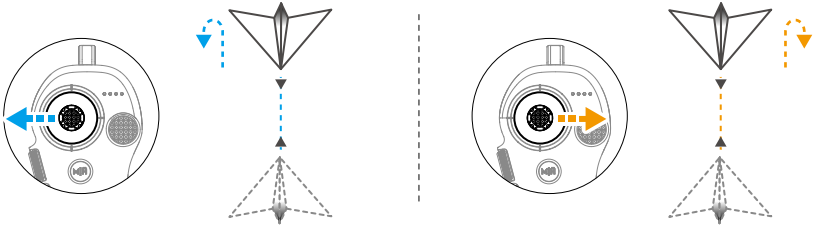

Takla

Denetim kolunu bir kez yukarı veya aşağı itin, kamera görünümü düz veya ters takla efekti gösterir ancak hava aracı takla atmaz.

Denetim kolunu bir kez sola veya sağa itin, kamera görünümü sola veya sağa takla efekti gösterir ancak hava aracı takla atmaz.

Ani Ters Dönüş

Denetim kolunu bir kez yukarı itin, hava aracı döner ve kamera görünümünde Ani Ters Dönüş efekti gösterilir.

Fotoğraflar ve Videolar

Lens modunu değiştirmek için gözlükteki kamera ayarları panelini açın. Gimbal, değişiklik sırasında otomatik olarak dönecektir.

- Tek Lens modu yalnızca video kaydını destekler.
- Kalkıştan önce çekim desteklenmez.

Deklanşör/kayıt düğmesine bir kez basarak fotoğraf çekebilir veya kaydı başlatıp durdurabilirsiniz.

360 ° modunda:

- Hareket kumandasını yukarı veya aşağı doğru eğerek kamera görünümümü buna göre hareket ettirin.

- Döner düğmeyi çevirerek yakınlaştırmak veya uzaklaştırmak. Görünüm aşağı yönlü olduğunda ve yakınlaştırma maksimum FOV olarak ayarlandığında ekranda asteroid görünümü belirir.

FocusTrack



Eğitim videolarını izlemek için bağlantıya tıklayın veya QR kodunu tarayın.



<https://www.dji.com/avata-360/video>

 FocusTrack yalnızca 360 ° modunda desteklenir.

 FocusTrack etkinleştirildiğinde FOV 104 ° değerine sabitlenir.

Hava aracını, burnunu nesneye çevirmeden serbestçe uçurabilirsiniz. Kamera görünümü nesneye odaklı şekilde kalır.

Görüş sistemi normal şekilde çalışırken bir engel algırsa hava aracı onu baypas eder veya fren yapar. Hangi eylemi yapacağı DJI Fly uygulamasında engellerden kaçınma ayarının **Baypas** veya **Fren** olarak ayarlanmasına bağlı olarak değişir.

 Spor modunda engellerden kaçınma devre dışı bırakılır.

Desteklenen Nesneler:

- Sabit nesneler
- Hareketli nesneler (yalnızca araçlar, tekneler ve insanlar)

Bildirim

 • Hava aracı; hareket eden insan, hayvan veya araç gibi hareketli nesnelere kaçınmaz. FocusTrack'i kullanırken, uçuş güvenliğini sağlamak için çevredeki ortama dikkat edin.

- FocusTrack'i küçük veya ince nesnelerin (ör. ağaç dalları veya elektrik hatları) veya şeffaf nesnelerin (ör. su veya cam) olduğu alanlarda veya tek renkli yüzeylerin üzerinde (ör. beyaz duvarlar) KULLANMAYIN.
- Acil bir durumda hava aracını manuel olarak kontrol edebilmek için her zaman kilit düğmesine basmaya hazır olun.
- FocusTrack'i aşağıdaki durumlardan birinde kullanırken ekstra tedbirli olun:
 - Takip edilen özne düz bir düzlemde hareket etmiyorsa.
 - Takip edilen özne hareket ederken ciddi anlamda şekil değiştiriyorsa.
 - Takip edilen özne uzun bir süre boyunca gözden kaybolursa.
 - Takip edilen nesne; karla kaplı alanlar veya çöllere gibi tek renkli, büyük bir alanda bulunuyor.
 - Takip edilen nesne, çevredeki ortamla benzer bir renge veya desene sahipse.
 - Ortam aşırı karanlık (<5 lüks) veya parlaksa (>100.000 lüks).
- FocusTrack'i kullanırken yerel mahremiyet kanunlarına ve düzenlemelerine uymalısınız.
- Yalnızca araçları, tekneleri ve (çocuklar hariç) insanları takip etmeniz tavsiye edilir. Diğer sükeleri takip ederken dikkatli biçimde uçun.
- Desteklenen hareketli özneler kapsamında araçlar ifadesi ile otomobiller ve küçük veya orta ölçekli tekneler gibi araçlar ifade edilmektedir. Uzaktan kumandalı araba veya tekneleri TAKİP ETMEYİN.
- Takip edilen nesne bir başka nesnenin çok yakınından geçerse, yanlışlıkla diğer nesne takip edilmeye başlayabilir.

FocusTrack Kullanımı

FocusTrack'i etkinleştirmeden önce uçuş ortamının açık olduğundan, yeterli ışık olduğundan ve ortamda herhangi bir engel bulunmadığından emin olun.

- **Hareket kumandasındaki kilit düğmesine bastıktan sonra hava aracı havada duruyorsa:**
 1. FocusTrack'i etkinleştirmek için canlı uçuş görünümü kısayol menüsünü açın ve [•] ögesini seçin.
 2. Ekranda nesneyi seçmek için + düğmesine dokunun veya düğmeyi sürükleyin.
 3. Hava aracının kilidini açmak ve uçuşa devam etmek için kilit düğmesine tekrar basın.
- **Uçuş sırasında hava aracı kilitli değilken:**

1. Hareket kumandasının yanındaki döner düğmeyi basılı tutarak FocusTrack'i etkinleştirin.
2. Nesneyi seçmek için döner düğmeye basın.

Takip sırasında çekime başlamak için deklanşör/kayıt düğmesine basın. Kaydedilen gerçek görüntü, ekranın sol üst köşesinde gösterilir. Ana ekran, hava aracının burnunun önündeki görünümü gösterir ve nesnenin yönü ile mesafesini belirtir. Nesneyle aranızda makul seviyede bir mesafe olması tavsiye edilir.

FocusTrack'ten çıkmak için [•] ögesine tekrar dokunun veya döner düğmeyi basılı tutun.



- FocusTrack sırasında seçili nesneyi iptal etmek için hareket kumandasının yanındaki döner düğmeye basın.
- Gözlük menüsünü açıp **Ayarlar > Kontrol** bölümüne giderek döner düğmeyi basılı tutma eylemini diğer işlemlere atayabilirsiniz.
- Daha sabit görüntü için gözlük menüsünü açın, **Ayarlar > Kontrol** bölümüne gidin ve gimbal modunu Takip olarak değiştirin.

Panorama Görüntüyü Oynatma

Gözlük üzerinden Albüme girin. ☰ ile işaretlenen dosyalar panoramik çekimlerdir.

Gözlük üzerinden görüntüyü oynatırken varsayılan olarak Serbest Görüntü etkinleştirilir. Sahneyi farklı perspektiflerden görmek için kafanızı çevirin.

Oynatma menüsünü açın ve Kamera FOV'una geçin. Bu işlem, kadrajı orijinal uçuş görünümüne kilitlet.

Video Oynatma Kontrolü

5D düğmesini kullanma:

- Oynatmayı duraklatmak veya devam ettirmek için düğmeye basın.
- İlerleme çubuğunu ayarlamak için düğmeyi sola veya sağa doğru itin.
- Oynatma ayarlarına girmek ve ekran parlaklığını veya ses seviyesini ayarlamak için düğmeyi geriye itin.

AR imlecini kullanma:

- Oynatmayı duraklatmak veya devam ettirmek için gaz butonuna basın, çıkmak için gaz butonunu ileri doğru itin.
- İlerleme çubuğunu ayarlamak için gaz butonuna basarken imleci sola veya sağa hareket ettirin.

- İmleci ekranın üst kısmındaki oka götürün, ardından oynatma ayarlarına girmek ve ekran parlaklığını veya ses düzeyini ayarlamak için gaz butonunu aşağı doğru bastırın.

3.3 Video Önerileri ve İpuçları

1. İstedığınız gimbal operasyon modunu şuradan seçin: DJI Fly.
2. Fotoğraf çekiminin ve video kaydının Normal veya Cine modunda uçarken yapılması tavsiye edilir.
3. Yağmur veya rüzgar gibi kötü hava koşullarının olduğu günlerde UÇMAYIN.
4. İhtiyaçlarınıza en uygun kamera ayarlarını seçin.
5. Uçuş rotalarını belirlemek ve ön izleme yapmak için deneme uçuşları gerçekleştirin.
6. Hava aracının sorunsuz ve dengeli bir şekilde hareket etmesini sağlamak için kumanda çubuklarını hafifçe itin.

Hava Aracı

4 Hava Aracı

4.1 Uçuş Modu

DJI RC 2 uzaktan kumandasını kullanırken uzaktan kumandadaki uçuş modu anahtarı kullanılarak Normal, Spor ve Cine uçuş modları arasında değişiklik yapılabilir.

Uçuş modları, hareket kumandasındaki Mod düğmesi kullanılarak Normal mod ile Spor modu arasında değiştirilebilir.

Normal Mod: Normal mod, çoğu uçuş senaryosu için uygundur. Hava aracı hassas bir şekilde havada durabilir, stabil bir şekilde uçabilir ve Akıllı Uçuş Modlarını kullanabilir.

Spor Modu: Spor modunda hava aracının maksimum yatay uçuş hızı, Normal moda kıyasla daha yüksek olacaktır. Spor modunda engellerden kaçınmanın devre dışı bırakıldığını unutmayın.

Cine Modu: Cine modu aslında uçuş hızı sınırlı Normal moddur, böylece kayıt sırasında hava aracı daha stabil hale gelir.

Görüş sistemi kullanılmadığında veya devre dışı bırakıldığında ve GNSS sinyali zayıf olduğunda ya da pusula parazit sorunu yaşadığında, hava aracı otomatik olarak Davranış (ATTI) moduna geçer. Hava aracı ATTI modundayken çevresindeki faktörlerden daha kolay etkilenir. Rüzgar gibi çevresel faktörler hava aracının yatay olarak kaymasına neden olarak özellikle çevresi kapalı alanlarda uçuş sırasında tehlike oluşturabilir. Hava aracı otomatik olarak havada duramayacak veya fren yapamayacaktır. Bu nedenle pilot, kazaları önlemek için hava aracını en kısa sürede indirmelidir.



- Uçuş modları yalnızca manuel uçuş için geçerlidir.



- Spor modunda görüş sistemi devre dışı bırakılır; bu da hava aracının rotası üzerindeki engelleri otomatik olarak algılayamamasına neden olur. Çevredeki ortama dikkat etmeli ve engellerden kaçınmak için hava aracını kontrol etmelisiniz.
- Spor modunda hava aracının maksimum hızı ve fren mesafesi önemli ölçüde artar. Rüzgarsız koşullarda minimum 30 m fren mesafesi gereklidir.
- Hava aracı Spor modunda veya Normal modda yükselirken ve alçalırken rüzgarsız koşullarda en az 10 m frenleme mesafesi gereklidir.
- Spor modunda hava aracının tepki kapasitesi önemli ölçüde artar; dolayısıyla uzaktan kumandadaki küçük bir kumanda çubuğu hareketi, hava aracının uzun mesafede ilerlemesine neden olur. Uçuş sırasında yeterli manevra alanı sağladığınızdan emin olun.
- Spor modunda kaydedilen videolarda ufak bir titreme gözlemleyebilirsiniz.



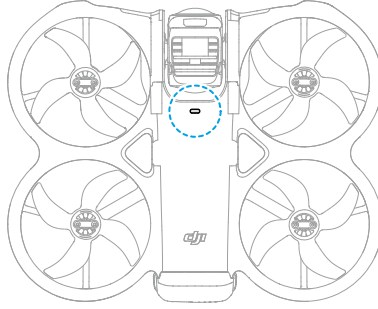

4.2 Hava Aracı Durum Göstergeleri







Hava aracı açıkken motorlar çalışır durumda değilse hava aracı durum göstergesi, hava aracının mevcut durumunu gösterecektir.

Hava Aracı Durum Göstergesi Açıklamaları

Normal Durumlar

	Dönüşümlü olarak kırmızı, sarı ve yeşil renkte yanıp söner	Çalıştırma ve otomatik tanı testlerini uygulama
	Dört kez sarı yanıp söner	Hazırlık
	Yavaşça yeşil yanıp sönüyor	GNSS etkin
	Yeşil renkte tekrarlı olarak iki kez yanıp söner	Görüş sistemleri etkin
	Sarı renkte yavaşça yanıp söner	GNSS ve görüş sistemi devre dışı bırakıldı (ATTI modu etkinleştirildi)

Uyarı Durumları

	Sarı renkte hızla yanıp söner	Uzaktan kumanda sinyali kayıp
	Yavaşça kırmızı yanıp sönüyor	Kalkış devre dışı (ör. batarya düşük) ^[1]
	Kırmızı renkte hızla yanıp söner	Batarya kritik derecede düşük
	Sabit kırmızı	Kritik hata
	Dönüşümlü olarak kırmızı ve sarı renkte yanıp söner	Pusula kalibrasyonu gerekli

[1] Hava aracı kalkış yapamıyor ve durum göstergesi kırmızı renkte yavaşça yanıp sönüyorsa DJI Fly veya gözlükteki uyarı mesajını görüntüleyin.

4.3 Geri Dönüş

Uçağın Kalkış Noktasına Dönüş (RTH) sırasındaki davranışını iyi bildiğinizden emin olmak için bu bölümü dikkatli bir şekilde okuyun.

Geri Dönüş (RTH) fonksiyonu, hava aracını otomatik olarak en son kaydedilen Kalkış Noktasına uçurur. RTH üç şekilde tetiklenebilir: Kullanıcı aktif olarak tetiklerse, hava aracının bataryası zayıfsa veya uzaktan kumanda sinyali kaybolursa (Arıza Korumalı RTH tetiklenir). Hava aracının, Kalkış Noktasını başarılı bir şekilde kaydetmesi ve konumlandırma sisteminin normal çalışması durumunda, RTH fonksiyonu tetiklendiğinde, hava aracının otomatik olarak geri uçuşması ve Kalkış Noktasına inmesi gerekir.

- Kalkış Noktası: Hava aracı güçlü bir GNSS sinyali  26 aldığı veya aydınlatma yeterli olduğu sürece Kalkış Noktası kalkış sırasında kaydedilecektir. Kalkış Noktası kaydedildikten sonra DJI Fly bir sesli uyarı verecektir. Uçuş sırasında Kalkış Noktasını güncellemek gerekirse (örneğin bulunduğu yeri değiştirirseniz), DJI Fly uygulamasındaki *** > **Güvenlik** sayfasından Kalkış Noktası manuel olarak güncellenebilir.

Hava aracı, DJI RC 2 uzaktan kumanda ile kullanıldığında [Dinamik Ev Noktası](#) kullanılabilir.

-  Gimbal, güvenliği sağlamak için Geri Dönüş sırasında otomatik olarak 360 ° moduna dönecektir. Geri Dönüş sırasında Tek Lens moduna geçiş desteklenmez.

RTH sırasında AR RTH rotası, kamera görünümünde görüntülenerek dönüş yolunu görmenize ve uçuş güvenliğini sağlamanıza yardımcı olur. Kamera görünümü aynı zamanda AR Kalkış Noktasını da görüntüler. Hava aracı, Kalkış Noktasının üzerindeki alana ulaştığında kamera görünümü otomatik olarak aşağı doğru dönecektir. AR hava aracının gölgesi, hava aracı yere yaklaştığında kamera görünümünde görünecek ve hava aracının tercih ettiğiniz konuma daha doğru şekilde inmesini kontrol etmenize olanak tanıyacaktır.

Varsayılan olarak kamera görünümünde AR Kalkış Noktası, AR RTH rotası ve AR hava aracı gölgesi görüntülenecektir. Ekran, *** > **Güvenlik** > **AR Ayarları** bölümünden değiştirilebilir.

-  Gözlük, AR Geri Dönüş rotasını veya AR hava aracı gölgesini göstermeyi desteklemez.
- AR RTH rotası yalnızca referans olarak kullanılır ve farklı senaryolarda gerçek uçuş rotasından sapabilir. RTH sırasında ekrandaki canlı görüntüye her zaman dikkat edin. Hava aracını dikkatli uçurun.

- Geri Dönüş sırasında hava aracı, varsayılan şekilde ve otomatik olarak kamera görünümünü Geri Dönüş rotasına doğru ayarlayacaktır. Görünümü manuel olarak ayarlamak, otomatik ayarlamayı durdurur ve bu durum AR Geri Dönüş rotasının görüntülenmesini engelleyebilir.

Bildirim



- Konumlandırma sistemi anormal çalışıyorsa hava aracı normal bir şekilde Kalkış Noktasına geri dönmeyebilir. Arıza Korumalı RTH sırasında sistem anormal çalışıyorsa hava aracı ATTI moduna girip otomatik olarak iniş yapabilir.
- GNSS olmadığında su yüzeyleri, cam yüzeyli binalar veya yerden yüksekliğin 30 metreden fazla olduğu senaryolarda uçuş yapmayın. Konumlandırma sistemi anormal çalışıyorsa uçak ATTI moduna girecektir.
- Her uçuş öncesinde uygun bir RTH irtifası belirlenmesi önemlidir.
- Hava aracı, RTH sırasında çevre koşullarının algılama sistemi için uygun olmaması durumunda engelleri algılayamaz.
- GEO bölgeleri RTH'yi etkileyebilir. GEO bölgelerinin yakınında uçmaktan kaçınınız.
- Rüzgar hızı çok yüksek olduğu takdirde hava aracı Kalkış Noktasına dönmeyebilir. Hava aracını dikkatli uçurun.
- RTH sırasında küçük veya ince nesnelere (ağaç dalları veya elektrik hatları gibi) veya şeffaf nesnelere (su veya cam gibi) özellikle dikkat edin. Acil bir durumda RTH'den çıkın ve hava aracını manuel olarak kontrol edin.
- Hava aracının RTH yolunda baypas edemeyeceği elektrik hatları veya iletim kuleleri varsa Gelişmiş Geri Dönüşü **Ön Ayarlı** olarak ayarlayın ve RTH İrtifasının tüm engellerden daha yükseğe ayarlandığından emin olun.
- Geri Dönüş sırasında **Gelişmiş Geri Dönüş** ayarları değiştirilirse hava aracı fren yapar ve son ayarlara göre kalkış noktasına döner.
- RTH sırasında maksimum irtifa mevcut irtifanın altına ayarlanırsa, hava aracı önce maksimum irtifaya inecek ve ardından kalkış noktasına dönmeye devam edecektir.
- RTH sırasında RTH İrtifası değiştirilemez.
- Mevcut irtifa ile RTH irtifası arasında büyük bir fark varsa farklı irtifalardaki rüzgar hızı farklılıkları nedeniyle kullanılan batarya gücü miktarı doğru hesaplanamaz. Kamera görünümündeki batarya gücü talimatlarına ve uyarı mesajlarına özellikle dikkat edin.
- Gelişmiş Geri Dönüş sırasında uzaktan kumanda sinyali normal olduğunda, uçuş hızını kontrol etmek için ileri-geri hareket çubuğu kullanılabilir; ancak yön

ve yükseklik kontrol edilemez ve hava aracı sola veya sağa kontrol edilemez. Hızlanmak için ileri-geri hareket çubuğunu sürekli olarak itmek batarya güç tüketim hızını artıracaktır. Uçuş hızı, etkin algılama hızını aşarsa hava aracı engelleri baypas edemez. İleri-geri hareket çubuğu tamamen aşağı itilirse hava aracı fren yapar ve havada durur ve RTH'den çıkar. Hava aracı, ileri-geri hareket çubuğu serbest bırakıldıktan sonra kontrol edilebilir.

- Hava aracı, Ön Ayarlı RTH sırasında yükselirken mevcut konumunun veya Kalkış Noktasının irtifa sınırına ulaşırsa hava aracı yükselmeyi durdurur ve mevcut irtifada Kalkış Noktasına geri döner. RTH sırasında uçuş güvenliğine dikkat edin.
- Hava aracı İrtifa Bölgesine ulaştığında Kalkış Noktası, İrtifa Bölgesinin içinde ancak hava aracı İrtifa Bölgesinin dışındaysa hava aracı, ayarlanan RTH irtifasından daha düşük olabilen irtifa sınırının altına alçalacaktır. Hava aracını dikkatli uçurun.
- Çevredeki ortam RTH'yi tamamlamak için çok karmaşık algılama sistemleri düzgün çalışıyor olsa bile hava aracı RTH'den çıkar.
- RTH otomatik iniş sırasında tetiklenemez.
- Hava aracı görüntüyü oynatırken Geri Dönüş tetiklenirse oynatma otomatik olarak sonlandırılır.
- Geri Dönüş sırasında yalnızca video kaydı desteklenir. Kayıt ayarlarını değiştirme veya fotoğraf çekme işlevleri desteklenmez.

Gelişmiş Geri Dönüş

Gelişmiş Geri Dönüş tetiklendiğinde hava aracı, DJI Fly uygulamasında görüntülenecek ve ortama göre ayarlanacak olan en iyi RTH yolunu otomatik olarak planlayacaktır. RTH sırasında, hava aracı uçuş hızını rüzgar hızı, rüzgar yönü ve engeller gibi çevresel faktörlere göre otomatik olarak ayarlayacaktır.

 Gözlük, Geri Dönüş yolunu göstermeyi desteklemez.

Uzaktan kumanda cihazı ile hava aracı arasındaki sinyal iyiye aşağıdaki yöntemleri kullanarak Geri Dönüşten çıkabilirsiniz:

- Uzaktan Kumanda: DJI Fly uygulamasındaki  ögesine dokununuz veya uzaktan kumandadaki Geri Dönüş düğmesine basın.
- Hareket Kumandası: Kilit düğmesine basın.

RTH'den çıktıktan sonra hava aracının kontrolünü geri kazanırsınız.

Tetikleme Yöntemi

Kullanıcı aktif olarak Geri Dönüşü tetiklediğinde

Uçuş sırasında aşağıdaki yöntemleri kullanarak Geri Dönüşü tetikleyebilirsiniz:

- **Uzaktan Kumanda:** Uzaktan kumandadaki Geri Dönüş düğmesini basılı tutun veya kamera görünümünün sol tarafındaki  ögesine dokunup ardından Geri Dönüş simgesine basılı tutun.
- **Hareket Kumandası:** Açmak için M düğmesini basılı tutun.

Geri Dönüş sırasında uzaktan kumanda sinyali kaybolursa hava aracı ön ayarlı Sinyal Kaybı Eyleminden bağımsız olarak Geri Dönüş prosedürünü uygulamaya devam edecektir.

Hava aracı bataryası düşük

Uçuş sırasında batarya seviyesi düşük ve yalnızca Kalkış Noktasına dönmeye yetecek seviyede olduğunda kamera görünümünde bir uyarı mesajı belirecektir. Geri Dönüşü onaylamak için dokunursanız veya geri sayım bitmeden herhangi bir işlem yapmazsanız hava aracı otomatik olarak düşük batarya seviyesinde RTH başlatacaktır.

Düşük batarya seviyesinde RTH uyarısını iptal edip hava aracını uçurmaya devam etmeniz durumunda mevcut batarya seviyesi hava aracını ancak mevcut irtifasından alçalmasına yetecek kadar destekleyebiliyorsa hava aracı otomatik olarak iniş yapar.

Otomatik iniş iptal edilemez ancak ileri-geri hareket çubuğunu ve döndürme çubuğunu hareket ettirerek hava aracını yatay olarak uçurabilirsiniz ve gaz çubuğunu hareket ettirerek hava aracının iniş hızını değiştirebilirsiniz. En kısa sürede iniş yapmak için hava aracını uygun bir irtifaya uçurun.

-
- ⚠ • Akıllı Uçuş Bataryası seviyesi çok düşük olduğunda ve kalkış noktasına dönmek için yeterli güç olmadığına hava aracını en kısa sürede indirin. Gecikmeli eylem, kademeli itme azalmasına yol açacak ve potansiyel olarak toplam tükenme durumunda kontrolsüz bir düşüşe neden olacaktır. Bu, hava aracının parçalanmasına, üçüncü tarafların mülkünde hasara veya kişisel yaralanmaya neden olabilir.
 - Otomatik iniş sırasında gaz çubuğunu yukarı doğru itmeye devam ETMEYİN. Aksi takdirde hava aracı kademeli itme azalması yaşayacak ve hatta batarya gücü tamamen tükendiğinde uçak yere çakılacaktır.
-

Uzaktan kumandada sinyal kaybı

Uzaktan kumanda sinyali 6 saniyeden uzun süre kaybolduğunda, Sinyal Kaybı Eylemi Geri Dönüş olarak ayarlanmışsa hava aracı otomatik olarak Arıza Korumalı RTH'yi başlatacaktır. Eylem ayrıca Havada Durma veya İniş olarak da ayarlanabilir.

DJI Fly, aydınlatma yeterli olduğunda ve ortam koşulları görüş sistemi için uygun olduğunda, sinyal kaybolmadan önce hava aracı tarafından oluşturulan RTH yolunu gösterecektir. Hava aracı, RTH ayarlarına göre Gelişmiş Geri Dönüş modunu kullanarak RTH'yi başlatacaktır. Uzaktan kumanda sinyali geri gelse bile hava aracı RTH'de kalır. DJI Fly, RTH yolunu uygun şekilde günceller.

Görüş sistemi için aydınlatma ve ortam koşulları uygun olmadığında hava aracı fren yapar, havada durur ve Orijinal Rota RTH'sine girer.

- RTH mesafesi (hava aracı ile Kalkış Noktası arasındaki yatay mesafe) 50 m'den uzunsa, hava aracı yönünü ayarlar ve Ön Ayarlı RTH'ye girmeden önce orijinal uçuş rotasında 50 m geriye doğru uçar.
- RTH mesafesi 5 m'den daha uzak ama 50 m'den daha yakın ise hava aracı yönünü ayarlar ve mevcut irtifada kalkış noktasına yatay olarak düz bir şekilde uçar.
- Geri Dönüş mesafesi 5 m'den azsa hava aracı hemen iniş yapar.

RTH Prosedürü

Gelişmiş RTH tetiklendikten sonra hava aracı fren yapar ve havada olduğu yerde durur.

- **Görüş sistemi için ortam veya ışık koşulları uygun olduğunda:**
 - Kalkışta GNSS mevcut ise hava aracı yönünü Kalkış Noktasına ayarlayacak, RTH ayarlarına göre en iyi rotayı planlayacak ve ardından Kalkış Noktasına geri dönecektir.
 - Kalkışta GNSS mevcut değilse ve sadece görüş sistemi çalışıyorsa hava aracı kalkış noktasına göre yönünü ayarlayacak, RTH ayarlarına göre en iyi rotayı planlayacak ve daha sonra RTH ayarlarına göre güçlü GNSS sinyalinin olduğu pozisyona geri dönecektir. Yaklaşık olarak çıkış yörüngesini takip ederek kalkış noktasına geri dönecektir. Bu aşamada uygulama uyarılarına dikkat edin ve hava aracının otomatik olarak RTH ile iniş yapmasına izin verip vermeyeceğinizi veya RTH ile inişin manuel olarak kontrol edilip edilmeyeceğini seçin.

Kalkış sırasında GNSS mevcut değilse şunlara dikkat edin:

- ◊ Engellerden kaçınma özelliğinin etkin olduğundan emin olun.
- ◊ Dar alanlarda UÇURMAYIN ve çevredeki rüzgar hızının 3 m/s'den az olduğundan emin olun.
- ◊ Kalkıştan hemen sonra açık alana uçun ve engellerden en az 10 metre uzakta kalın, aksi takdirde hava aracı kalkış noktasına dönebilir. Uçuş sırasında güçlü GNSS sinyalinin olduğu bir alana ulaşana kadar su yüzeyleri üzerinde uçurmaktan kaçının. Yerden yüksekliğin 2 metreden fazla, 30 metreden az olması gerekir. Aksi takdirde hava aracının kalkış noktasına dönmesi mümkün

olmayabilir. Hava aracı GNSS sinyalinin güçlü olduğu bölgeye ulaşmadan ATTI moduna girerse kalkış noktası geçersiz sayılacaktır.

- ◊ Uçuş sırasında görüş konumlandırması mümkün olmazsa hava aracı kalkış noktasına dönemez. Çarpışmaları önlemek için Uygulamanın sesli komutlarına göre çevrenize dikkat edin.
- ◊ Hava aracı kalkış noktasının yakınlarına döndüğünde ve Uygulama mevcut ortamın karmaşık olduğunu bildirdiğinde, lütfen uçuşa devam edip etmeyeceğinizi onaylayın:
 - Uçuş rotanızın doğru olup olmadığını teyit etmeniz ve uçuş güvenliğine dikkat etmeniz gerekir.
 - Görüş sistemi için aydınlatma koşullarının yeterli olup olmadığını onaylamanız gerekir. Aksi takdirde hava aracı RTH modundan çıkabilir. Hava aracının RTH veya uçuşa devam etmeye zorlanması, hava aracının ATTI moduna girmesine neden olabilir.
- ◊ Onay alındıktan sonra uçak düşük hızla kalkış noktasına doğru dönüş yolculuğuna devam edecektir. Dönüş yolunda bir engel çıkması durumunda hava aracı fren yapacak ve RTH'den çıkacaktır.
- ◊ Bu RTH işlemi dinamik engel algılamayı (yayalar vb. dahil) ve cam veya beyaz duvarlar gibi dokusuz sahnelerde engel algılamayı desteklemez.
- ◊ Bu RTH süreci, zeminin ve yakın çevrelerin (duvarlar gibi) zengin dokulara sahip olmasını ve herhangi bir dinamik değişiklik olmamasını gerektirir.
- **Çevre veya ışık koşullarının görüş sistemine uygun olmaması durumunda:**
 - RTH mesafesi 5 metreden fazla ise uçak **Preset'e (Ön Ayar)** göre kalkış noktasına dönecektir.
 - RTH mesafesi 5 m'den yakın mesafedeyse hava aracı hemen iniş yapar.

Geri Dönüş Ayarları

Gelişmiş Geri Dönüş için RTH ayarları kullanılabilir.

- Uzaktan Kumanda: DJI Fly uygulamasındaki kamera görünümüne gidin, *** > **Güvenlik** seçeneğine dokunun ve **Gelişmiş Geri Dönüş** seçeneğine kaydırın.
- Gözlük: **Ayarlar** > **Güvenlik** > **Gelişmiş Geri Dönüş** bölümüne gidin.

Optimum



- Aydınlatma yeterliyse ve çevredeki ortam görüş sistemi için uygunsa hava aracı RTH İrtifa ayarlarından bağımsız bir şekilde otomatik olarak optimum RTH yolunu planlar ve engellerle sinyal iletimi gibi çevresel faktörlere göre irtifayı ayarlar. Optimum RTH yolu, hava aracının kullanılan batarya gücü miktarını azaltacak ve uçuş süresini artıracak şekilde mümkün olan en kısa mesafeden gideceği anlamına gelir.
- Aydınlatma yetersizse veya ortam görüş sistemi için uygun değilse hava aracı, RTH İrtifası ayarına göre Ön Ayarlı RTH'yi uygulayacaktır.

Ön Ayarlı

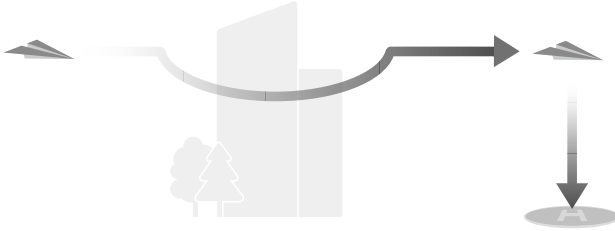

RTH Mesafesi/İrtifası		Uygun Aydınlatma ve Ortam Koşulları	Uygun Olmayan Aydınlatma ve Ortam Koşulları
RTH mesafesi, 50 m'den fazla	Mevcut irtifa, RTH irtifasından az	Hava aracı, RTH yolunu planlayacak, engelleri aşarak açık bir alana uçacak, RTH İrtifasına inecek ve en iyi yolu kullanarak geri dönecektir.	Hava aracı, Geri Dönüş irtifasına inecek ve Geri Dönüş irtifasındaki düz bir çizgide Kalkış Noktasına uçacaktır. ^[1]
	Mevcut irtifa, RTH irtifasına eşit veya büyük	Hava aracı, mevcut irtifadaki en iyi yolu kullanarak geri dönecektir.	Hava aracı, mevcut irtifadaki düz bir çizgide Kalkış Noktasına uçacaktır. ^[1]
RTH mesafesi 5 ila 50 m içeresindedir			Hava aracı, mevcut irtifadaki düz bir çizgide Kalkış Noktasına uçacaktır. ^[2]

[1] Öne dönük LiDAR, önünde bir engel tespit ederse hava aracı engeli aşmak için yükselir. Önündeki yol açıldığında tırmanmayı bırakır ve RTH'ye doğru devam eder. Engelin yüksekliği irtifa sınırını aşarsa hava aracı fren yapıp havada asılı kalır ve kullanıcının kontrolü ele alması gerekir.

[2] Öne dönük LiDAR önde bir engel algılasa hava aracı fren yapıp havada durmaya başlar ve kullanıcının kontrolü alması gerekir.

Hava aracı, Kalkış Noktasına yaklaşırken mevcut irtifa, RTH irtifasından daha yüksekse hava aracı akıllı bir şekilde çevresindeki ortama, aydınlatmaya, ayarlanan RTH irtifasına ve mevcut irtifaya göre ileri doğru uçarken inip inmemeye karar verecektir. Hava Aracı, Kalkış Noktasının üzerindeki alana ulaştığında hava aracının mevcut irtifası, ayarlanan Geri Dönüş yüksekliğinden daha az olmayacaktır.

Farklı ortamlar, RTH tetikleme yöntemleri ve RTH ayarları için RTH planları aşağıdaki gibidir:

RTH Tetikleme Yöntemi	Uygun Aydınlatma ve Ortam Koşulları (Hava aracı, engelleri ve GEO bölgelerini atlayabilir)	Uygun Olmayan Aydınlatma ve Ortam Koşulları
Kullanıcı aktif olarak Geri Dönüşü tetiklediğinde	Hava aracı, RTH ayarını temel olarak RTH'yi gerçekleştirecektir:	Ön ayar (Hava aracı, engelleri ve GEO bölgelerini baypas etmek için yükselebilir)
Hava aracı bataryası düşük		
Uzaktan kumandada sinyal kaybı		Orijinal rota RTH, Sinyal geri geldiğinde ön ayarlı RTH işlemine devam edilecektir (Hava aracı GEO bölgelerini baypas edebilir ve herhangi bir engel varsa fren yapıp havada kalabilir)

Dinamik Ev Noktası

Hava aracı DJI RC 2 uzaktan kumanda ile kullanıldığında Dinamik Kalkış Noktası kullanılabilir.

Uzaktan kumandanın GNSS sinyali güçlüyken aşağıdaki yöntemlerden biriyle Dinamik Kalkış Noktasını etkinleştirin. Kalkış Noktası sürekli olarak uzaktan kumanda konumuna güncellenecektir.

- Kamera görünümünde  > **Kalkış Noktasını Güncelleme** > **Dinamik Kalkış Noktası** > **Güncelle** seçeneklerine dokununuz.
- Kamera görünümünde *** > **Güvenlik** > **Kalkış Noktasını Güncelleme** > **Dinamik Kalkış Noktası** > **Güncelle** seçeneklerine dokununuz.

Dinamik Kalkış Noktası etkinleştirildiğinde RTH simgesi maviye dönecektir. RTH tetiklendiğinde hava aracı Kalkış Noktasına yakın bir yere dönecek, RTH'den çıkacak ve havada duracaktır. Kullanıcılar hava aracını kontrol edebilir.



- Dinamik Kalkış Noktası ilk kez etkinleştirildiğinde uzaktan kumandanın GNSS sinyali zayıfsa Dinamik Kalkış Noktası kullanılamayabilir.
- Dinamik Kalkış Noktası işlevini GNSS sinyalinin güçlü olduğu açık bir ortamda kullanın. Aksi takdirde Kalkış Noktası gerçek uzaktan kumanda konumundan büyük ölçüde sapacaktır.
- Dinamik Kalkış Noktası kullanılabilir olduğunda uzaktan kumandanın GNSS sinyali zayıfsa Kalkış Noktası başarıyla güncellenen son konumda kalacaktır. RTH

tetiklendiğinde Kalkış Noktası konumunun son uzaktan kumanda konumuyla aynı olup olmadığını kontrol edin.

İniş Koruması

RTH sırasında hava aracı inişe başladıktan sonra iniş koruması etkinleşir.

Hava aracının spesifik performansı aşağıdaki gibidir:

- Zeminin iniş için uygun olduğu tespit edilirse hava aracı doğrudan iniş yapar.
- Zeminin iniş için uygun olmadığı tespit edilirse hava aracı havada durur ve pilotun onayını bekler.
- İniş koruması çalışmıyorsa hava aracı zemine 0,5 m kalana kadar alçaldığında DJI Fly bir iniş uyarısı görüntüler. **Confirm (Doğrula)** düğmesine dokunun veya gaz çubuğunu sonuna kadar ittirin ve bir saniye tutun, hava aracı inecektir.



- Kalkış Noktasının üzerindeki alana ulaştıktan sonra hava aracı tam olarak kalkış noktasına inecektir. Hassas iniş gerçekleştirmek, aşağıdaki koşullara bağlıdır:
 - Kalkış Noktası kalkış sırasında kaydedilmeli ve uçuş sırasında değiştirilmemelidir.
 - Kalkış sırasında, hava aracı yatay şekilde hareket etmeden önce en az 7 m dikey şekilde yükselmelidir.
 - Kalkış noktası arazi özellikleri büyük ölçüde aynı kalmalıdır.
 - Kalkış Noktasının arazi özellikleri yeterli ölçüde ayırt edilebilir olmalıdır. Karla kaplı araziler gibi arazi tabanları uygun değildir.
 - Ortam ışığı koşulları çok parlak veya çok karanlık olmamalıdır.
- İniş sırasında gaz çubuğundan başka bir kontrol çubuğu hareket ettirildiğinde bu, hassas iniş modundan vazgeçme olarak kabul edilecektir ve hava aracı dikey olarak alçalacaktır.

4.4 Algılama Sistemi

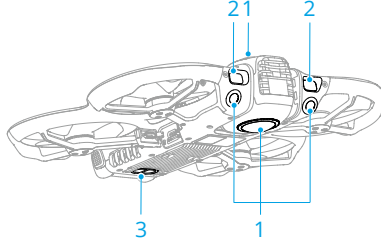

1. Çok Yönlü Görüş Sistemi
2. Öne Dönük LiDAR
3. 3D Kızılötesi Algılama Sistemi

Çok yönlü görüş sistemi, ortam ışığı yeterli olduğunda ve engeller net şekilde işaretlenmiş veya dokulu yapıda olduğunda en iyi şekilde performans gösterir. Hava aracı Normal veya Cine modundayken ve engellerden kaçınma eylemi **Baypas** ya da **Fren** olarak ayarlandıysa çok yönlü görüş sistemi otomatik olarak etkinleştirilir. Konumlandırma işlevi, GNSS sinyalleri kullanılmadığında veya zayıf olduğunda devreye girer.



- Çok yönlü görüş sistemi yalnızca 360 ° modunda kullanılabilir ve çok yönlü engellerden kaçınma sağlar. Tek Lens modunda hava aracı yalnızca ileri yöndeki engellerden kaçınma özelliğini destekler. Hava aracını dikkatli uçurun.
- Lens modlarını değiştirirken engellerden kaçınma kullanılamaz. Yalnızca güvenli bir uçuş ortamında lens modlarını değiştirin.



- Görüş Konumlandırma ve Engellerden Kaçınma devre dışı bırakıldığında, hava aracı havada durmak için yalnızca GNSS'ye güvenir, çok yönlü engellerden kaçınma kullanılamaz ve hava aracı yere yakın alçalma sırasında otomatik olarak yavaşlamaz. Görüş Konumlandırma ve Engellerden Kaçınma devre dışıyken ekstra dikkatli olmanız gerekir.
- Görüş Konumlandırma ve Engellerden Kaçınmanın devre dışı bırakılması yalnızca manuel uçarken etkili olur ve Geri Dönüş, otomatik iniş veya Akıllı Uçuş Modları kullanılırken etkili olmaz.
- Görüş Konumlandırma ve Engellerden Kaçınma, bulutlu veya sisli havalarda ya da iniş sırasında bir engel algılandığında geçici olarak devre dışı bırakılabilir. Normal uçuş senaryolarında Görüş Konumlandırmayı ve Engellerden Kaçınmayı etkin durumda tutun. Görüş Konumlandırma ve Engellerden Kaçınma özellikleri, hava aracını yeniden başlattıktan sonra varsayılan olarak etkinleştirilir.

Bildirim

- ⚠ • Uçuş ortamına dikkat edin. Algılama sistemi yalnızca belirli senaryolar altında çalışır ve insan kontrolünün ve muhakemesinin yerini alamaz. Uçuş sırasında çevredeki ortama ve DJI Fly uygulamasındaki uyarılara daima dikkat edin, her zaman hava aracının kontrolünden sorumlu olduğunuzu unutmayın ve kontrolü sürdürün.
- GNSS yoksa aşağı görüş sistemi uçağın konumlandırılmasına yardımcı olur ve uçak 0,5 m ila 30 m irtifadayken en iyi şekilde çalışır. Uçağın irtifası 30 m'nin üzerindeyse görüş konumlandırma performansı etkilenebileceğinden ekstra dikkatli olmanız gerekir.
- Hava aracı su yakınında uçarken aşağı görüş sistemi düzgün şekilde çalışmayabilir. Bu yüzden hava aracı iniş yaparken aşağıdaki sudan aktif şekilde kaçınmayabilir. Uçuşun sürekli olarak kontrollü bir şekilde gerçekleştirilmesi, çevredeki ortam dikkate alınarak makul kararlar verilmesi ve aşağı görüş sistemine çok fazla güvenilmemesi tavsiye edilir.
- Görüş sistemi; kule vinçleri, yüksek voltajlı iletim kuleleri, yüksek voltajlı iletim hatları, kablolu askı köprüler ve asma köprüler gibi çerçeveler ile kablolardan oluşan büyük yapıları hassas şekilde tanımlayamaz.
- Görüş sistemi, desen farklılıkları net olmayan veya aydınlatmanın çok zayıf ya da çok güçlü olduğu yüzeylere yakındayken düzgün şekilde çalışmaz. Görüş sistemi, aşağıdaki durumlarda düzgün şekilde çalışmaz:
 - ♦ Tek renkli yüzeylerin yakınında uçarken (ör. tamamen siyah, beyaz, kırmızı veya yeşil).
 - ♦ Yansıtıcı özelliği yüksek yüzeylerin yakınında uçarken.
 - ♦ Su veya şeffaf yüzeylerin yakınında uçarken.
 - ♦ Hareketli yüzeyler veya nesnelerin yakınında uçarken.
 - ♦ Aydınlatmanın sık veya büyük ölçüde değiştiği bir alanda uçarken.
 - ♦ Aşırı karanlık (<1 lüks) veya aşırı parlak (>100.000 lüks) yüzeylerin yakınında uçarken.
 - ♦ Kızılötesi dalgaları güçlü biçimde yansıtan veya emen yüzeylerin (ör. aynalar, asfalt yüzeyler) yakınında uçarken.
 - ♦ Desenleri veya dokusu net olmayan yüzeylerin yakınında uçarken.
 - ♦ Birbirinin aynı ve tekrarlayan desenlere veya dokulara sahip yüzeylerin yakınında uçarken (ör. aynı tasarıma sahip fayanslar).
 - ♦ Yüzeyleri küçük olan engellerin bulunduğu alanların yakınında uçarken (ör. ağaç dalları ve elektrik hatları).

- Sensörleri her zaman temiz tutun. Sensörleri ÇİZMEYİN veya KURCALAMAYIN. Hava aracını tozlu veya nemli ortamlarda KULLANMAYIN.
- Uzun süre saklanan görüş sistemi kameralarının kalibre edilmesi gerekebilir. DJI Fly uygulamasında bir komut mesajı görüntülenir ve kalibrasyon otomatik olarak gerçekleştirilir.
- Yağmurlu, sisli veya görüş mesafesi 100 m'den az olduğunda UÇMAYIN.
- Algılama sistemini ENGELLEMEYİN.
- Kalkıştan önce her defasında şunları kontrol edin:
 - ♦ Algılama sistemi camının üzerinde herhangi bir etiket veya herhangi başka bir nesne olmadığından emin olun.
 - ♦ Algılama sistemi camında kir, toz veya su varsa bunları temizlemek için yumuşak bir bez kullanın. Alkol içeren hiçbir temizlik malzemesini KULLANMAYIN.
 - ♦ Algılama sistemi camında herhangi bir hasar varsa DJI Destek birimi ile iletişime geçin.
- Öne dönük LiDAR, yansıtma oranı %10'dan az olan engelleri veya cam gibi yansıtıcı nesnelere algılayamaz.
- Öne dönük LiDAR, aydınlatmanın çok güçlü olduğu (20.000 lüksten fazla) ortamlarda düzgün çalışmaz.

4.5 Gelişmiş Pilot Yardım Sistemleri

Gelişmiş Pilot Yardım Sistemleri (APAS) özelliği, Normal ve Cine modlarında kullanılır. APAS etkinleştirildiğinde, hava aracı komutlarınıza yanıt vermeye devam edecek ve rotasını, kumanda çubuğu hareketlerine ve uçuş ortamına göre planlayacaktır. APAS, engellerden kaçınmayı, daha sorunsuz çekimler yapmayı kolaylaştırır ve daha iyi bir uçuş deneyimi sunar.

APAS etkinleştirildiğinde hava aracı uzaktan kumandadaki uçuş duraklatma düğmesine veya hareket kumandasındaki kilit düğmesine basılarak durdurulabilir. Hava aracı fren yapar ve üç saniye boyunca havada olduğu yerde durur ve pilotun diğer komutlarını bekler.

APAS'ı etkinleştirmek için:

- Uzaktan Kumanda: DJI Fly uygulamasını açın, *** > **Güvenlik** > **Manuel Engellerden Kaçınma** bölümüne gidin ve **Baypas** öğesini seçin.
- Gözlük: **Ayarlar** > **Güvenlik** > **Engellerden Kaçınma** bölümüne gidin ve **Baypas** öğesini seçin.

Bildirim

- ⚠ • Görüş sistemini kullanılırken APAS özelliğini kullandığınızdan emin olun. İstenen uçuş rotası üzerinde insanların, hayvanların, küçük yüzeyli nesnelerin (ör. ağaç dalları) veya şeffaf nesnelerin (ör. su veya cam) olmadığından emin olun.
- Aşağı görüş sistemi kullanıldığında veya GNSS sinyali güçlü olduğunda APAS'ı kullandığınızdan emin olun. Hava aracı su veya karla kaplı alanlar üzerinde uçarken APAS düzgün şekilde çalışmayabilir.
- Aşırı karanlık (<300 lüks) veya aydınlık (>100.000 lüks) ortamlarda uçuş yaparken özellikle dikkatli olun.
- DJI Fly uygulamasına dikkat edin ve APAS'ın normal şekilde çalıştığından emin olun.
- Hava aracı uçuş sınırlarının yakınında veya bir GEO bölgesinde uçarken APAS düzgün çalışmayabilir.
- Aydınlatmanın yetersiz kalması ve görüş sisteminin kısmen kullanılamaz hale gelmesi durumunda hava aracı, engel baypası modundan frenleme ve havada asılı kalma moduna geçer. Kontrol çubuğunu merkeze getirmez ve ardından hava aracını kontrol etmeye devam etmeniz gerekir.

İniş Koruması

Manual Obstacle Avoidance (Engelden Kaçınma Eylemi), **Bypass (Baypas)** veya **Brake (Fren)** olarak ayarlanmışsa hava aracı indirmek için gaz çubuğunu aşağı ittiğinizde İniş Koruması etkinleştirilecektir. İniş Koruması, hava aracı iniş başladıktan sonra etkinleştirilir.

- Zeminin iniş için uygun olduğu tespit edilirse hava aracı doğrudan iniş yapar.
- Zeminin iniş için uygun olmadığı belirlenirse hava aracı zeminden belli bir yüksekliğe kadar alçaldığında havada durur. Gaz çubuğunu en az beş saniye itin. Hava aracı engellerden kaçınma olmadan inecektir.

4.6 Görüş Yardımı

Görüş sistemleri tarafından desteklenen görüş yardımı görünümü, uçuş yönüne göre görünümü güncelleyerek kullanıcıların uçuş sırasında yönünün bulmasına ve engelleri gözlemlemesine yardımcı olur. Görüş yardımı görünümüne geçmek için mini haritanın sağındaki durum göstergesinde sola kaydırın veya durum göstergesinin sağ alt köşesindeki simgeye dokununuz.

- ⚠️ • Görüş yardımı kullanılırken iletim bant genişliği sınırları, cep telefonu performansı veya uzaktan kumandadaki ekranın video iletim çözünürlüğü nedeniyle video iletiminin kalitesi düşük olabilir.
- Hava aracı bileşenlerinin görüş yardımı görünümünde olması normaldir.
- Görüş yardımı görünümünde çatlak görüntülerin veya parlaklık farklılıklarının meydana gelmesi normaldir.
- Görüş yardımı yalnız referans olarak kullanılmalıdır. Cam duvarlar ve ağaç dalları, elektrik telleri ile uçurtma ipleri gibi küçük nesnelere doğru şekilde görüntülenemez.
- Hava aracı havalanmadığında veya video iletim sinyali zayıf olduğunda görüş yardımı kullanılamaz.



1. Görüş yönü simgesine dokununuz.
2. Farklı görüş yardımı görünümü yönleri arasında geçiş yapmak için ok işaretine dokununuz. Yönü kilitlemek için oka tekrar dokununuz.

Görüş yardımı görünümünü en büyük hale getirmek için ekranın ortasına dokununuz.

- ⚠️ • Yön kilitlemediğinde görüş yardımı görünümü otomatik olarak mevcut uçuş yönüne geçer. Görünümü geçici olarak değiştirmek için başka bir yön okuna dokununuz. Görünüm kısa bir süre sonra otomatik olarak uçuş yönüne döner.
- Kalkış ve iniş sırasında gimbal kilitliyse görüş yardımı görünümü varsayılan olarak öne doğru kilitletilir ve değiştirilemez.

Çarpışma Uyarısı

Geçerli görüş yönünde bir engel algılandığında, görüş yardımı görünümünde bir çarpışma uyarısı görüntülenir. Uyarının rengi, engel ile hava aracı arasındaki uzaklığa göre belirlenir. Sarı ve kırmızı renk, uzaktan yakına değişiklik gösteren göreceli mesafeyi belirtir.

- Görüş yardımının tüm yönlerdeki FOV'si sınırlıdır. Bir çarpışma uyarısı sırasında görüş alanında engeller görmemek normaldir.
- Çarpışma uyarısı, **Radar Haritasını Görüntüle** anahtarı tarafından kontrol edilmez ve radar haritası kapalıyken bile görünür.
- Çarpışma uyarısı ancak küçük pencerede görüş yardımı görünümü görüntülediği zaman belirir.

4.7 Pervaneler

Pervanelerin Takılması/Çıkarılması

İşaretli pervaneleri işaretli motorlara, işaretli pervaneleri ise işaretli motorlara takın. Pervaneleri sabitlemek için pervane ambalajında sağlanan vidaları kullanın. Vidaları sıktığınızdan emin olun.

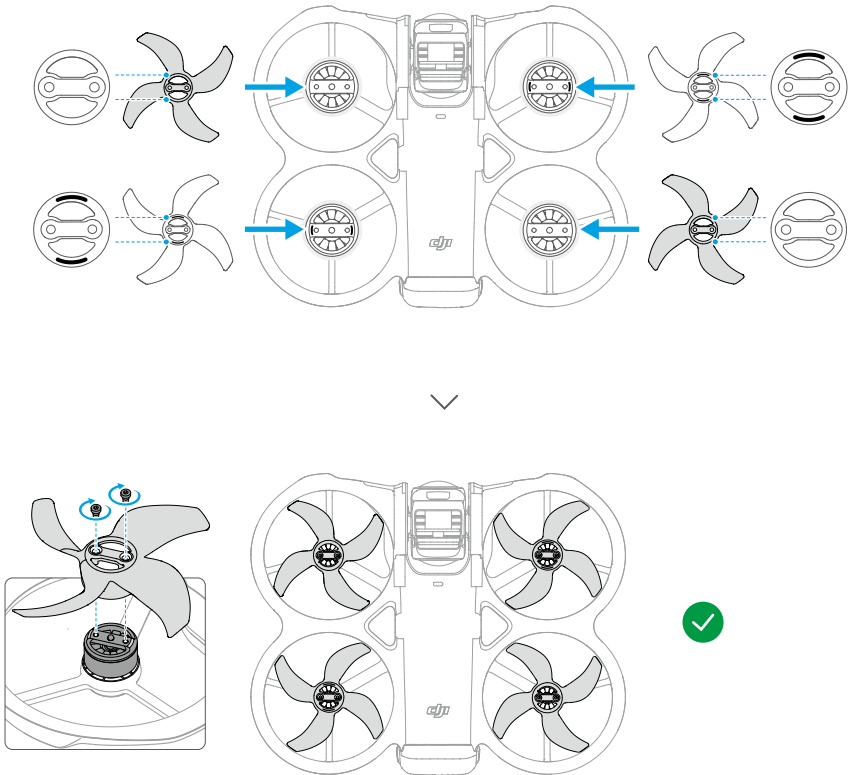

Bildirim

- ⚠️ • Pervaneleri takmak için yalnızca hava aracının kutusundan çıkan tornavidayı kullandığınızdan emin olun. Başka tornavidaların kullanılması vidalara zarar verebilir.
 - Vidaları sıkarken dik tuttuğunuzdan emin olun. Vidalar, montaj yüzeyine eğimli bir açıda olmamalıdır. Montaj tamamlandıktan sonra, vidaların aynı hizada olup olmadıklarını kontrol edin ve anormal bir direnç olup olmadığını kontrol etmek için pervaneleri döndürün.
 - Her 30 saatlik uçuştan (yaklaşık 60 uçuş) sonra pervanelerin üzerindeki vidaların sıkı olup olmadığını kontrol edin.
 - Tornavida yalnızca pervaneleri monte etmek için kullanılır. Tornavidayı hava aracını parçalarına ayırmak için KULLANMAYIN.
 - Bir pervane kırılırsa ilgili motordaki pervaneyi ve vidaları çıkarıp atın.
 - Pervane kanatları keskindir. Kişisel yaralanmayı veya pervanenin hasar görmesini önlemek için dikkatli olun.
 - Her uçuş öncesinde pervanelerin ve motorların sıkıca takıldığından emin olun.
 - Yalnızca resmi DJI pervanelerini kullanın. Pervane türlerini KARIŞTIRMAYIN.
 - Pervaneler zamanla eskijen bileşenlerdir. Gerekirse ek pervaneler satın alın.
 - Her uçuştan önce pervanelerin iyi durumda olduğundan emin olun. Eskimiş, zedelenmiş veya kırık pervaneleri KULLANMAYIN. Üzerlerinde herhangi bir yabancı madde varsa pervaneleri yumuşak ve kuru bir bezle temizleyin.
 - Yaralanmaları önlemek için dönen pervanelerden veya motorlardan uzak durun.
 - Pervanelere zarar vermemek için, taşıma veya depolama sırasında hava aracını doğru şekilde yerleştirin. Pervaneleri SIKIŞTIRMAYIN veya BÜKMEYİN. Pervaneler hasar görürse uçuş performansı etkilenebilir.
 - Motorların sıkı şekilde monte edildiğinden ve sorunsuz şekilde döndüğünden emin olun. Uçuş sırasında motor aşırı yüklenirse veya durursa hemen iniş yapın.
 - Motorların yapısını asla DEĞİŞTİRMEYE KALKIŞMAYIN.
 - Uçuş sonrasında sıcak olabilecekleri için motorlara asla DOKUNMAYIN ve elleri veya vücudun herhangi bir kısmını motorlarla asla TEMAS ETTİRMEYİN.
 - Motorlardaki veya hava aracı gövdesindeki havalandırma deliklerini TIKAMAYIN.
 - ESC'ler açıldığında seslerinin normal olduğundan emin olun.
-

4.8 Akıllı Uçuş Bataryası

Bildirim

- ⚠️ • Pili kullanmadan önce bu kılavuzdaki *Güvenlik Yönergeleri* bölümü ile pil etiketlerinde bulunan talimatları okuyun ve bu talimatlara harfiyen uyun. Tüm operasyon ve kullanım sorumluluğu tamamen size aittir.
1. Akıllı Uçuş Pili çok sıcak olabileceği için, uçuştan hemen sonra ŞARJ ETMEYİN. Tekrar şarj etmeden önce pilin izin verilen şarj sıcaklığına kadar soğumasını bekleyin.
 2. Hasarı önlemek için, pil ancak pil sıcaklığı 5 °C ile 40 °C (41 °F ile 104 °F) arasında olduğu zaman şarj olur. İdeal şarj sıcaklığı 22 °C ila 28 °C'dir (71,6 °F ila 82,4 °F). İdeal sıcaklık aralığında şarj etmek pil ömrünü uzatabilir. Şarj sırasında pil sıcaklığı 55 °C'yi (131 °F) aşarsa şarj işlemi otomatik olarak durur.
 3. Düşük Sıcaklık Bildirimi:
 - Piller -10 °C'nin (14 °F) altındaki çok düşük sıcaklıklarda kullanılamaz.
 - -10 °C ila 5 °C (14 °F ila 41 °F) arasındaki düşük sıcaklıklarda uçuş sırasında pil kapasitesi önemli ölçüde azalır. Kalkış öncesinde pilin tam olarak şarj edildiğinden emin olun. Kalkıştan sonra pili ısıtmak için hava aracını bir süre havada tutun.
 - Düşük sıcaklıktaki ortamlarda uçarken, kalkıştan önce pilin en az 10 °C'ye (50 °F) kadar ısıtılması önerilir. Pili ısıtmak için ideal sıcaklık 20 °C'nin (68 °F) üzeridir.
 - Düşük sıcaklık koşullarında pil kapasitesinin azalması, hava aracının rüzgar hızı direnci performansını düşürür. Dikkatli uçurun.
 - Sıcaklığın düşük olduğu koşullarda yüksek bir irtifada uçarken ekstra dikkat edin.
 4. Tam şarjlı bir pil, belirli bir süre kullanılmadığında otomatik olarak deşarj olur. Deşarj süreci boyunca pilden hafif bir ısı yayılması normaldir.
 5. Pil sağlığını korumak için pili en az üç ayda bir tamamen şarj edin. Pil uzun süre kullanılmazsa pil performansı etkilenebilir, hatta bu durum kalıcı pil hasarına yol açabilir. Bir pil üç ay veya daha uzun süre şarj edilmemiş ya da deşarj olmamışsa pil artık garanti kapsamında olmayacaktır.
 6. Pilleri taşıırken güvenlik nedeniyle düşük güç seviyesinde tutun. Pillerin taşınmadan önce %30'a veya daha düşük seviyeye kadar deşarj edilmesi önerilir.

Bataryanın Takılması/Çıkarılması

Kurulum

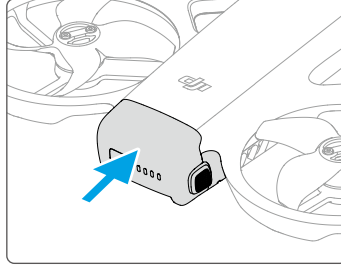

Çıkarma

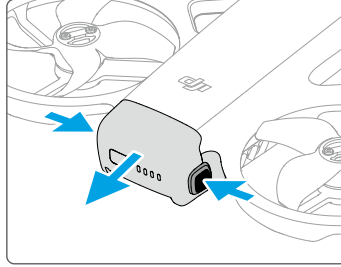

- Hava aracı çalışırken pili TAKMAYIN veya ÇIKARMAYIN.
- Pilin sağlam bir şekilde takıldığından ve tık sesi çıkararak yerine oturduğundan emin olun. Pilin sağlam bir şekilde monte edilmediği durumlarda hava aracını çalıştırmayın, aksi takdirde pil ile hava aracı arasında temas zayıflayabilir ve tehlikeli durumlar ortaya çıkabilir.

Pil Kullanımı

Pil Seviyesinin Kontrol Edilmesi

Mevcut pil seviyesini görmek için güç düğmesine bir kez basın.

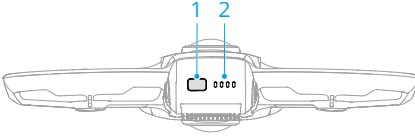

1. Güç Düğmesi
2. Pil Seviyesi LED'leri

Pil seviyesi LED'leri, şarj ve deşarj sırasında pilin güç seviyesini gösterir. LED'lerin durumları aşağıda tanımlanmıştır:

- LED yanıyor
- LED yanıp sönüyor
- LED kapalı

Yanıp Sönme Şekli	Pil Seviyesi
<input checked="" type="radio"/> <input checked="" type="radio"/> <input checked="" type="radio"/> <input checked="" type="radio"/>	%88-100
<input checked="" type="radio"/> <input checked="" type="radio"/> <input checked="" type="radio"/> <input checked="" type="radio"/>	%76-87
<input checked="" type="radio"/> <input checked="" type="radio"/> <input checked="" type="radio"/> <input type="radio"/>	%63-75
<input checked="" type="radio"/> <input checked="" type="radio"/> <input checked="" type="radio"/> <input type="radio"/>	%51-62
<input checked="" type="radio"/> <input checked="" type="radio"/> <input type="radio"/> <input type="radio"/>	%38-50
<input checked="" type="radio"/> <input checked="" type="radio"/> <input type="radio"/> <input type="radio"/>	%26-37
<input checked="" type="radio"/> <input type="radio"/> <input type="radio"/> <input type="radio"/>	%13-25
<input checked="" type="radio"/> <input type="radio"/> <input type="radio"/> <input type="radio"/>	%0-12

Açma/Kapatma

Hava aracını açmak ve kapatmak için güç düğmesine basın, sonra tekrar basıp basılı tutun. Pil seviyesi LED'leri, hava aracı çalıştırıldığında pil seviyesini gösterir. Hava aracı kapatıldığında pil seviyesi LED'leri söner.

Pilin Şarj Edilmesi

Her kullanımdan önce pili tam olarak şarj edin. DJI tarafından sağlanan şarj cihazlarını veya USB PD hızlı şarj protokolünü destekleyen diğer şarj cihazlarını kullanmanız önerilir.

Bir Şarj Cihazının Kullanılması

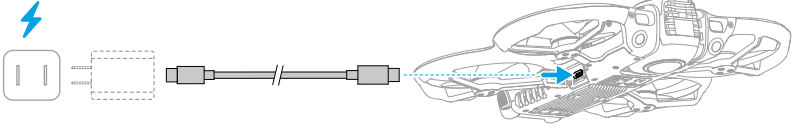

- ⚠ • Hava aracı açıkta pil şarj edilemez.

Aşağıdaki tabloda şarj esnasındaki pil seviyesi gösterilmiştir.

Yanıp Sönme Şekli	Pil Seviyesi
	%0-50
	%51-75
	%76-99
	%100

- 💡 • Pil seviyesi LED'lerinin yanıp sönme sıklığı, kullanılan USB şarj cihazına bağlı olarak değişir. Şarj etme hızı yüksekse pil seviyesi LED'leri hızlı şekilde yanıp söner.
- Aynı anda yanıp sönen dört LED, pilin hasar gördüğünü belirtir.

Şarj Merkezinin Kullanımı



Eğitim videosunu izlemek için aşağıdaki bağlantıya tıklamanız veya QR kodunu taramanız önerilir.



<https://www.dji.com/avata-360/video>

- ⚠ • Ortamdaki sıcaklık şarj hızını etkiler. İyi havalandırılmış 25 °C (77 °F) sıcaklıktaki bir ortamda daha hızlı şarj olacaktır.

- Şarj merkezi sadece belirli bir Akıllı Uçuş Pili modeli ile uyumludur. Şarj merkezini diğer pil modelleri ile KULLANMAYIN.
- Şarj merkezini kullanım sırasında düz ve dengeli bir yüzeye yerleştirin. Yangın tehlikelerini önlemek için cihazın uygun şekilde yalıtıldığından emin olun.
- Pil bağlantı noktalarındaki metal terminallere DOKUNMAYIN.
- Fark edilebilir bir kalıntı varsa metal terminalleri temiz ve kuru bir bezle temizleyin.

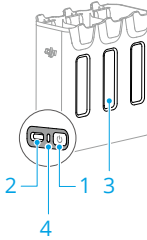

1. İşlev Düğmesi
2. USB-C Konektörü
3. Pil Bağlantı Noktası
4. Durum LED'leri

Nasıl Şarj Edilir

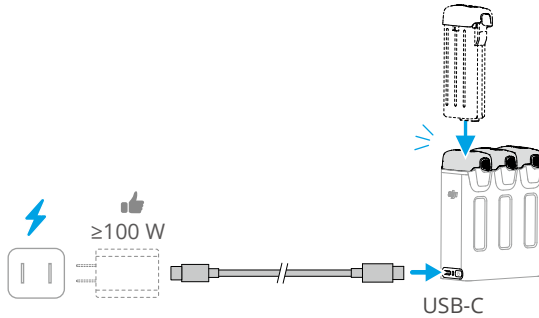

Bataryaları yerleştiklerine dair bir tık sesi duyulana kadar şarj merkezine takın. Şarj merkezini USB şarj cihazı kullanarak güç çıkışına bağlayın.

Şarj yöntemi şarj cihazının gücüne göre değişiklik gösterir. Ayrıntılar için aşağıdaki tabloya bakın.

Batarya, şarj edildikten sonra şarj merkezinde saklanabilir.

Şarj Cihazı Gücü < 65 W

En yüksek batarya seviyesinden en düşük batarya seviyesine doğru şarj olur.

Şarj Cihazı Gücü ≥ 65 W

Üç bataryayı aynı anda şarj eder: Önce düşük batarya seviyesine sahip iki bataryayı en yüksek batarya seviyesine kadar şarj eder, sonra tüm bataryaları aynı anda şarj eder.

Güç Biriktirme

1. Şarj merkezine birden fazla pil takın ve durum LED'i yeşile dönene kadar fonksiyon düğmesini basılı tutun. Şarj merkezinin durum LED'i yeşil yanıp söner ve en düşük güç seviyesine sahip pilden en yüksek güç seviyesine sahip pile şarj aktarılır.
2. Güç biriktirmeyi durdurmak için durum LED'i sarıya dönene kadar fonksiyon düğmesini basılı tutun. Güç biriktirmeyi durdurduktan sonra, pillerin güç seviyesini kontrol etmek için fonksiyon düğmesine basın.



- Güç biriktirme aşağıdaki durumlarda otomatik olarak durur:
 - Gücü alan pil tamamen şarj olmuştur veya gücü veren pilin seviyesi %8'ten düşüktür.
 - Güç biriktirme sırasında şarj merkezine bir şarj cihazı veya harici cihaz bağlanır.
 - Anormal pil sıcaklığı nedeniyle güç biriktirme 15 dakikadan uzun süre kesintiye uğramıştır.
- Güç biriktirme sonrasında, deşarjı önlemek için en düşük güç seviyesindeki pili mümkün olan en kısa sürede şarj edin.

Durum LED Açıklamaları

Yanıp Sönme Şekli	Açıklama
Sabit sarı	Şarj merkezi boşta
Yanıp sönen yeşil	Pil şarj etme veya güç biriktirme
Sabit yeşil	Tüm piller tamamen şarj olmuş veya harici cihazlara güç sağlıyor
Yanıp sönen sarı	Pillerin sıcaklığı çok düşük veya yüksektir (başka bir işleme gerek yoktur)
Sabit kırmızı	Güç kaynağı hatası veya pil hatası (pilleri çıkarıp tekrar takın veya şarj cihazını çıkarıp takın)

Pil Koruma Mekanizmaları

Pil seviyesi LED'leri, anormal şarj koşullarında tetiklenen pil koruma bildirimleri gösterebilir.

LED'ler	Yanıp Sönme Şekli	Durum
○ ● ○ ○	LED2 saniyede iki kez yanıp söner	Aşırı akım algılandı
○ ● ○ ○	LED2 saniyede üç kez yanıp söner	Kısa devre algılandı
○ ○ ● ○	LED3 saniyede iki kez yanıp söner	Aşırı şarj algılandı
○ ○ ● ○	LED3 saniyede üç kez yanıp söner	Aşırı voltajlı şarj cihazı algılandı
○ ○ ○ ●	LED4 saniyede iki kez yanıp söner	Şarj sıcaklığı çok düşük
○ ○ ○ ●	LED4 saniyede üç kez yanıp söner	Şarj sıcaklığı çok yüksek

Bu pil koruma mekanizmalarından herhangi birisi etkinleşirse şarj işlemine devam etmek için şarj cihazının çıkarılıp tekrar takılması gerekir. Şarj sıcaklığı anormalse normale dönmelerini bekleyin. Pil, şarj cihazını tekrar çıkarıp takmaya gerek kalmadan otomatik olarak şarj işlemine devam edecektir.

4.9 Gimbal ve Kamera

Hava aracı kalkış yaptıktan sonra lens moduna bağlı olarak gimbal durumu değişir.

Lens Modu	Gimbal Durumu	Açıklama
 360°		Gimbal sabit kalır ve yalnızca kamera görünümü ayarlanabilir.
 Tek Lens		Gimbal eğimi ayarlanabilir.

- Hava aracı ilk kez kalkış yaptığı anda kamerayı 360 ° moduna geçirmek için gimbal otomatik olarak dönecektir. Sonraki kalkışlarda gimbal, önceki uçuşta kullanılan veya kalkıştan önce ayarlanan lens moduna dönecektir.

- Hava aracı iniş yaptığında gimbal, otomatik olarak ayak pedleri aşağı bakacak şekilde kilitli konuma döner.
-

Gimbal Bildirimi



- Havalanmadan önce gimbal'in üzerinde etiket veya nesne bulunmamasına dikkat edin. Gimbalı korumak için hava aracını açık ve düz bir zemine yerleştirin. Kutu içeriğine dahil olan katlanabilir iniş pediyile birlikte kullanılması önerilir. Hava aracı çalıştıktan sonra gimbala DOKUNMAYIN veya DOKUNMAYIN.
 - Hava aracını çalıştırmadan önce gimbal koruyucusunu çıkarın. Hava aracı kullanılmadığında gimbal koruyucu kapağını takın. Gimbal koruyucuyu takarken gimbalin kilitli konumda olduğundan emin olun.
 - Gimbaldeki hassas parçalar bir çarpışmayla veya darbe alması durumunda hasar görebilir, bu da gimbalın anormal şekilde çalışmasına neden olabilir. Gimbalın hasar almadığından emin olun.
 - Gimbal üzerine, özellikle gimbal motorlarına toz veya kum gelmesinden kaçının.
 - Gimbalın anormal işlev göstermesine neden olabileceği veya kalıcı motor hasarına bile yol açabileceği için gimbala resmi aksesuarlardan başka herhangi bir ekstra yük EKLEMİYİN.
 - Yoğun siste veya bulutların içinde uçmak, gimbal'ı ıslatarak geçici arızaya yol açabilir. Gimbal kurduğunda tüm işlevselliğini geri kazanır.
 - Hava aracını yağmurlu veya karlı havalarda KULLANMAYIN. Uçuş sırasında yağmur veya kar yağmaya başlarsa hava aracını derhal indirin, gimbal ile gimbal motoru yüzeyini hemen temizleyin.
 - Şiddetli rüzgar estiğinde kayıt sırasında gimbal titreyebilir.
 - Hava aracını yerleştirirken gimbalın kilitli olduğundan ve ayak pedlerinin aşağıya baktığından emin olun. Gimbal kilitli değilse manuel olarak kilitli konuma döndürün veya hava aracı düz bir zemindeyken ve gimbalın önünde engel yokken hava aracını açın. Gimbal otomatik olarak kilitli konuma dönecektir.
 - Hava aracı açıldıktan sonra uzun süre düz bir şekilde yerleştirilmezse veya önemli ölçüde sarsılırsa gimbal çalışmayı durdurabilir ve sıfırlama işlemini başlatabilir. Bu durumda hava aracını düz bir yere koyup düzelmesini bekleyin.
 - Tek Lens modunda, gimbal eğim açısı büyükse gimbal limit koruma moduna girebilir ve hava aracı hızlanırken, yavaşlarken veya fren yaparken açısını otomatik olarak ayarlayabilir.
 - Uçuş sırasında motor beklenmedik bir şekilde durursa gimbal otomatik olarak kilitli konuma geri döner.
-

Gimbal Açısı

Tek Lens modunda:

- Uzaktan Kumanda: Gimbal eğimini kontrol etmek için uzaktan kumanda veya DJI Fly uygulamasındaki gimbal döner düğmesini kullanın. DJI Fly kamera görünümünde ekrana basılı tutun, gimbal ayar çubuğu görüne kadar bekleyin. Gimbalın açısını kontrol etmek için çubuğu sürükleyin.
- Hareket Kumandası: Uçuş sırasında veya hızlandırıcıya basılmadığında ve hava aracı havada asılıyken, gimbalin eğimini kontrol etmek için hareket kontrol cihazını yukarı ve aşağı eğin.

 360 ° modunda gimbal sabit kalır ve yukarıdaki yöntemler yalnızca kamera görünümünü ayarlamak için kullanılır.

Gimbal Modları

Farklı çekim ihtiyaçlarını karşılamak için iki gimbal modu bulunur.

Takip Modu: Gimbalın eğim açısı, yatay düzleme bağlı olarak sabit kalacaktır. Bu mod sabit görüntüler çekmek için uygundur.

FPV Modu: Gimbal, birinci şahıs uçuş deneyimi sunmak için hava aracının yatış hareketiyle senkronize şekilde yatış yapar.

 Gimbal modu yalnızca 360 ° modunda seçilebilir.

- Uzaktan Kumanda: DJI Fly uygulamasında kamera görünümüne gidin, *** > **Kontrol** öğelerine dokunun ve gimbal modunu seçin.
- Gözlük: **Ayarlar > Kontrol** bölümüne gidin ve gimbal modunu seçin.

Kamera Bildirimi

-  Sensörün hasar görmemesi için kamera merceğini lazer gösterisi gibi lazer ışınlarının olduğu ortamlara veya açık havada doğrudan gelen güneş ışığı gibi yoğun ışık kaynaklarına uzun süre boyunca MARUZ BIRAKMAYIN.
- Kullanım ve saklama ortamındaki sıcaklık ve nem oranının kamera için uygun olduğundan emin olun.
- Lensin hasar görmemesi veya yetersiz görüntü kalitesini önlemek için lensi temizlerken bir lens temizleyicisi kullanın.
- Oluşan ısı cihaza zarar verebileceği veya yaralanmaya neden olabileceği için, kamera üzerindeki havalandırma deliklerini TIKAMAYIN.

- Hava aracı, optimum sonuçlar için sahne tanıma veya HDR gibi özellikleri entegre eden 120 MP çözünürlükteki Tek Çekim'de varsayılan olarak SmartPhoto modunu kullanır. SmartPhoto'nun görüntü sentezi için sürekli olarak birden fazla çekim yapması gerekir. Hava aracı veya gimbal hareket ederken SmartPhoto desteklenmez ve görüntü kalitesi farklılık gösterebilir.
 - Tek Çekim modunda çekilen fotoğrafların aşağıda belirtilen durumlarda HDR efekti yoktur:
 - Hava aracı veya gimbal hareket ediyorsa veya yüksek rüzgar hızı nedeniyle hava aracı sabit bir şekilde havada duramıyorsa.
 - Kamera, Otomatik modda olduğunda ve EV ayarı manuel olarak ayarlandığında.
 - Kamera Pro/Manuel modundadır.
 - Canlı görünümde hava aracının bazı parçalarının görünmesi normaldir. Son görüntüde görünmezler.
-

4.10 Görüntü Depolama ve Dışa Aktarma

Saklama

Fotoğraf ve videolarınızı depolamak için hava aracı ile bir microSD kart kullanabilirsiniz. Önerilen microSD kartlar hakkında daha fazla bilgi almak için Teknik Özellikler'e bakın.

MicroSD kart yoksa, fotoğraflar ve videolar hava aracının dahili depolama alanına da kaydedilebilir.

- ⚠ İyi çekim performansı sağlamak için UHS-I Hız Sınıfı 3 veya daha yüksek bir derecelendirmeye sahip bir microSD kart gereklidir. Önerilen microSD kartlar hakkında daha fazla bilgi için teknik özelliklere bakın.
-

Dışa Aktarma

- Çekimleri bir mobil cihaza aktarmak için QuickTransfer'i kullanın.
- Hava aracını bir veri kablosu kullanarak bir bilgisayara bağlayın, hava aracının dâhili depolama alanındaki veya hava aracına takılmış microSD karttaki görüntüleri aktarın. Dışa aktarma işlemi sırasında hava aracına güç verilmesi gerekmez.
- MicroSD kartı hava aracından çıkarıp bir kart okuyucuya takın ve microSD karttaki çekimleri kart okuyucu üzerinden dışa aktarın.

- ⚠ • Kullanım esnasında SD kart yuvası ile microSD kartın temiz olduğundan ve üzerinde yabancı bir cisim bulunmadığından emin olun.
- Fotoğraf veya video çekerken microSD kartı hava aracından ÇIKARMAYIN. Aksi takdirde, microSD kart hasar görebilir.
- Kamera ayarlarının doğru şekilde yapılandırıldığından emin olmak için kullanmadan önce kontrol edin.
- Önemli fotoğraflar veya videolar çekmeden önce, kameranın düzgün çalışıp çalışmadığını test etmek için birkaç fotoğraf çekin.
- Hava aracını doğru şekilde kapattığınızdan emin olun. Aksi takdirde, kamera parametreleri kaydedilmeyecektir, ayrıca kaydedilen görüntüler veya videolar etkilenebilir. DJI, makine tarafından okunamayacak şekilde kaydedilmiş resim ve videoların neden olduğu herhangi bir kayıptan sorumlu değildir.

Panoramik Videoları Düzenleme

Kamerayla çekilen panoramik videoları, normal video olarak paylaşabilmek için düzenlemeniz gerekir. Hızlı düzenleme için telefonunuzdaki DJI Fly'yu veya gelişmiş düzenleme için bilgisayarınızdaki profesyonel yazılımı kullanın.

Detaylar için eğitim videolarını izleyin.



<https://www.dji.com/avata-360/video>

4.11 QuickTransfer

Hava aracındaki fotoğraf ve videoları mobil cihazınıza hızlı bir şekilde indirmek için aşağıdaki adımları takip edin.

1. Hava aracının gücünü açın ve hava aracının kendi kendine tanılama testleri bitinceye kadar bekleyin.
2. Mobil cihazda Bluetooth ile Wi-Fi'yi açın ve konumlandırma işlevinin de etkin olduğundan emin olun.
3. Aşağıdaki yöntemlerden birini kullanarak QuickTransfer moduna girin.
 - Mobil cihazda DJI Fly uygulamasını başlatın ve kalkış noktası ekranındaki QuickTransfer kartına dokununuz.

- Mobil cihazda DJI Fly uygulamasını başlatın, Albüme gidin ve sağ üst köşedeki  öğesine dokunun.
4. Başarılı şekilde bağlandıktan sonra hava aracındaki dosyalara erişilebilir ve bunları yüksek hızda indirebilirsiniz. Mobil cihazı hava aracına ilk kez bağlarken onaylamak için hava aracının güç düğmesini basılı tutmanız gerektiğini unutmayın.

Uyku Modunda QuickTransfer'a İzin Ver

Uyku Modunda QuickTransfer'a İzin Ver özelliği etkinse hava aracı kapalıyken QuickTransfer kullanılabilir.

1. Uyku Modunda QuickTransfer'a İzin Ver özelliği varsayılan olarak etkindir.

 Hava aracı bir uzaktan kumandaya bağlıysa DJI Fly uygulamasında kamera görünümüne gidin ve Uyku Modunda QuickTransfer'a İzin Ver özelliğini etkinleştirmek veya devre dışı bırakmak için *** > Kamera seçeneğine dokunun.

2. Uyku Modunda QuickTransfer'a İzin Ver seçeneğini kullandığınızda yalnızca Uyku simgesi görüntülenen bir hava aracına bağlanabilirsiniz. Hava aracı kapatıldıktan sonra uyku moduna girecektir. QuickTransfer kullanma yöntemi, hava aracı açık durumdayken olan yöntemlerle aynıdır. Mobil cihaz ve hava aracı Wi-Fi üzerinden bağlanmamışsa veya 1 dakikadan uzun süre boyunca uygulamadan çıkmışsa (devam eden bir indirme olmadan) QuickTransfer otomatik olarak sonlandırılır ve hava aracı uyku moduna döner.

Uyku modu aşağıdaki durumlarda otomatik olarak kapanır:

- Hava aracı 12 saattir etkin değilse.
- Batarya değiştirildiyse.
- Hava aracına bir USB-C kablosu bağlandığında

Uyku moduna geri dönmek için önce hava aracının USB-C bağlantısı olmadığından emin olun, daha sonra güç düğmesine bir kez basın ve yaklaşık 15 saniye bekleyin.

Uyku moduna geri dönerken veya Uyku Modunda QuickTransfer'a İzin Ver özelliğini kullanırken 1-2 ve 3-4 numaralı batarya seviyesi LED'leri sırayla yanıp sönecektir.



-  • Maksimum indirme hızına yalnızca 5,8 GHz frekans bandının yasa ve yönetmeliklerle izin verildiği ülke ve bölgelerde, 5,8 GHz frekans bandını ve Wi-Fi bağlantısını destekleyen cihazlar kullanıldığında ve herhangi bir parazit veya engel bulunmayan bir ortamda ulaşılabilir. Yerel yönetmelikler (Japonya'da olduğu gibi) 5,8 GHz frekansa izin vermiyorsa veya mobil cihazınız 5,8 GHz frekans bandını desteklemiyorsa ya da ortamda şiddetli parazit bulunuyorsa

QuickTransfer, 2,4 GHz frekans bandını kullanacak ve maksimum indirme hızı 13 MB/sn olacaktır.

- QuickTransfer'i kullanırken, bağlanmak için mobil cihazın ayarlar sayfasında Wi-Fi şifresini girmeniz gerekmez. DJI Fly uygulamasını başlatın, hava aracını bağlamak için bir uyarı görünecektir.
 - QuickTransfer'i parazit bulunmayan engelsiz bir ortamda kullanın ve kablosuz yönlendiriciler, Bluetooth hoparlörler veya kulaklıklar gibi parazit kaynaklarından uzak durun.
-

Uzaktan Kumanda

5 Uzaktan Kumanda

5.1 Uzaktan Kumanda Kullanımı

Açma/Kapatma

Mevcut pil seviyesini görmek için güç düğmesine bir kez basın.

Uzaktan kumandayı açmak ve kapatmak için güç tuşuna basın ve sonra tekrar basıp basılı tutun.

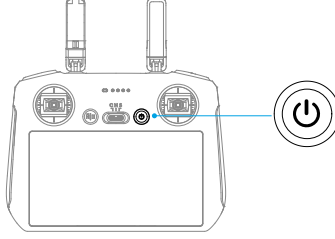

Pilin Şarj Edilmesi

Uzaktan kumandadaki USB-C bağlantı noktasına bir şarj cihazı bağlayın.

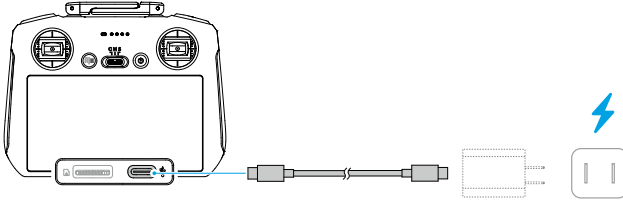

- ⚠ • Uzaktan kumandayı her uçuş öncesinde tamamen şarj edin. Uzaktan kumanda, pil seviyesi düşük olduğunda sesli uyarı verir.
- Pilin sağlığını korumak için pili en az üç ayda bir tamamen şarj edin.

Gimbal ve Kameranın Kontrol Edilmesi

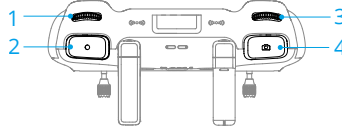

1. **Gimbal Döner Düğmesi:** Gimbal/görünümün eğimini kontrol edin.
2. **Kayıt Düğmesi:** Kayıt başlatmak veya durdurmak için bir kez basın.
3. **Kamera Kontrol Döner Düğmesi:** Yaklaştırmayı varsayılan olarak ayarlamak için kullanılır. Döner düğme işlevi, odak uzaklığını, EV'yi, deklanşör hızını ve ISO'yu ayarlamak için ayarlanabilir.
4. **Deklanşör Düğmesi:** Fotoğraf çekmek için sonuna kadar basın.

Uçuş Modu Anahtarı

İstenen uçuş modunu seçmek için değiştirme anahtarını kaydırın.

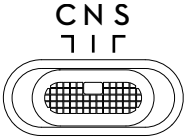

Konum	Uçuş Modu
C	Cine Modu
N	Normal Mod
S	Sport Modu

Uçuş Duraklatma/RTH Düğmesi

Hava aracının fren yapması ve olduğu yerde havada durması için bir kez basın.

Uzaktan kumandadan bip sesi gelene ve RTH başlatılana kadar düğmeye basılı tutun. Hava aracı, en son kaydedilen Kalkış Noktasına geri dönecektir. RTH'yi iptal etmek ve hava aracını tekrar kontrol altına almak için bu düğmeye tekrar basın.

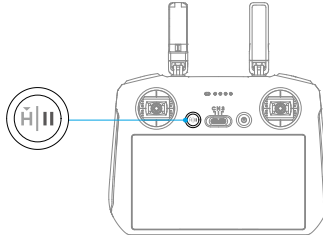

5.2 Uzaktan Kumanda LED'leri

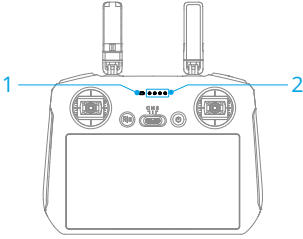

1. Durum LED'i
2. Pil Seviyesi LED'leri

Durum LED'i

Yanıp Sönme Şekli	Açıklamalar
Sabit kırmızı	Hava aracı bağlantısı kesildi.
Yanıp sönen kırmızı	Hava aracının pil seviyesi düşük.
Sabit yeşil	Hava aracına bağlandı.
Yanıp sönen mavi ışık	Uzaktan kumanda bir hava aracına bağlanıyor.
Sabit sarı	Aygıt yazılımı güncellemesi başarısız.
Sabit mavi	Aygıt yazılımı güncellemesi başarılı.
Yanıp sönen sarı	Uzaktan kumandanın pil seviyesi düşük.
Yanıp sönen deniz mavisi	Kumanda çubukları ortada değil.

Pil Seviyesi LED'leri

Yanıp Sönme Şekli	Pil Seviyesi
	%76-100
	%51-75
	%26-50
	%0-25

5.3 Uzaktan Kumanda Uyarısı

Bir hata veya uyarı olduğunda uzaktan kumanda bip sesi çıkarır. Dokunmatik ekranda veya DJI Fly uygulamasında komut istemleri görüldüğünde dikkatli olun.

Tüm uyarıları devre dışı bırakmak için ekranı yukarıdan aşağı kaydırın ve Sessiz ögesini seçin veya bazı uyarıları devre dışı bırakmak için ses çubuğunu 0'a doğru kaydırın.

RTH sırasında uzaktan kumanda bir uyarı sesi çıkarır ve bu uyarı iptal edilemez. Uzaktan kumandanın pil seviyesi düşük olduğunda, uzaktan kumanda bir sesli uyarı verir. Düşük pil seviyesi uyarısı, güç düğmesine basılarak iptal edilebilir. Pil seviyesi kritik derecede düşük olduğunda bu uyarı iptal edilemez.

Uzaktan kumanda açıkken bir süre kullanılmazsa ancak hava aracına bağlı değilse bir uyarı verilecektir. Uyarı durduktan sonra kumanda otomatik olarak kapanır. Uyarıyı iptal etmek için kumanda çubuklarını hareket ettirin veya herhangi bir düğmeye basın.

5.4 Optimum İletim Bölgesi

Antenler hava aracına göre aşağıda gösterilen şekilde konumlandırıldığı zaman hava aracı ile uzaktan kumanda arasındaki sinyal en güvenilir durumda olur. Sinyal zayıfsa, uzaktan kumandanın yönünü ayarlayın veya uçağı uzaktan kumandaya daha yakın uçurun.

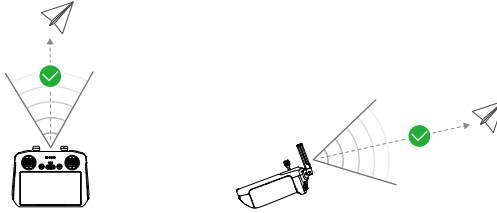

- ⚠ • Uzaktan kumanda ile aynı frekansta çalışan diğer kablosuz cihazları KULLANMAYIN. Aksi takdirde, uzaktan kumandada parazit sorunu yaşanır.
- Uçuş sırasında iletim sinyali zayıfsa DJI Fly uygulamasında bir uyarı görüntülenir. Hava aracının optimum iletim menziline olmasını sağlamak için uzaktan kumanda yönünü davranış gösterge ekranına göre ayarlayın.

5.5 Uzaktan Kumandanın Bağlanması

Uzaktan kumanda, hava aracıyla birlikte satın alındığında zaten hava aracına bağlı olarak gelir. Aksi takdirde, hava aracını etkinleştirme sonrasında uzaktan kumanda ile bağlamak için aşağıdaki adımları izleyin.

1. Hava aracını ve uzaktan kumandayı çalıştırın.
2. DJI Fly uygulamasını başlatın.
3. Kamera görünümündeyken *** > **Control (Kontrol)** > **Re-pair to Aircraft (Hava Aracını Yeniden Eşleştir)** adımlarını takip edin. Bağlama sırasında, uzaktan kumandanın durum LED'i mavi yanıp söner ve uzaktan kumanda bip sesi çıkarır.
4. Hava aracının güç düğmesine basın ve dört saniyeden uzun süre basılı tutun. Hava aracı bip sesi çıkarır ve pil seviyesi LED'leri bağlantıya hazır olduğunu belirtmek için sırayla yanıp söner. Uzaktan kumanda iki kez bip sesi çıkarır ve durum LED'i bağlantının başarılı olduğunu göstermek için sabit yeşile döner.

- Bağlantı işlemi sırasında uzaktan kumandanın hava aracına en fazla 0,5 m mesafede olduğundan emin olun.
- Aynı hava aracına yeni bir uzaktan kumanda bağlandığı takdirde, uzaktan kumandanın hava aracı bağlantısı otomatik olarak kesilir.

5.6 Dokunmatik Ekranın Çalıştırılması

- Dokunmatik ekranın su geçirmez olmadığını unutmayın. Dikkatli çalıştırın.

Ekran Hareketleri

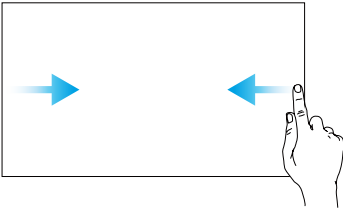

Geri: Önceki ekrana dönmek için sol veya sağ taraftan ekranın ortasına doğru kaydırın.

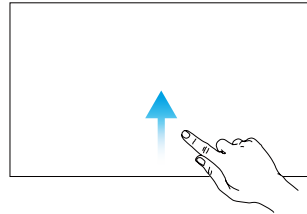

DJI Fly uygulamasına geri dönme: DJI Fly uygulamasına dönmek için ekranın alt kısmından yukarıya doğru kaydırın.

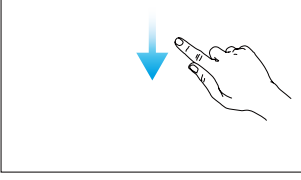

Durum çubuğunu açma: DJI Fly uygulamasındayken durum çubuğunu açmak için ekranın üst kısmından aşağıya doğru kaydırın.

Durum çubuğu; saat, Wi-Fi sinyali, uzaktan kumandanın pil seviyesi vb. bilgileri gösterir.

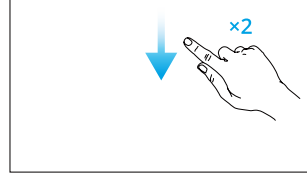

Hızlı Ayarları Açma: DJI Fly uygulamasındayken Hızlı Ayarları açmak için ekranın üst kısmından aşağıya doğru iki kez kaydırın.

Gözlük ve Hareket Kumandası

6 Gözlük ve Hareket Kumandası

6.1 Gözlük Kullanımı

Gözlük Sistemi Düğmeleri

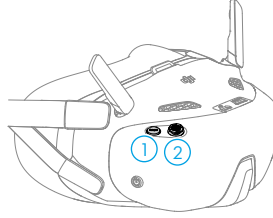

1. Geri Düğmesi

Önceki menüye dönmek veya mevcut görünümünden çıkmak için basın.

2. 5D Düğmesi

Gözlük sisteminin FPV görünümünden farklı menüleri açmak için basın veya itin. Menü açıldıktan sonra menüde gezinmek veya parametre değerini ayarlamak için düğmeyi itin. Seçimi onaylamak için tekrar basın.

Video oynatma sırasında kontrol etmek için düğmeye basın.

Menüyü Açma

Kısayol Menüsü

Kısayol menüsünü açmak için FPV görünümünde 5D düğmesini geriye doğru itin.

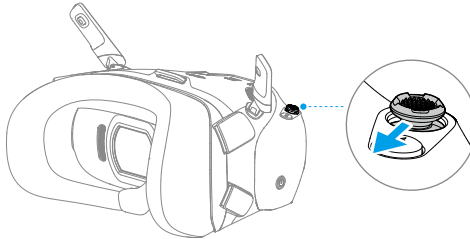

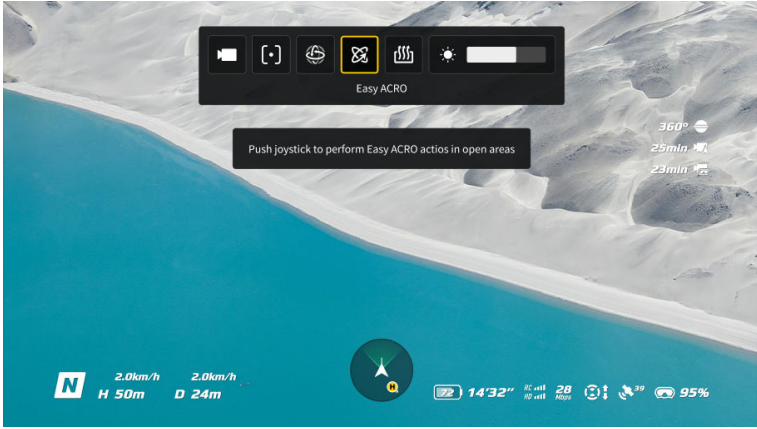

Kamera Ayarları

Kamera ayarları panelini açmak için FPV görünümünden 5D düğmesini ileri itin.

Daha fazla parametre görüntülemek ve ayarlamak için parametre panelinde sağa itin.

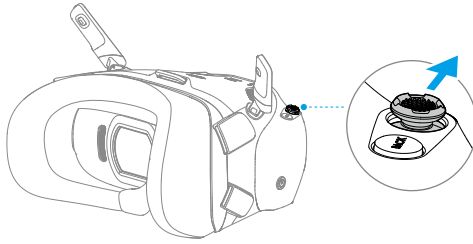

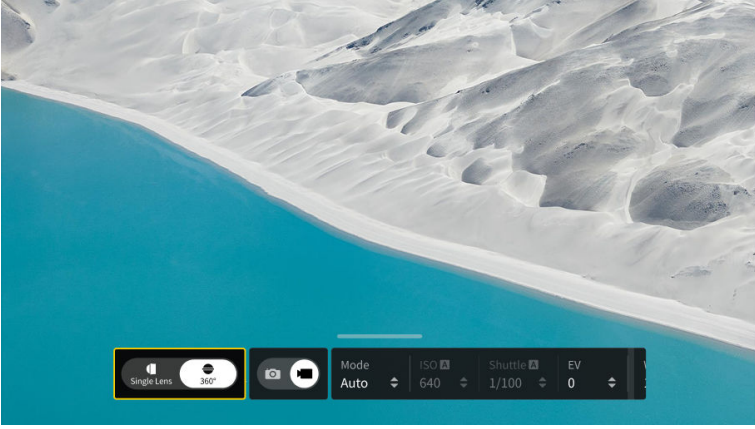

Gözlük Sistemi Menü

Menüyü açmak için 5D butonuna basın veya FPV görünümünden sağa itin.

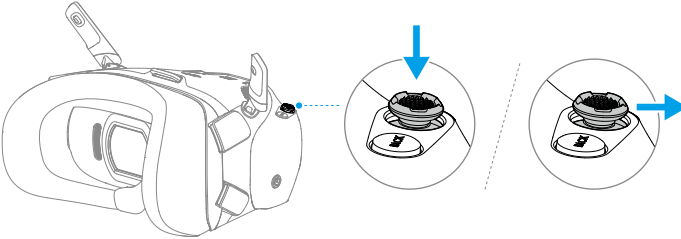

- **Settings (Ayarlar) > Safety (Güvenlik)** adımlarını takip edin. Camera View Before Loss (Kaybolmadan Önceki Kamera Görüntüsü) özelliği, ön bellekte bulunan hava aracı kaybolmadan bir süre öncesine ait videoyu kullanarak hava aracının konumunu bulmanıza yardımcı olur. Hava aracının hala sinyali ve pili varsa hava aracından çıkan bip seslerini kullanarak hava aracını bulmak için ESC bip sesini açın.
- Gözlük sistemi öğreticisini görüntülemek için **Settings (Ayarlar) > Control (Kontrol)** adımlarını takip edin.

AR İmleci

- ⚠️ • AR İmleci, araba ve gemi gibi hareket eden nesnelere kullanılırken düzgün çalışmaz.

Kalkıştan önce veya hava aracının havada durmasını tetiklemek için kilit düğmesini kullanırken, kullanıcılar gözlük sistemi ekranıyla etkileşim kurmak için AR İmlecini (sonunda daire bulunan beyaz çizgi) kullanabilirler.



İmleci Tekrar Ortalama

İmleç gözlük sistemi ekranında görüntülenmiyorsa hareket kumandasını aşağıda gösterildiği gibi tutun ve ardından imleci ortalamak için hareket kumandasının sol tarafındaki kadranı basılı tutun.

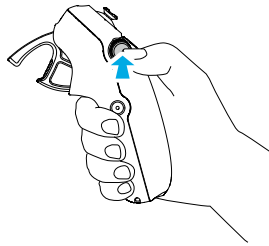

İmleç hala bulunamıyorsa imleç ekranda görünene kadar hareket kumandasını yukarı veya aşağı doğru eğin.

Menüyü Kullanma

- Hareket kumandası hareketlerini kullanarak imleci ekranın sol tarafındaki oka taşıyın. Gaz butonuna ilk konuma kadar yavaşça basın, ardından imleç küçülecek ve menü açılacaktır.

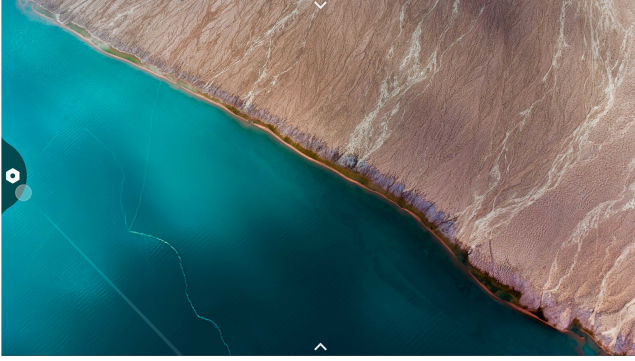

Menüyü yukarı veya aşağı kaydırmak için hareket kumandası üzerindeki kumanda çubuğunu kullanın.

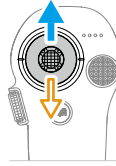

Önceki menüden çıkmak veya önceki menüye geri dönmek için gaz butonunu ileri doğru itin veya imleç ekrandaki herhangi bir boş noktadayken gaz butonuna yavaşça basın.

- İmleci ekranın üst kısmındaki oka taşıyın, kısayol menüsüne girmek için gaz butonuna basın ve kayıt gibi ayarları yapılandırın.

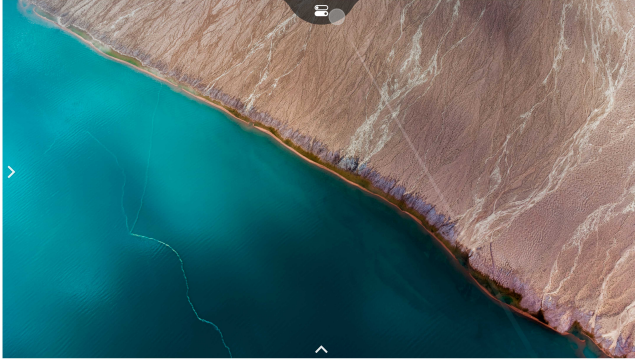

- İmleci ekranın altındaki oka götürün, kamera ayarlarına girmek için gaz butonuna basın ve hava aracı kamerasının parametrelerine ilişkin ayarları yapılandırın.

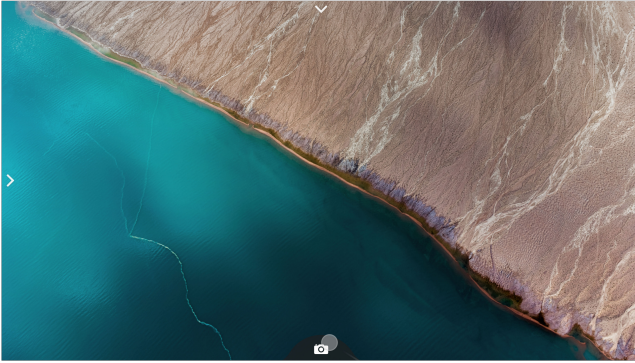

Menüyü sola veya sağa kaydırmak için hareket kumandası üzerindeki kumanda çubuğunu kullanın.

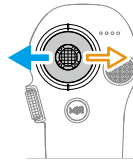

Gözlük Sisteminde Görüntü Depolama ve Dışa Aktarma

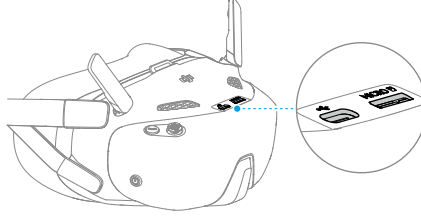

Görüntü Depolama

Gözlük sistemi bir microSD kartın takılmasını destekler. Bir microSD kart takıldıktan sonra, Kayıt Aracı hem hava aracı hem gözlük sistemi olarak ayarlanmışsa hava aracı video kaydederken, gözlük sistemi aynı anda ekranda görüntülenen canlı görüntüyü kaydedecek ve gözlük sisteminin microSD kartında depolayacaktır.

Görüntü Dışa Aktarma

Kaydedilen görüntüler aşağıdaki yöntemlerle dışarı aktarılabilir.



- Gözlük sistemini açın. Gözlük sisteminin USB-C bağlantı noktasını bir bilgisayara bağlayın ve çekimi dışa aktarmak için ekrandaki komutları izleyin.
- microSD kartı gözlük sisteminden çıkarıp bir kart okuyucuya takın ve microSD karttaki çekimleri kart okuyucu üzerinden dışa aktarın.

Ekran kaydı, varsayılan olarak OSD öğelerini içerir. Ekranı OSD öğeleri olmadan kaydetmek için ayarları aşağıda gösterildiği gibi değiştirin:

1. Gözlük sistemi menüsünü açın.
2. **Settings (Ayarlar) > Camera (Kamera) > Advanced Camera Settings (Gelişmiş Kamera Ayarları)** adımlarını takip edin ve **Camera View Recording (Kamera Görünümü Kaydı)** özelliğini devre dışı bırakın.

Canlı Görüntü Paylaşımı

DJI Gözlük N3, aşağıdaki yöntemler aracılığıyla uçuş canlı görüntüsünü paylaşabilir.

-
-  Hava aracını, gözlük sistemini ve uzaktan kumanda cihazını çalıştırın. Tüm cihazların bağlı olduğundan emin olun.
-
-  Pilotun çalışmasına müdahale etmekten kaçınmak için Canlı Görüntü Paylaşımını kalkıştan önce veya hava aracı fren yaparken ya da havada dururken başlatın.
 - Gözlük sistemi, canlı görüntüyü paylaşmak için aynı anda yalnızca bir akıllı telefona bağlanmayı destekler. Bu süre zarfında diğer akıllı telefonlara bağlanılamaz.
 - Bir akıllı telefona bağlandığında, albümdeki görseller veya videolar görüntülenirken canlı görüntü paylaşımı duraklatılır. Paylaşımı devam ettirmek için albümden çıkın.
 - Yayın modunu kullanırken izleyici ve pilot gözlük sisteminin aynı hava aracı modelini seçmesi gerekmektedir.
-

Akıllı Telefon ile Kablolu Bağlantı

1. Gözlük sisteminin USB-C bağlantı noktasını akıllı telefona bağlayın.
2. DJI Fly uygulamasını başlatın ve canlı görünüme girmek için ekranın sağ alt köşesindeki **GO FLY** seçeneğine dokununuz.

Diğer Gözlük Sistemlerine Yayın Yapma

1. DJI Gözlük N3 menüsüne girin, **Transmission (İletim)** seçeneğini işaretleyin ve **Pilot** alt menüsüne girin.
2. Yayın modunu açtığınızda cihaz numarası görüntülenecektir.
3. Gözlük sisteminin gözlük sistemi menüsüne girin, **Transmission (İletim)** seçeneğini işaretleyin ve **Audience (İzleyiciler)** alt menüsüne girin.
4. Yakındaki bir gözlük sistemi yayın modunu açtığında, cihaz ve sinyal gücü, **Audience (İzleyiciler)** alt menüsünde görüntülenebilir. Canlı görüntüye erişmek için cihaz numarasını seçin. Paylaşılan canlı görüntüden çıkmak için **Pilot** alt menüsüne geçme.

6.2 Hareket Kumandası Kullanımı

Düğme Özellikleri

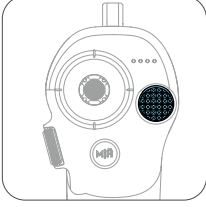

Kilit Düğmesi

- Kalkış: Hava aracı motorlarını çalıştırmak için iki kez basın, ardından hava aracının kalkış yapması için basın ve basılı tutun. Hava aracı yaklaşık 1,2 m irtifaya yükselecek ve havada duracaktır.
- İniş: Havada asılı iken hava aracını otomatik olarak indirmek ve motorları durdurmak için basın ve basılı tutun.
- Fren: Hava aracının fren yapması ve olduğu yerde havada durması için uçuş sırasında bir kez basın.

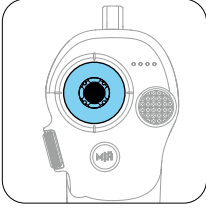

Denetim Kolu

- Hava aracının yükselmesini veya alçalmasını sağlamak için yukarı veya aşağı yönde kaydırın.
- Hava aracını yatay olarak sola veya sağa hareket ettirmek için sola veya sağa hareket ettirin.
- Easy ACRO etkinleştirildiğinde farklı Easy ACRO eylemleri gerçekleştirmek için denetim kolunu hareket ettirin.

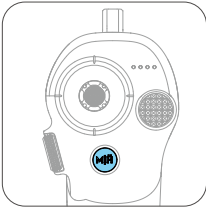

Mod Düğmesi

- Normal ve Spor modları arasında geçiş yapmak için basın.
- Kalkış Noktasına Dönüş'ü (RTH) başlatmak için basılı tutun. Hava aracı RTH gerçekleştirirken RTH'yi iptal etmek için mod düğmesine veya kilit düğmesine bir kez basın.
- Batarya seviyesi düşük olduğunda ve yalnızca Kalkış Noktasına dönmek için yeterli olduğunda gözlük sisteminde bir uyarı mesajı görüntülenecek ve bu mesajın ardından RTH tetiklenecektir. Uyarı mesajını iptal etmek için mod düğmesine bir kez basın.

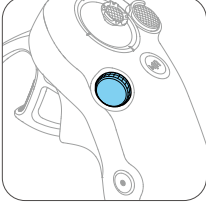

Döner düğme

- Geri Dönüş ve iniş sırasında (2 m yüksekliğin üzerindeyken) görünümü eğmek için döndürün.
- Easy ACRO etkinleştirildiğinde Easy ACRO eylemleri arasında geçiş yapmak için döner düğmeyi çevirin.
- AR İmlecini kullanırken imleci ekranda ortalamak için döner düğmeye basılı tutun.

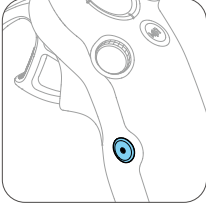

Deklanşör/Kayıt Düğmesi

- Bir kez basın: Fotoğraf çekme veya kaydı başlatma ya da durdurma.
- Basılı tutun: Fotoğraf ve video modu arasında geçiş yapma.

Hareket Kumandası Uyarısı

Batarya seviyesi %6 ila %10 arasında olduğu zaman uzaktan kumanda sesli uyarı verir. Düşük batarya seviyesi uyarısı, güç düğmesine basılarak iptal edilebilir. Batarya seviyesi %5'in altına düştüğünde, kritik batarya seviyesi sesli olarak uyarı verir ve bu iptal edilemez. Geri Dönüş sırasında uzaktan kumanda bir uyarı sesi çıkarır ve bu uyarı iptal edilemez.

Optimum İletim Bölgesi

Hareket kumandası ile gözlükler arasındaki göreceli mesafe 3 metreden az olduğunda sinyal en güvenilir durumdadır.



- Hareket kontrol cihazı ile gözlük sistemi arasında herhangi bir engel olmasını önlemek için cihazın açık havada ve dış mekanlarda kullanılması tavsiye edilir. Aksi takdirde iletim performansı etkilenebilir.

- Hareket kumandasında parazit oluşmasını önlemek için aynı frekansta başka kablosuz cihazları KULLANMAYIN.

6.3 Bağlama

Bağlantı kurmadan önce hazırlık:

1. Hava aracını, gözlük sistemini ve uzaktan kumanda cihazını bağlamadan önce çalıştırın. Bağlantı işlemi sırasında cihazların birbirinden en fazla 0,5 m mesafede olduğundan emin olun. Cihazların en son aygıt yazılımı sürümüne güncellendiğinden ve pil seviyesinin yeterli olduğundan emin olun.
2. Gözlük sistemi menüsünü açın, **Status (Durum)** seçeneğini işaretleyin ve menünün üst kısmında görüntülenen hava aracı modelinin doğru olduğundan emin olun. Aksi takdirde, menünün sağ üst köşesinden **Switch (Değiştir)** ögesini seçin ve ardından doğru hava aracını seçin.

DJI Fly Uygulaması Aracılığıyla Bağlantı (önerilen)

Aktivasyondan sonra gözlük sistemini akıllı telefon ile bağlı tutun. Akıllı telefonda DJI Fly uygulamasından **Connection Guide (Bağlantı Kılavuzu)** seçeneğine dokunun ve bağlamak için ekrandaki talimatları takip edin.

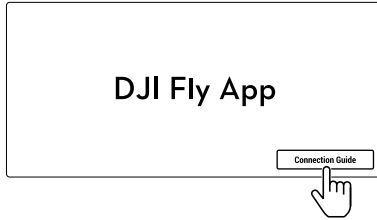

Düğme Aracılığıyla Bağlantı

1. Hava aracını ve gözlük sistemini bağlama:



- Bir kez bip sesi çıkarana kadar hava aracındaki güç düğmesine basın ve pil seviyesi göstergesi sıralı şekilde yanıp sönünceye kadar basılı tutun.
 - Gözlük sistemi sürekli olarak bip sesi çıkarmaya başlayana ve güç düğmesi sarı renkte yanıp sönünceye kadar gözlük sisteminin güç düğmesine basılı tutun.
 - Bağlantı tamamlandıktan sonra hava aracındaki pil seviyesi LED'leri sabit olarak yanmaya başlar ve pil seviyesini gösterir; gözlük sistemi bip sesi vermeyi keser ve görüntü iletimi normal şekilde görüntülenebilir.
2. Gözlük sistemi ve uzaktan kumanda cihazını bağlama:



- Gözlük sistemi sürekli olarak bip sesi çıkarmaya başlayana ve güç düğmesi sarı renkte yanıp sönünceye kadar gözlük sisteminin güç düğmesine basılı tutun.
- Sürekli olarak bip sesi çıkarmaya başlayana ve pil seviyesi LED'leri sırayla yanıp sönmeye başlayana kadar uzaktan kumanda cihazı üzerindeki güç düğmesini basılı tutun.
- Bağlantı tamamlandığında gözlük sistemi ile uzaktan kumanda cihazının uyarı sesi kesilir ve pil seviyesini gösterir.

- ⚠ • Uçuş sırasında hava aracı, yalnızca bir uzaktan kumanda cihazı ile kontrol edilebilir. Hava aracı birden çok uzaktan kumanda cihazına bağlıysa bağlama işleminden önce diğer uzaktan kumanda cihazlarını kapatın.

6.4 Temizlik ve Bakım

Gözlük sisteminin yüzeyini yumuşak, kuru ve temiz bir bezle temizleyin. Lensleri merkezden dış kenarlara doğru dairesel bir hareketle temizlemek için lens temizleme bezini kullanın.

-
- ⚠ • Entegre gözlük sistemi lenslerini alkollü mendillerle **TEMİZLEMİYİN**.
 - Lensleri nazikçe temizleyin. Lensleri **ÇİZMEYİN** çünkü görüş kalitesini etkiler.
 - Köpük dolguyu ve pil bölmesinin yumuşak tarafını silmek için alkol veya başka bir temizleyici **KULLANMAYIN**.
 - Köpük dolguyu, pil bölmesinin yumuşak tarafını veya diğer bileşenleri keskin nesnelere **YIRTMAYIN** veya **ÇİZMEYİN**.
 - Lenslerin ve diğer optik bileşenlerin yüksek sıcaklardan ve nemli ortamlardan zarar görmesini önlemek için gözlük sisteminizi oda sıcaklığında kuru bir yerde saklayın.
 - Ekran hasarını önlemek için lensleri doğrudan güneş ışığından uzak tutun.
-

Ek

7 Ek

7.1 Teknik Özellikler

Teknik özellikler için aşağıdaki web sitesini ziyaret edin.

<https://www.dji.com/avata-360/specs>

7.2 Uyumluluk

Uyumlu ürünler hakkında bilgi almak için aşağıdaki internet sitesini ziyaret edin.

<https://www.dji.com/avata-360/faq>

7.3 Aygıt Yazılımı Güncellemesi

DJI Fly kullanımı

Uzaktan kumandayı kullanırken, hava aracını ve uzaktan kumandayı bağlayın ve DJI Fly uygulamasını çalıştırın. Yeni bir aygıt yazılımı güncellemesi mevcut olduğu zaman size bir bilgi mesajı iletilir. Pusulayı kalibre etmek için ekrandaki talimatları izleyin. Uzaktan kumanda hava aracına bağlı değilse aygıt yazılımını güncelleyemeyeceğinizi unutmayın. Aygıt yazılımı güncellemesi sırasında internet bağlantısı gerekir.

Sürükleyici Hareket Kontrolünü kullanırken hava aracını, gözlük sistemini ve uzaktan kumanda cihazını açıp tüm cihazların birbirine bağlı olduğundan emin olun. Gözlük sisteminin USB-C bağlantı noktasını akıllı telefona bağlayın. DJI Fly uygulamasını çalıştırın ve güncellemek için talimatları izleyin. Aygıt yazılımı güncellemesi sırasında internet bağlantısı gerekir.

DJI Assistant 2'nin kullanılması (Tüketici Dronları Serisi)

1. Cihazı çalıştırın. Cihazı bir USB-C kablosu ile bir bilgisayara bağlayın.
2. DJI Assistant 2'yi (Tüketici Dronları Serisi) başlatın ve DJI hesabınızla giriş yapın.
3. Cihazı seçin ve ekranın sol tarafındaki **Firmware Update (Aygıt Yazılımı Güncellemesi)** seçeneğine tıklayın.
4. Aygıt yazılımı sürümünü seçin.
5. Aygıt yazılımının indirilmesini bekleyin. Aygıt yazılımı güncellemesi otomatik olarak başlayacaktır. Aygıt yazılımı güncellemesinin tamamlanmasını bekleyin.

⚠ • Pil aygıt yazılımı, hava aracının aygıt yazılımına dahildir. Tüm pilleri güncellediğinizden emin olun.

- Aygıt yazılımını güncellemek için tüm adımları izlediğinizden emin olun, aksi halde güncelleme başarısız olabilir.
- Güncelleme sırasında bilgisayarın internete bağlı olduğundan emin olun.
- Güncelleme sırasında USB-C kablosunu ÇIKARMAYIN.
- Aygıt yazılımı güncellemesi yaklaşık 10 dakika sürer. Güncelleme işlemi sırasında gimbalın gevşemesi, hava aracı durum göstergelerinin yanıp sönmesi ve hava aracının yeniden yükleme yapması normaldir. Güncelleme tamamlanana kadar sabırla bekleyin.

Aygıt yazılımı güncelleme bilgileri için aşağıdaki bağlantıyı ziyaret edin ve *Sürüm Notlarına* göz atın:

<https://www.dji.com/avata-360/downloads>

7.4 Uçuş Kaydedici

Uçuş telemetrisi, hava aracı durum bilgileri ve diğer parametreleri içeren uçuş verileri; hava aracının entegre veri kaydedicisine otomatik olarak kaydedilir. Verilere DJI Assistant 2 (Tüketici Dronları Serisi) kullanılarak erişilebilir.

7.5 Uçuş Sonrası Kontrol Listesi

- Hava aracının, uzaktan kumandanın, gimbal kamerasının, Akıllı Uçuş Pillerinin ve pervanelerin iyi durumda olup olmadığını görsel olarak kontrol ettiğinizden emin olun. Herhangi bir hasar fark ederseniz DJI Destek birimi ile iletişime geçin.
- Kamera lensi ve görüş sistemi sensörlerinin temiz olduğundan emin olun.
- Taşımadan önce hava aracını doğru şekilde sakladığınızdan emin olun.

7.6 Bakım Talimatları

Çocukların ve hayvanların ciddi şekilde yaralanmasını önlemek için aşağıdaki kurallara uyun:

1. Kablolar ve kayışlar gibi küçük parçaların yutulması tehlikelidir. Tüm parçaları çocuklardan ve hayvanlardan uzak tutun.
2. Dahili LiPo pilin aşırı ISINMAMASI için Akıllı Uçuş Pilini ve uzaktan kumandayı doğrudan güneş ışığından uzakta, serin ve kuru bir yerde saklayın. Önerilen saklama sıcaklığı: Üç aydan uzun saklama süreleri için 22 °C ila 28 °C (71 °F ila 82 °F)

arasındadır. -10 °C ila 45 °C (14 °F ila 113 °F) sıcaklık aralığı dışındaki ortamlarda asla saklamayın.

3. Kameranın suya veya diğer sıvılara temas etmesine ya da bu sıvılara batırılmasına İZİN VERMEYİN. Islanırsa yumuşak, emici bir bezle silerek kurulayın. Suya düşmüş bir hava aracının çalıştırılması bileşenlerde kalıcı hasara neden olabilir. Kamerayı temizlemek veya bakımını yapmak için alkol, benzen, tiner ya da diğer yanıcı maddeler içeren maddeler KULLANMAYIN. Kamerayı nemli veya tozlu alanlarda SAKLAMAYIN.
4. Herhangi bir çarpışmadan veya ciddi bir darbeden sonra tüm hava aracı parçalarını kontrol edin. Herhangi bir sorunuz veya sorununuz varsa DJI yetkili bayisine başvurun.
5. Mevcut pil seviyesini görmek için, Pil Seviyesi Göstergelerini düzenli olarak kontrol edin. Pilin kullanım ömrü 200 döngüdür. Sonrasında kullanıma devam edilmesi tavsiye edilmez.
6. Hava aracını kapalıyken kolları katlanmış olarak taşıdığınızdan emin olun.
7. Hava aracı kapalıyken uzaktan kumandayı antenleri katlanmış olarak taşıdığınızdan emin olun.
8. Pil, uzun süreli saklamanın ardından sonra uyku moduna girer. Uyku modundan çıkarmak için pili şarj edin.
9. Hava aracını, uzaktan kumandayı, pili ve şarj cihazını kuru bir ortamda saklayın.
10. Hava aracına bakım yapmadan önce (ör. pervaneleri temizleme veya takma ve sökme) pili çıkarın. Kir veya tozları yumuşak bir bezle temizleyerek hava aracının ve pervanelerin temiz olduğundan emin olun. Hava aracını ıslak bir bezle veya alkol içeren bir temizleyiciyle temizlemeyin. Sıvılar hava aracının gövdesine girebilir ve bu da kısa devreye neden olarak elektronik aksama zarar verebilir.

7.7 Sorun Giderme Prosedürleri

1. Uçuş sırasında gimbal kayma sorunu nasıl çözülür?

DJI Fly uygulamasında IMU ve pusulayı kalibre edin. Sorun devam ederse DJI Destek birimi ile iletişime geçin.

2. Çalışmıyor

Akıllı Uçuş pilinin ve uzaktan kumandanın şarj edilerek etkinleştirilip etkinleştirilmediğini kontrol edin. Sorunlar devam ederse DJI Destek birimi ile iletişime geçin.

3. Güç açma ve başlatma sorunları

Pilin dolu olup olmadığını kontrol edin. Doluysa ve normal olarak başlatılmıyorsa DJI destek birimi ile iletişime geçin.

4. Yazılım güncelleme sorunları

Aygıt yazılımını güncellemek için kullanım kılavuzundaki talimatları izleyin. Aygıt yazılımı güncellemesi başarısız olursa tüm cihazları yeniden başlatın ve tekrar deneyin. Sorun devam ederse DJI Destek birimi ile iletişime geçin.

5. Fabrika varsayılan ayarlarına veya son bilinen çalışma yapılandırmasına sıfırlama prosedürleri

Fabrika ayarlarına sıfırlamak için DJI Fly uygulamasını kullanın.

6. Kapatma ve güç kapatma sorunları

DJI Destek Birimi ile iletişime geçin.

7. Güvenli olmayan koşullarda dikkatsiz kullanım veya saklama nasıl tespit edilir

DJI Destek Birimi ile iletişime geçin.

7.8 Risk ve Uyarılar

Hava aracı açıldıktan sonra bir risk algıladığında, DJI Fly üzerinde bir uyarı mesajı olacaktır. Aşağıda belirtilen durumlara dikkat edin.

- Konum, kalkış için uygun değilse.
- Uçuş sırasında bir engel tespit edilirse.
- Konum, iniş için uygun değilse.
- Pusula ile IMU müdahale yaşarsa ve kalibre edilmesi gerekiyorsa.
- İstendiğinde ekrandaki talimatları izleyin.

7.9 Bertaraf



Hava aracını ve uzaktan kumandayı bertaraf ederken, elektronik cihazlarla ilgili yerel düzenlemelere uyun.

Pilin Bertarafı

Pili, özel geri dönüşüm kutularına ancak tamamen boşaltıldıktan sonra atın. Pili normal çöp kutusuna ATMAYIN. Pillerin bertaraf edilmesi ve geri dönüştürülmesiyle ilgili yerel düzenlemelere harfiyen uyun.

Pil, aşırı deşarjdan sonra çalıştırılmıyorsa hemen bertaraf edin.

Güç düğmesi çalışmaz durumda ise ve pil tamamen deşarj olmuyorsa daha fazla yardım almak için profesyonel bir batarya bertaraf etme veya geri dönüşüm acentesi ile iletişime geçin.

7.10 C1 Sertifikasyonu

DJI Avata 360, C1 sertifikasyonu gereklilikleriyle uyumludur. AB üye ülkelerinde, EFTA üye ülkelerinde (Norveç, İzlanda, Lihtenştayn, İsviçre) ve Gürcistan'da DJI Avata 360 kullanımı için bazı gereklilik ve kısıtlamalara uyulmalıdır.

Model	DVN3NT/DVN3XT
UAS Sınıfı	C1
Maksimum Kalkış Kütlesi (MTOM)	455 g
Ses Gücü Seviyesi	81 dB
Maksimum Pervane Hızı	27150 RPM

MTOM Beyanı

C1 gerekliliklerine uygun olarak DJI Avata 360 (Model DVN3NT/DVN3XT) için MTOM değeri 455 g'dır.

MTOM gerekliliklerine uymak için aşağıdaki talimatları takip etmeniz gerekir.

- Onaylı aksesuarlar da dâhil olmak üzere Parçalar Listesi bölümünde listelenen parçalar dışında hava aracına herhangi bir yük EKLEMEYİN.
- Akıllı uçuş bataryaları veya pervaneler vb. gibi onaylı olmayan yedek parçaları KULLANMAYIN.
- Hava aracını MODİFİYE ETMEYİN.

Parça Listesi, onaylı aksesuarlar dahil

Ürün	Model Numarası	Boyutlar	Ağırlık
Pervaneler	3340S	83,4 × 101,6 mm (çap x dişli adımı)	3,5 g (her parça)
Akıllı Uçuş Bataryası	BWXVN1-2700-14.3 2	119,2 × 49 × 23 mm	Yaklaşık 149,5 g
microSD Kart*	Yok	15 × 11 × 1 mm	Yaklaşık 0,3 g

* Orijinal kutu içeriğine dahil değildir.

Yedek Parçaların ve Değişim Parçalarının Listesi

- DJI Avata 360 Pervaneler

- DJI Avata 360 Akıllı Uçuş Bataryası

Doğrudan Remote ID

- Taşıma Yöntemi: Wi-Fi İşaretçisi.
- UAS Operatör Kayıt Numarasını hava aracına yükleme yöntemi: DJI Fly uygulamasına girin, *** > **Safety (Güvenlik)** > **UAS Remote Identification (İHA Uzaktan Tanımlama)** adımlarını takip edin ve ardından İHA operatör kayıt numarasını yükleyin.

Uzaktan Kumanda ve Gözlük Uyarıları

Uzaktan kumanda göstergesi, hava aracı ile bağlantısı kesildikten sonra kırmızı renkte yanar. DJI Fly ve gözlük, hava aracı ile bağlantısı kesildikten sonra bir uyarı mesajı verir. Uzaktan kumanda ve gözlük, hava aracı ile bağlantısı kesildikten sonra ve uzun bir süre çalıştırılmadığında bip sesi çıkaracak ve otomatik olarak kapanacaktır.

- ⚠ • Uzaktan kontrol cihazları ile diğer kablosuz ekipmanlar arasında parazit oluşmasından kaçının. Yakındaki mobil cihazınızın Wi-Fi bağlantısını kapattığınızdan emin olun. Parazit olması durumunda, hava aracını en kısa sürede indirin.
- Beklenmeyen bir işlem gerçekleşirse kumanda çubuklarını serbest bırakın veya uzaktan kumandadaki uçuş duraklatma düğmesine ya da hareket kumandasındaki kilit duraklatma düğmesine basın.

GEO Awareness

GEO Awareness aşağıda listelenen özellikleri içerir.

UGZ (İnsansız Coğrafi Bölge) Veri güncellemesi: Veri güncelleme özelliğini otomatik olarak kullanarak veya verileri hava aracında manuel olarak depolayarak FlySafe verilerini güncelleyebilirsiniz.

- 1. Yöntem: FlySafe verilerini otomatik olarak güncellemek için DJI Fly Settings (Ayarlar) menüsüne gidin ve **About (Hakkında)** > **FlySafe Data (FlySafe Verileri)** > **Check for Updates (Güncellemeleri Kontrol Et)** adımlarını takip edin.
- 2. Yöntem: Ulusal havacılık idarenizin web sitesini düzenli olarak kontrol edin ve hava aracınıza aktarılacak en son UGZ verilerini alın. UGZ verilerini manuel olarak depolamak ve içe aktarmak için DJI Fly Settings (Ayarlar) menüsüne gidin, **About (Hakkında)** > **FlySafe Data (FlySafe Verileri)** > **Import from Files (Dosyalardan İçe Aktar)** adımlarını takip edin ve ekrandaki talimatları izleyin.

☀️: İçe aktarma işlemi başarıyla tamamlandığında DJI Fly uygulamasında bir istem görünecektir. Yanlış veri formatı nedeniyle içe aktarma başarısız olursa ekrandaki talimatları izleyerek yeniden deneyin.

GEO Awareness Harita Çizimi: En son UGZ verileri güncellendikten sonra, DJI Fly uygulamasında kısıtlı bölgeyi bir uçuş haritası görüntülenecektir. Alana dokunularak ad, geçerlilik süresi, yükseklik sınırı vb. görüntülenebilir.

AGL (Zemin Seviyesinin Üzerinde) Bildirimi

Geo Awareness dikey kısmı AMSL irtifasını veya AGL yüksekliğini kullanabilir. Bu iki referans arasındaki seçim, her bir UGZ için ayrı ayrı belirtilir. Ne AMSL irtifası ne de AGL yüksekliği DJI Avata 360 tarafından desteklenir. Yükseklik H, DJI Fly uygulamasının kamera görünümünde görünür; bu, hava aracının kalkış noktasından hava aracına kadar olan yüksekliktir. Kalkış noktasının üzerindeki yükseklik bir tahmin olarak kullanılabilir, ancak belirli bir UGZ için verilen irtifadan/yükseklikten biraz farklılık gösterebilir. UGZ'nin dikey limitlerini ihlal etmemek, uzaktan kontrol eden pilotun sorumluluğundadır.

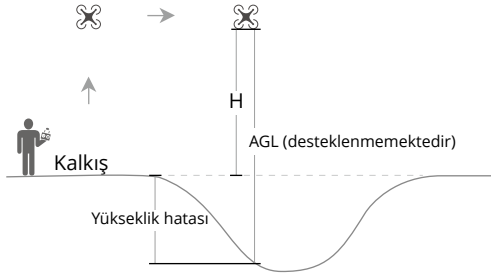

GEO Bölgeleri

Sınırlı Bölgeler

DJI uygulamasında kırmızı görünür. Size bir uyarı gönderilir ve uçuş engellenir. İnsansız hava aracı, bu bölgelerde uçamaz veya kalkış yapamaz. Kısıtlı Bölgelerin kilidi açılabilir, kilidi açmak için flysafedji.com ile iletişime geçin veya dji.com/flysafedji.com adresinden Unlock A Zone (Bir Bölgenin Kilidini Aç) bölümüne gidin.

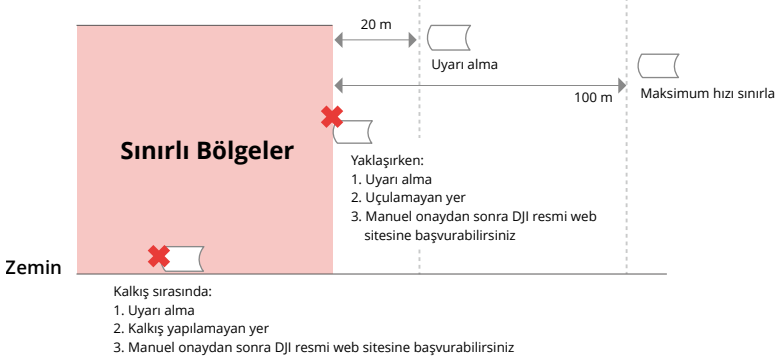

Yetki Bölgeleri

DJI uygulamasında mavi görünür. Size bir uyarı gönderilir ve uçuş varsayılan olarak sınırlanır. İnsansız hava aracı, izin verilmediği sürece bu bölgelerde uçamaz veya kalkış yapamaz. Yetkilendirme Bölgelerinin kilidi, DJI onaylı bir hesap kullanılarak yetkili kullanıcılar tarafından açılabilir.

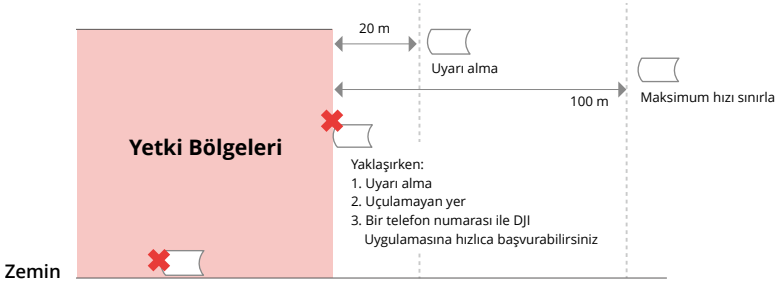

İrtifa Bölgeleri

İrtifa bölgeleri sınırlı irtifaya sahip bölgelerdir ve haritada gri görünür. Yaklaşırken, DJI uygulamasında uyarılar alırsınız.

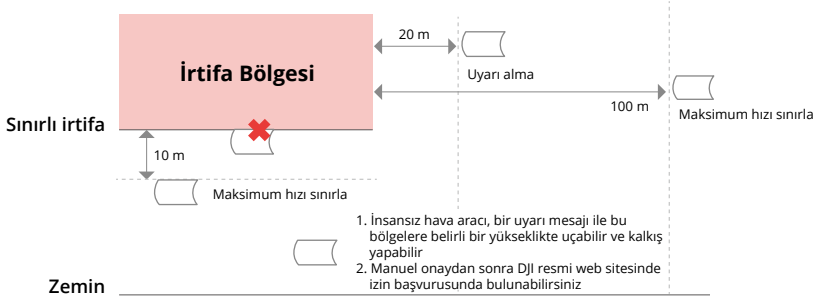

Gelişmiş Uyarı Bölgeleri

Dron, bölgenin kenarına ulaştığında bir uyarı mesajı görüntülenir.

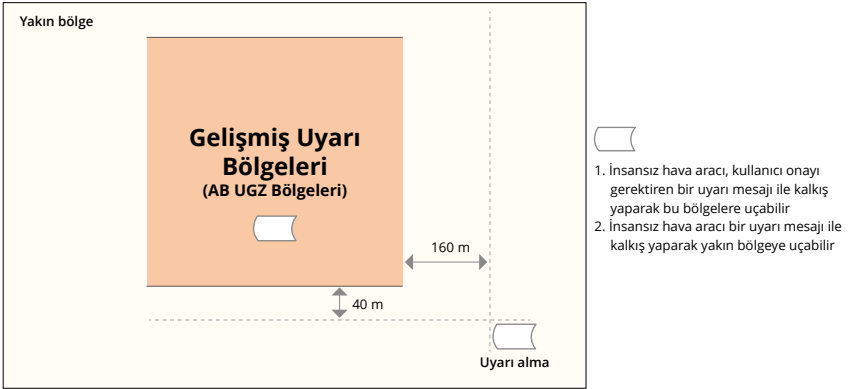

Uyarı Bölgeleri

Dron, bölgenin kenarına ulaştığında bir uyarı mesajı ile görüntülenir.

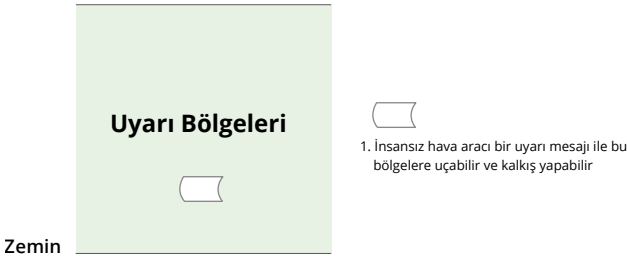

-
- ⚠ • Hava aracı ve DJI Fly uygulaması bir GPS sinyali alamadığında, GEO awareness işlevi çalışmayacaktır. Hava aracının antenindeki parazit veya DJI Fly uygulamasında GPS yetkilendirmesinin devre dışı bırakılması, GPS sinyalinin alınamamasına neden olur.
-

EASA Bildirimi

Kullanmadan önce pakette yer alan Drone Bilgi Bildirimleri belgesini okuduğunuzdan emin olun.

İzlenebilirlik amaçlı olarak daha fazla EASA bildirim bilgisi için aşağıdaki bağlantıyı ziyaret edin.

<https://www.easa.europa.eu/en/document-library/general-publications/drones-information-notice>

Orijinal Talimatlar

Bu kılavuz SZ DJI Technology, Inc. tarafından sağlanmaktadır ve içerik değişikliğe tabidir.

Adres: Lobby of T2, DJI Sky City, No. 53 Xianyuan Road, Xili Community, Xili Street, Nanshan District, Shenzhen, Çin, 518055.

7.11 Satış Sonrası Bilgiler

Satış sonrası hizmet politikaları, onarım hizmetleri ve destek hakkında daha fazla bilgi almak için <https://www.dji.com/support> adresine gidin.



Uygunluk Beyanı

Ürün	: DJI Avata 360
Model Numarası	: DVN3NT
Seri	: XXXX
Seri Numarası	: XXXXXXXXXX
UAS Sınıfı	: C1
Garantili ses gücü seviyesi	: 81dB(A)
Üreticinin Adı	: SZ DJI TECHNOLOGY CO., LTD.
Üreticinin Adresi	: Lobby of T2, DJI Sky City, No. 53 Xianyuan Road, Xili Community, Xili Street, Nanshan District, Shenzhen, China.

Biz, SZ DJI TECHNOLOGY CO., LTD. olarak yukarıda belirtilen ürünün aşağıdaki direktiflerin yürürlükteki gerekliliklerine uygun olduğunu münhasır sorumluluğumuz altında beyan ederiz:

RED Direktifi	: 2014/53/EU
RoHS Değişiklik Direktifi	: 2011/65/EU, (EU) 2015/863
WEEE Direktifi	: 2012/19/EU
REACH Yönetmeliği	: (EC) No 1907/2006
Batarya Direktifi	: (EU) 2023/1542
UAS Tarafından Yetkilendirilmiş Yönetmelik:	(EU) 2019/945, (EU) 2020/1058 ile değiştirilmiştir

Ürünün bu direktiflere uygun olarak değerlendirilmesi neticesinde aşağıdaki teknik standartlara ve/veya yönetmeliklere uygun olduğu görülmüştür:

Telsiz Spektrumu	EN 300 440 V2.2.1; EN 300 328 V2.2.2; EN 301 893 V2.2.1; EN 303 413 V1.2.1
Güvenlik	EN IEC 62368-1:2020+A11:2020
Sağlık	EN IEC 62311:2020
EMC	EN 55032: 2015+A11:2020; EN 55035: 2017+A11:2020; EN 301 489-1 V2.2.3; EN 301 489-3 V2.3.2; EN 301 489-17 V3.3.1; EN 301 489-19 V2.2.1; EN IEC 61000-3-2:2019+A1:2021; EN 61000-3-3:2013+A2:2021
RoHS	2011/65/EU,(EU) 2015/863; EN IEC 63000:2018
WEEE	2012/19/EU
REACH	(EC) No 1907/2006
Batarya	(EU) 2023/1542
UAS Güvenliği	FprEN 4709-001:2024; EN 4709-002:2023; FprEN 4709-003:2023-2024; 2006/42/EC Ek I; ISO 3744:2010

Kuruluş onay numarası 0370 olan onaylanmış kuruluş LGAI TECHNOLOGICAL CENTER, S.A / Applus+, 2019/945 SAYILI DELEGE EDİLMİŞ TÜZÜK (AB) ve 2020/1058 SAYILI DELEGE EDİLMİŞ TÜZÜK (AB) tarafından tadil edilen Tüzüğün Ek B Modülüne göre AB tip incelemesini gerçekleştirmiş ve AB tip inceleme belgesini düzenlemiştir.





Kuruluş onay numarası 0984 olan onaylanmış kuruluş UL Verification Services Inc., AB tip incelemesini KONSEY Direktifi 2014/53/EU'nun Ek III, Modül B'ye uygun şekilde gerçekleştirmiş ve AB tip incelemesi sertifikasını düzenlemiştir.

Şunun adına ve namına imzalanmıştır: SZ DJI TECHNOLOGY CO., LTD.

Yer: Shenzhen, Çin

Tarih: 2026-03-09

İsim: Gary Zeng

Görevi: Sertifikasyon yöneticisi

İmza:

Ek 1 Bileşenler ve Aygıt Yazılımı/Yazılım sürümleri

Öge	Model Numarası	Yazılım*	Not
DJI Avata 360	DVN3NT	V00.04.1720	Essential
DJI RC 2	RC331	V07.03.0051	Essential
DJI Goggles N3	TKGSM	V50.00.07.29	Essential
DJI RC Motion 3	TKMO3	V01.00.02.00	Essential
Intelligent Flight Battery	BWXVN1-2700-14.32	/	Accessory
Two-Way Charging Hub	CHXVN1-100	/	Accessory
Type C to C cable	/	/	Accessory
USB-C Cable	/	/	Accessory
RC Cable	/	/	Accessory

*Not: Ürün piyasaya sürüldükten sonra sorunları gidermek ve performansı iyileştirmek için üretici tarafından güncelleştirilmiş yazılım yayınlanabilecektir. Üretici tarafından piyasaya sürülen tüm güncellenmiş sürümlerin, yürürlükteki düzenlemelere uygun olduğu doğrulanacaktır. Yeni aygıt yazılımı/yazılım, uyumluluk üzerinde etkiye sahipse bu beyan güncellenecektir. Tüm RF parametreleri (ör. RF gücü, kanal sayısı) son kullanıcılar tarafından erişilebilir değildir ve hiçbir üçüncü tarafça değiştirilemez.



Garanti Şartları

1. Garanti süresi, malın teslim tarihinden itibaren başlar ve 2 yıldır.
2. Malın bütün parçaları dahil olmak üzere tamamı garanti kapsamındadır.
3. Malın ayıplı olduğunun anlaşılması durumunda tüketici, 6502 sayılı Tüketicinin Korunması Hakkında Kanununun 11 inci maddesinde yer alan;
 - a) Sözleşmeden dönme,
 - b) Satış bedelinden indirim isteme,
 - c) Ücretsiz onarılmasını isteme,
 - d) Satılanın ayıpsız bir misli ile değiştirilmesini isteme, haklarından birini kullanabilir.
4. Tüketicinin bu haklardan ücretsiz onarım hakkını seçmesi durumunda satıcı; işçilik masrafı, değiştirilen parça bedeli ya da başka herhangi bir ad altında hiçbir ücret talep etmeksizin malın onarımını yapmak veya yaptırmakla yükümlüdür. Tüketici ücretsiz onarım hakkını üretici veya ithalatçıya karşı da kullanabilir. Satıcı, üretici ve ithalatçı tüketicinin bu hakkını kullanmasından müteselsilen sorumludur.
5. Tüketicinin, ücretsiz onarım hakkını kullanması halinde malın;
 - Garanti süresi içinde tekrar arızalanması,
 - Tamiri için gereken azami sürenin aşılması,
 - Tamirinin mümkün olmadığı, yetkili servis istasyonu, satıcı, üretici veya ithalatçı tarafından bir raporla belirlenmesi durumlarında; tüketici malın bedel iadesini, ayıp oranında bedel indirimini veya imkân varsa malın ayıpsız misli ile değiştirilmesini satıcıdan talep edebilir. Satıcı, tüketicinin talebini reddedemez. Bu talebin yerine getirilmemesi durumunda satıcı, üretici ve ithalatçı müteselsilen sorumludur.
6. Malın tamir süresi 20 iş gününü geçemez. Bu süre, garanti süresi içerisinde mala ilişkin arızanın yetkili servis istasyonuna veya satıcıya bildirim tarihi, garanti süresi dışında ise malın yetkili servis istasyonuna teslim tarihinden itibaren başlar. Malın arızasının 15 iş günü içerisinde giderilememesi halinde, üretici veya ithalatçı; malın tamiri tamamlanıncaya kadar, benzer özelliklere sahip başka bir malı tüketicinin kullanımına tahsis etmek zorundadır. Malın garanti süresi içerisinde arızalanması durumunda, tamirde geçen süre garanti süresine eklenir.
7. Malın kullanma kılavuzunda yer alan hususlara aykırı kullanılmasından kaynaklanan arızalar garanti kapsamı dışındadır.
8. Tüketici, garantiden doğan haklarının kullanılması ile ilgili olarak çıkabilecek uyuşmazlıklarda yerleşim yerinin bulunduğu veya tüketici işleminin yapıldığı yerdeki Tüketici Hakem Heyetine veya Tüketici Mahkemesine başvurabilir.
9. Satıcı tarafından bu Garanti Belgesinin verilmemesi durumunda, tüketici Gümrük ve Ticaret Bakanlığı Tüketicinin Korunması ve Piyasa Gözetimi Genel Müdürlüğüne başvurabilir.

Garanti Belgesi

ÜRETİCİ FİRMA

Ünvan: DJI

Adres: 4th Floor, West Wing, Skyworth
Semiconductor Design Building, No.18
Gaoxin South 4th Ave, Nanshan District,
Shenzhen / China, 518057

Telefon: +86 0755 26656677

İTHALATÇI FİRMA

Ünvan: KARFO KARACASULU DIŞ TİCARET A.Ş

Adres: Hocapaşa Mahallesi, Ebussuud Caddesi
Numara 41, Sirkeci, Fatih / İstanbul 34110

Telefon: +90 212 455 67 00

Faks: 0212 522 43 43

YETKİLİ TEKNİK SERVİS MERKEZİ

Ünvan: KARFO KARACASULU DIŞ TİCARET A.Ş

Adres: Hocapaşa Mahallesi, Ebussuud Caddesi
Numara 41, Sirkeci, Fatih / İstanbul 34110

Telefon: +90 212 455 67 00

Faks: 0212 522 43 43

Garanti Süresi: 2 Yıl

ÜRETİCİ FİRMA

DJI

4th Floor, West Wing, Skyworth Semiconductor Design Building,
No.18 Gaoxin South 4th Ave, Nanshan District, Shenzhen,
China, 518057
+86 0755 26656677

İTHALATÇI FİRMA

KARFO KARACASULU DIŞ TİC. A.Ş.

Hoca Paşa Mah. Ebusuud Cad. No:41 Sirkeci, İstanbul 34110
+90 212 455 67 00

YETKİLİ TEKNİK SERVİS

KARFO KARACASULU DIŞ TİC. A.Ş.

Hoca Paşa Mah. Ebusuud Cad. No:41 Sirkeci,
Fatih / İstanbul, 34110
Tel: +90 212 455 67 00



İletişim
DJI DESTEK

Bu içerik önceden bildirilmeden değiştirilebilir.
En yeni sürümü aşağıdaki adresten indirin



<https://www.dji.com/avata-360/downloads>

Bu belge hakkında sorularınız varsa lütfen DocSupport@dji.com adresine bir mesaj göndererek DJI ile iletişime geçin.

DJI ve AVATA, DJI'nin ticari markalarıdır.
Copyright © 2026 DJI Tüm Hakları Saklıdır.